

ГЛАВНЫЙ ДВИГАТЕЛЬ И ВСПОМОГАТЕЛЬНЫЕ МЕХАНИЗМЫ

1- DVS - Двигатели, Дизель-генераторы - SKL, Skoda, СССР	Korvet	(347) 2740566	korvet737@mail.ru	склад в Уфе, СПб
1- DVS - Запасные части - SKL, Skoda, СССР	Korvet	(347) 2740566	korvet737@mail.ru	склад в Уфе, СПб
1- DVS - Судовая арматура, клинкет, задвижки	Korvet	(347) 2740566	korvet737@mail.ru	склад в Уфе, СПб
1- DVS - Судовые насосы, охладители и ЗИП	Korvet	(347) 2740566	korvet737@mail.ru	склад в Уфе, СПб
1- DVS - Турбокомпрессоры, компрессоры и запчасти	Korvet	(347) 2740566	korvet737@mail.ru	склад в Уфе, СПб
1- DVS - Фильтры, элементы, прокладки, РТИ	Korvet	(347) 2740566	korvet737@mail.ru	склад в Уфе, СПб
1-2OK1- Клапан 1 и 2 ст.,кольца поршневые,ЦВД	РуссТех	(812) 3372333	490 руб., 470 руб.,коленвал, подшипники,ВГШ	
1-2OK-1 Клапан I ступени	Морской Сервис-Интерплюс	(812) 9722606	Со склада в СПб, www.interplus.spb.ru	
1-2OK-1 Клапан II ступени	Морской Сервис-Интерплюс	(812) 9722606	Со склада в СПб, www.interplus.spb.ru	
1-2OK-1 Кольцо компрессионное I ступени	Морской Сервис-Интерплюс	(812) 9722606	Со склада в СПб, www.interplus.spb.ru	
1-2OK1 -Компрессор в сборе на складе, Втулка цилиндра	РуссТех	(812) 3372333	office@rt-spb.ru ; крышка, поршень, насос	
1-3Д6 Втулка цилиндра	Морской Сервис-Интерплюс	(812) 9722606	Со склада в СПб, www.interplus.spb.ru	
1-3Д6 Охладитель водяной сб1275-00-10-1	Морской Сервис-Интерплюс	(812) 9722606	Со склада в СПб, www.interplus.spb.ru	
1-3Д6 Охладитель масляный сб1275-00-20-1	Морской Сервис-Интерплюс	(812) 9722606	Со склада в СПб, www.interplus.spb.ru	
1-3Д6 Поршень 3-х коленчатый 504-05-18-1	Морской Сервис-Интерплюс	(812) 9722606	Со склада в СПб, www.interplus.spb.ru	
1-3Д6 Поршень 4-х коленчатый 504-05-18-2	Морской Сервис-Интерплюс	(812) 9722606	Со склада в СПб, www.interplus.spb.ru	
1-4Ч10,5/13 Вкладыш коренной упорный	Морской Сервис-Интерплюс	(812) 9722606	229 руб./пара	
1-4Ч10,5/13 Вкладыш шатунный	Морской Сервис-Интерплюс	(812) 9722606	229 руб./пара	
1-4Ч10,5/13 Втулка цилиндра 960.03.102	Морской Сервис-Интерплюс	(812) 9722606	1490 руб./шт.	
1-4Ч10,5/13 Поршень 962.04.101-3	Морской Сервис-Интерплюс	(812) 9722606	1199 руб./шт	
1-6-8NVD48A-2U Вкладыши мотылевые 832-08010	Морской Сервис-Интерплюс	(812) 9722606	16515 руб./шт.	
1-6-8NVD48A-2U Втулка цилиндров	Морской Сервис-Интерплюс	(812) 9722606	Со склада в СПб, www.interplus.spb.ru	
1-6-8NVD48A-2U Поршень	Морской Сервис-Интерплюс	(812) 9722606	Со склада в СПб, www.interplus.spb.ru	
1-6-8Ч23/30 Вкладыши коренные и шатунные	Морской Сервис-Интерплюс	(812) 9722606	Со склада в СПб, www.interplus.spb.ru	
1-6-8Ч23/30 Втулка ВГШ	Морской Сервис-Интерплюс	(812) 9722606	3150 руб./шт	
1-6-8Ч23/30 Втулка цилиндра	Морской Сервис-Интерплюс	(812) 9722606	15700 руб./шт	
1-6-8Ч23/30 Кольцо компрессионное хром	Морской Сервис-Интерплюс	(812) 9722606	Со склада в СПб, www.interplus.spb.ru	
1-6-8Ч23/30 Кольцо маслосъемное	Морской Сервис-Интерплюс	(812) 9722606	Со склада в СПб, www.interplus.spb.ru	
1-6L 45GFCA (ДКРН 45/120-7(B&W L 45 GCFA)	Пасифик-сервис	(423) 2274766	89025559695, Влад-к, ps-zip@mail.ru; www.ps-zip.com	
1-6NVD26 Болт шатунный	Морской Сервис-Интерплюс	(812) 9722606	Со склада в СПб, www.interplus.spb.ru	
1-6NVD26 Втулка цилиндров	Морской Сервис-Интерплюс	(812) 9722606	Со склада в СПб, www.interplus.spb.ru	
1-6NVD26 Кольца поршневые	Морской Сервис-Интерплюс	(812) 9722606	Со склада в СПб, www.interplus.spb.ru	
1-6NVD26 Крышка цилиндров	Морской Сервис-Интерплюс	(812) 9722606	Со склада в СПб, www.interplus.spb.ru	
1-6NVD36 Втулка цилиндров	Морской Сервис-Интерплюс	(812) 9722606	Со склада в СПб, www.interplus.spb.ru	
1-6NVD36 Поршень 651-07001	Морской Сервис-Интерплюс	(812) 9722606	Со склада в СПб, www.interplus.spb.ru	
1-6NVD48A-2U Вкладыш рамовый 832-02009	Морской Сервис-Интерплюс	(812) 9722606	10486 руб./шт.	
1-6VD14,5/12 Втулка цилиндра	Морской Сервис-Интерплюс	(812) 9722606	Со склада и под заказ	
1-6VD14,5/12 Поршень	Морской Сервис-Интерплюс	(812) 9722606	Со склада	
1-6VD26/20 Болт шатунный	Морской Сервис-Интерплюс	(812) 9722606	522 руб./шт.	
1-6VD26/20 Вкладыши мотылевые 601-08010	Морской Сервис-Интерплюс	(812) 9722606	6615 руб./шт.	
1-6VD26/20 Вкладыши рамовые 601-02001	Морской Сервис-Интерплюс	(812) 9722606	6999 руб./шт.	
1-6ЧН12/14 Втулка цилиндра 770.03.102	Морской Сервис-Интерплюс	(812) 9722606	1690 руб./шт.	
1-6ЧН12/14 Насос внешнего контура	Морской Сервис-Интерплюс	(812) 9722606	Со склада в СПб, www.interplus.spb.ru	
1-6ЧН12/14 Поршень 171.04.101-2	Морской Сервис-Интерплюс	(812) 9722606	1199 руб./шт	
1-6ЧН18/22 Вкладыш мотылевый	Морской Сервис-Интерплюс	(812) 9722606	469 руб./шт	
1-6ЧН18/22 Вкладыш рамовый опорный	Морской Сервис-Интерплюс	(812) 9722606	469 руб./шт	
1-6ЧН18/22 Втулка ВГШ оригинал 01-120103-1	Морской Сервис-Интерплюс	(812) 9722606	489 руб./шт.	
1-6ЧН18/22 Крышка цилиндра	Морской Сервис-Интерплюс	(812) 9722606	1399 руб./шт	
1-6ЧН18/22 Седло клапана 11 мм, 12 мм, 14 мм.	Морской Сервис-Интерплюс	(812) 9722606	Любой комплектации	



ГОЛОВНОЙ ФИЛИАЛ
«НПО «Винт»
АО «ЦС «Звездочка»

Россия, 121099, Москва, Новинский бульвар, д. 11
тел.: (499) 255-49-04, 252-16-43, факс: (495) 605-33-46
Эл. почта: msk@vintnpo.ru, http://www.vintnpo.ru

Подруливающие устройства (ПУ) мощностью от 22 кВт до 2000 кВт.

Поставляются с регулируемым электроприводом с частотным преобразователем, обеспечивающим снижение пусковых токов и повышенную экономичность при работе на частичных режимах. Управление ПУ – электродистанционное, автоматизированное.

Двигательно-рулевая колонка (ДРК) мощностью 1200 кВт.

Предназначена для эксплуатации на судах в качестве основного двигателя и средства активного управления судном. Каждое изделие до поставки на судно проходит испытания на полную мощность в опытовом бассейне в присутствии представителя Регистра, что сокращает объем испытаний на судне и гарантирует качество поставляемой продукции.

Система менеджмента качества предприятия отвечает требованиям ГОСТ ISO 9001-2011, ГОСТ РВ 15.002-2012, производство сертифицировано Российским морским регистром судоходства и Российским речным регистром.

ООО «ЭКОС»

ОСНАЩЕНИЕ СУДОВ ОБОРУДОВАНИЕМ ПО ОЧИСТКЕ ВОДЫ

Более 20 лет производим судовые установки для очистки сточных вод типа «СТОК» и нефтесодержащих вод типа «ОНВ», осуществляем монтаж, наладку и предъявление Регистру.

Производим поставку сигнализаторов типа «ОМД» немецкого производства. Все выпускаемое оборудование соответствует действующим международным Резолюциям МЕРС.159(55) и МЕРС.107(49).

Установками «СТОК» и «ОНВ» оснащено более 400 судов различного класса.

ИЗГОТОВЛЕНИЕ И МОНТАЖ:

- УСТАНОВОК ДЛЯ ОЧИСТКИ ЛЬЯЛЬНЫХ ВОД
- УСТАНОВОК ДЛЯ ОЧИСТКИ СТОЧНЫХ ВОД



По всем вопросам обращайтесь в фирму «ЭКОС»
195220, СПб, Гражданский пр., д. 22, БЦ «Гражданский 22», оф. 406
тел./факс: (812) 783-0473, моб. 8-921-781-2797,
e-mail: ekos@ekos.sp.ru, ekos@mail.ru, internet: www.ekos.sp.ru

Сертификат Морского Регистра Судоходства 03.00016.1201



ООО «Снабречфлот»

- ✦ Изготовление поковок, заготовок судовых гребных и промежуточных валов, баллеров рулей, насадок.
- ✦ Производство изделий судового машиностроения.
- ✦ Капитальный ремонт судовых ДВС.
- ✦ Ремонт винто-рулевых комплексов (ВРК), судовых механизмов, устройств и систем.
- ✦ Сборочно-сварочные работы судовых конструкций, устройств, систем и корпусов судов.
- ✦ Судовое снабжение и оборудование, аварийное, навигационное, спасательное.

Продукция изготавливается под контролем Камского филиала РРР с выдачей сертификата качества завода изготовителя и сертификата Речного Регистра. Свидетельство о признании № 07658 дата окончания 19 марта 2020

614015, г. Пермь, ул. Куйбышева 3.
тел (342) 2403647, 2403648
e-mail: flot599@mail.ru; alexkobelev40@gmail.com
www.snabrechflot.com



СЕВМОРСНАБ ЮГ

Поставки судовой трубопроводной арматуры

Задвижки клинкетные, захлопки, затворы, кингстоны, клапана: штуцерные, фланцевые, дюритовые, муфтовые, самозапорные, быстрозапорные, сильфонные, предохранительные, редукционные, электромагнитные, пожарные, краны пробковые, колонки указательные, фильтры, фланцы, ШТС; привода: хомуты; гайки пожарные: Шторца, Богданова, Ротта

+7 (978) 788-57-32
anton13b@mail.ru

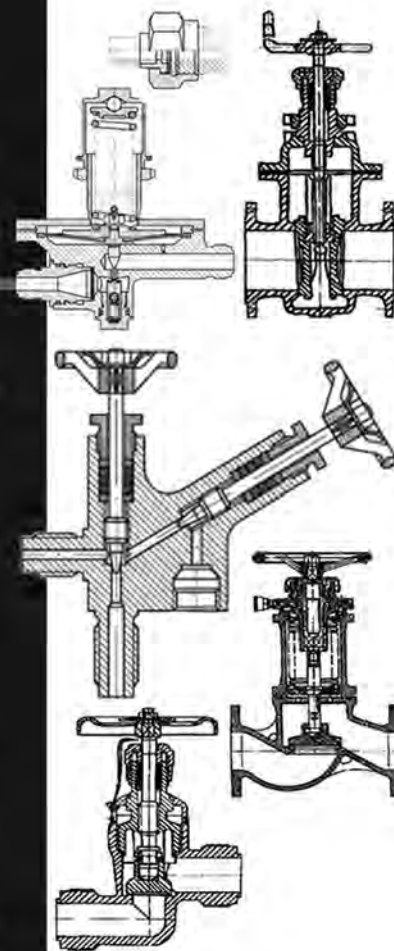

Главный двигатель и вспомогательные механизмы

1-6ЧН25/34 Вкладыши 53-110002/53110007	Морской Сервис-Интерплюс	(812) 9722606	Со склада в СПб, www.interplus.spb.ru
1-6ЧН25/34 Поршни, втулки цилиндров, крышки цилиндров	Морской Сервис-Интерплюс	(812) 9722606	Со склада в СПб, www.interplus.spb.ru
1-NVD48A2U,6ЧН18/22, 6ЧН 25/34+Зап. части для двигателей	Пасифик-сервис	(423) 2274766	89025559695, Влад-к, ps-zip@mail.ru ; www.ps-zip.com
1-Pielstick PC2-5 Плунжерная пара	Морской Сервис-Интерплюс	(812) 9722606	Со склада в СПб, www.interplus.spb.ru
1-Pielstick PC2-5 Форсунки, распылители	Морской Сервис-Интерплюс	(812) 9722606	Со склада в СПб, www.interplus.spb.ru
1-Skoda 110 Поршни, втулки, кольца, вкладыши, РТИ	Морской Сервис-Интерплюс	(812) 9722606	Со склада в СПб, www.interplus.spb.ru
1-Skoda 110 Распылители, форсунки, плунжерные пары	Морской Сервис-Интерплюс	(812) 9722606	Со склада в СПб, www.interplus.spb.ru
1-Skoda 150 Поршни, втулки, кольца, ЗИП	Морской Сервис-Интерплюс	(812) 9722606	Со склада в СПб, www.interplus.spb.ru
1-Skoda 160 Вкладыши рамовые 0104	Морской Сервис-Интерплюс	(812) 9722606	Со склада в СПб, www.interplus.spb.ru
1-Skoda 160 Втулка цилиндра	Морской Сервис-Интерплюс	(812) 9722606	Со склада и под заказ
1-Skoda 160 Поршень	Морской Сервис-Интерплюс	(812) 9722606	Со склада в СПб, www.interplus.spb.ru
1-Skoda 160 Распылители, форсунки, плунжер.пары,ТНВД	Морской Сервис-Интерплюс	(812) 9722606	708 руб/шт.
1-Skoda 27,5 Вкладыш рамовый	Морской Сервис-Интерплюс	(812) 9722606	Со склада в СПб, www.interplus.spb.ru
1-Skoda 27,5 Распылители, форсунки, плунж.пары, ТНВД	Морской Сервис-Интерплюс	(812) 9722606	Со склада в СПб, www.interplus.spb.ru
1-Skoda 350 Запасные части	Морской Сервис-Интерплюс	(812) 9722606	Со склада в СПб, www.interplus.spb.ru
1-Sulzer RD,RND,RTA,AL,AV,ASL,ATL	Морской Сервис-Интерплюс	(812) 9722606	Со склада в СПб, www.interplus.spb.ru
1-Вт.палуб.,Вент.гол.,Возд.гол.,Шлигаты	РуссТех	(812) 3372333	ОСТ:5.5367-78/5.5459-80/5.5423-80
1-ДКРН 42/136-10(В&W L 42 MC); ДКРН 35/105-10(В&W 35 MC)	Пасифик-сервис	(423) 2274766	89025559695, Влад-к, ps-zip@mail.ru ; www.ps-zip.com
1-ЗДб, ЗД12 Зап. части, РЕВЕРС-редуктора, ДИЗЕЛЯ Дб, Д12	СУДОПРОМСНАБ	(3852) 456654	Пр-во Барнаул; цены в прайсе на www.rospromsnab.ru
1-КВА, КВГ, КГВ,КОАВ-63, КОАВ-68,КОАВ-200	РуссТех	(812) 3372333	форсунки, распылители, насосы
1-Компрессор КВДМ	Морской Сервис-Интерплюс	(812) 9722606	Со склада в СПб, www.interplus.spb.ru
1-Компрессор ЭКП 70/25;2ОК-1;сепаратор СЦ-1,5 -з/ч,компл. в асс.	Пасифик-сервис	(423) 2274766	89025559695, Влад-к, ps-zip@mail.ru ; www.ps-zip.com
1-Компрессор ЭКП, холод-ки,поршень,крышки	РуссТех	(812) 3372333	клапана 1400 руб. , подшипники, насос
1-Котел AALBORG	Морской Сервис-Интерплюс	(812) 9722606	ЗИП к котлам
1-Котел VWH-400	Морской Сервис-Интерплюс	(812) 9722606	ЗИП к котлам
1-Котел КАВ 2,5/7-21	Морской Сервис-Интерплюс	(812) 9722606	ЗИП к котлам
1-Котел КВА 0,65/5-1	Морской Сервис-Интерплюс	(812) 9722606	под заказ
1-Котел КВВА 12	Морской Сервис-Интерплюс	(812) 9722606	ЗИП к котлам
1-Котел КГВ 0,25/3-М	Морской Сервис-Интерплюс	(812) 9722606	под заказ
1-Котел КИВ 200	Морской Сервис-Интерплюс	(812) 9722606	ЗИП к котлам
1-Котел КОАВ 68	Морской Сервис-Интерплюс	(812) 9722606	под заказ
1-Котел КСВВ 2500/7	Морской Сервис-Интерплюс	(812) 9722606	По цене производителя.
1-Насос ЭНП-10/2,5; ЭНП 63/2,5, 63/10 клапана	РуссТех	(812) 3372333	седла, кольца, втулки, office@rt-spb.ru
1-Насос НЦКГ-4/40, ФГС-25/14, ЦВС-4/40;ЭКН-10/40; ЭВН	РуссТех	(812) 3372333	ЗИП,6АР35Е; 6АР45Е; 6АР50Е;
1-Насос ТЗН-1,5, ТЗН-3, Насос НТФ-100	РуссТех	(812) 3372333	НТФ-200, УТ-12;22;45;1А60БК;
1-Насос топливный НТФ-100	Морской Сервис-Интерплюс	(812) 9722606	со склада в СПб, www.interplus.spb.ru
1-Насос топливный ТЗН-1,5 ,ТЗН-3	Морской Сервис-Интерплюс	(812) 9722606	ЗИП к сепаратором
1-Насос ФГС 25/14	Морской Сервис-Интерплюс	(812) 9722606	со склада
1-Насос ЭВН 3/5	Морской Сервис-Интерплюс	(812) 9722606	со склада
1-Насос ЭКН 10/40	Морской Сервис-Интерплюс	(812) 9722606	со склада
1-Насос ЭПНМ-0,8/70, ЭПНМ-2,0/70 в сборе, ЭНЦ	РуссТех	(812) 3372333	колеса, уплотнение, www.rt-spb.ru
1-Насосы 1ЭЦНУ16/40;ЭНП 25/2,5;1В1,6/5+ ЗИП к насосам	Пасифик-сервис	(423) 2274766	89025559695, Влад-к, ps-zip@mail.ru ; www.ps-zip.com
1-Насосы НМШФ 0,8-25-0,63/25	Морской Сервис-Интерплюс	(812) 9722606	со склада
1-Насосы НЦВ;ЦВС10/40;НЦКГ;ЭКН;ЭПНМ;НМШФ+ЗИП к насос.	Пасифик-сервис	(423) 2274766	89025559695, Влад-к, ps-zip@mail.ru ; www.ps-zip.com
1-Насосы ЦВС 4/40	Морской Сервис-Интерплюс	(812) 9722606	ЗИП к рулевым машинам
1-Насосы Ш 40-4-19,5/4Б	Морской Сервис-Интерплюс	(812) 9722606	со склада
1-Насосы ШФ 5-25	Морской Сервис-Интерплюс	(812) 9722606	со склада
1-Рулевая маш.Р01М,Р05М,Р07М,Р11М	РуссТех	(812) 3372333	рычаг, гидрозамок,ползун,плунжер
1-Сепаратор СЦ-1,5	Морской Сервис-Интерплюс	(812) 9722606	ЗИП к котлам
1-Судовые рулевые машины Р0	Морской Сервис-Интерплюс	(812) 9722606	Со склада в СПб, www.interplus.spb.ru
1-Топливные трубки высокого давления ДВС	Морской Сервис-Интерплюс	(812) 9722606	ЗИП для дизелей

ИП "Романович"

8-3822-57-62-80; 8-953-911-02-55; www.omega-td.ru



ДИСКИ ДЛЯ ТМТ:

- ТМТ-12, ТМТ-22, 185 мм;
- ТМТ-42, 225 мм;
- ТМТ-52, 300 мм;
- ТМТ-62, 340 мм;
- ТДП-6А, 400 мм.



КОНТРОЛЛЕРЫ СЕРИИ КВ:

КВ-1926, КВ-1928, КВ-1934, КВ-1935, КВ-1938, КВ-2939, КВ-2733.



Электродвигатели МАП в наличии и под заказ различного исполнения и габарита:

МАП-121, МАП-122, МАП-221, МАП-421, МАП-422, МАП-521, МАП-621

- одно-, двух-, трех- скоростные;
- фланцевые и на лапах;
- с тормозами ТМТ, ТМТВ, ТДП и без тормозов;
- 220В и 380В.



ПЕРЕЧЕНЬ ТОРМОЗОВ ТМТ:

ТМТ-12, ТМТ-22, ТМТ-42, ТМТВ-42, ТМТВ-42А, ТМТ-52, ТМТВ-52, ТМТВ-52А, ТМТ-62, ТМТВ-62, ТМТВ-62А, ТДП-6А.



ОСУЩЕСТВЛЯЕМ ПОСТАВКИ:

1 ЭКСКЛЮЗИВНЫЙ ПОСТАВЩИК МОЕЧНЫХ МАШИНОК, ВЕНТИЛЯТОРОВ, СЛВ **Victor Marine**. Фильтрующее оборудование **Boll&Kirch**

2 Судовое оборудование: ЗИП РО1М-Р18М, РТИ для МИШ, ПУ

3 ЗИП для котлов: КОАВ, КВА, КИВ, КГВ, КАВ, КВС

4 ЗИП и насосы в сборе: ПДС, ЦВС, НЦКГ, ФГС, ЭНП, ЭПНМ, ЭНЦ, ЭКН-10, ЭЦНУ16/40, ТЗН-1.5 (3), Iron, Imo, Allweiler, JMW, Prinz Pumpen, Speck, Hamworthy

5 ЗИП для дизельных агрегатов: **Ч10,5/13, 12/14, 25/34**, Wartsila, Deutz, MTU, Detroit, Sulzer, Caterpillar, Pielstick, Yanmar

6 Палубное оборудование: втулки ОСТ5.5459-80, головки ОСТ5.5541-83, шпигаты ОСТ5.5432-80, фонари смотровые ОСТ5.5477-80

7 ЗИП и компрессора в сборе: **20К1, К2-150, ЭКП**, Sperre, Hamworthy, Hallapa, JP Sauer, Deno, Atlas Copco, Tamrotor Sabroe, York, Stal, Carrier

8 Сепараторы и ЗИП: СЛ, СЦ, Westfalia, Alfa-Laval, Mitsubishi



Запасные части и комплектующие к дизелям, дизель-электрическим агрегатам и установкам с двигателями ряда 6Ч(Р)Н36/45, 6-8Ч23/30, 6-8ЧН25/34, 6ЧН18/22, NVD, Skoda

Техническое обслуживание, текущий, средний и капитальный ремонты судовых и стационарных дизельных двигателей, дизель-электрических и газопоршневых агрегатов

Водоводяные, водомасляные, водотопливные, водовоздушные (интеркуллеры) охладители для судовых и стационарных двигателей, газопоршневых установок

Шкафы (щиты) управления для синхронных генераторов

Системы для контроля судовых и стационарных дизельных двигателей, дизель-электрических и газопоршневых агрегатов



603163, РФ, г. Нижний Новгород, наб. Гребного канала, д.6
т/ф. (831) 432-00-00, 432-20-00, e-mail: etm-nnov@mail.ru
www.energotransmash.com энерготрансмаш.рф
ИНН: 5260401420, КПП: 526001001



Блоки теплогенерации

- Котлы-утилизаторы водогрейные интенсифицированные серии КУВИ для дизельных и газопоршневых двигателей
- Котлы-утилизаторы серии ОДГ для газотурбинных двигателей
- Подогреватели многоходовые кожухотрубные
- Подогреватели пароводяные (бойлеры паровые)
- Охладители водо-водяные, водомасляные, наддувочного воздуха (интеркуллеры)
- Бойлеры накопительные (бойлеры-аккумуляторы теплоты)
- Заслонки поворотные газовые высокотемпературные
- Самоочищающиеся комбинированные фильтры-сепараторы
- Глушители шума
- Судовые автономные водогрейные котлы



603163, РФ, г. Нижний Новгород, наб. Гребного канала, д.6
т/ф. (831) 432-00-00, 432-20-00, e-mail: etm-nnov@mail.ru
www.gidrotermal.ru
ИНН: 5260108823, КПП: 526001001

<i>Главный двигатель и вспомогательные механизмы со склада</i>				
1-Торцевое уплотнение ЦВС 4/40	Морской Сервис-Интерплюс	(812) 9722606	со склада	
1-Электронасос ЭНЦ-4,5/6,2	Морской Сервис-Интерплюс	(812) 9722606	Со склада в СПб, www.interplus.spb.ru	
1-Электронасос ЭПНМ 2,0/70	Морской Сервис-Интерплюс	(812) 9722606	Со склада в СПб, www.interplus.spb.ru	
3Д6 вкладыши, кольца, распылители	НЕВА-дизель	(812) 9200438	Со склада www.neva-diesel.com	
3Д6 Втулка цилиндра С1; С2	Джексон	(812) 3134476	E-mail: info@remont-sudov.ru , на складе в СПб	
3Д6 Клапан вс; вх	Джексон	(812) 3134476	E-mail: info@remont-sudov.ru , на складе в СПб	
3Д6 Плунжерные пары	Джексон	(812) 3134476	E-mail: info@remont-sudov.ru , на складе в СПб	
4 Ч 8,5/11 Кольца кс; м/с	Джексон	(812) 3134476	E-mail: info@remont-sudov.ru , на складе в СПб	
6Ч 12/14 Клапаны газораспределения	Джексон	(812) 3134476	E-mail: info@remont-sudov.ru , на складе в СПб	
6Ч12/14, 4Ч10,5/13 запчасти	НЕВА-дизель	(812) 9200438	ТНВД после кап.рем.(дешево) со склада в СПб, др.з/ч	
6ЧН 18/22 Крышка цилиндров	Джексон	(812) 3134476	E-mail: info@remont-sudov.ru , на складе в СПб	
6ЧН 18/22 Направляющая клапана	Джексон	(812) 3134476	E-mail: info@remont-sudov.ru , на складе в СПб	
6ЧН 18/22 Плунжерные пары, нагн.клапаны, распылители	Джексон	(812) 3134476	E-mail: info@remont-sudov.ru , на складе в СПб	
COPASLIP, MOLYSLIP специальные смазки до 1100 С	Нордтех	(812) 6001776	www.nordtech.ru ; Официальный дилер	
OMC2Diesel топливная аппаратура на Wartsila Sulzer	Петрософт	(812) 3276669	L20, L26, 12V22, R22, R32, V32, ZL(V)40/48, AL25/30,	
OMC2Diesel -распылители, плунжера, клапана.нагн. на SKL	Петрософт	(812) 3276669	NVD26 (A2,A3),NVD36,NVD(S)48,VDS48/42,VD29/24,VD26/20	
OMC2Diesel топливная аппаратура, оформление Серт. РМРС	Петрософт	(812) 3276679	MAN,B&W,Deutz,Wartsila,MAK,Daihatsu,MAN,Sulzer,SKL и др	
QIN - кольца с керамическими,Сг, Си, Мо и др. покрытиями	Петрософт	(812) 3276669	Wartsila,MAK,Yanmar,Deutz,SEMT,Sulzer,SKL,Daihatsu и др.	
QIN -OE производитель поршневых колец	Петрософт	(812) 3276679	Производство Италия	
QIN Поршневые кольца,"antipolish and fire rings"	Петрософт	(812) 3276669	OE- производитель на BCE 4-х тактные двиг-ли 180-600 мм	
Zanzi -OE производитель, NADCAP, FAA Сертификаты	Петрософт	(812) 3276679	WartsilaL20, L26, 12V22, R22, R32, V32, 46, 38A, 38B	
Zanzi Штока, седла впускных и выпускных клапанов	Петрософт	(812) 3276669	Wartsila,MAK,Yanmar,Deutz,SEMT,Sulzer,SKL,Daihatsu и др.	
Zanzi Штока авиационных,морских, стационарных двигателей	Петрософт	(812) 3276669	Производство Италия	
Аварийные дизель-генераторные установки МТ 10-528кВт	Морская Техника	(812) 3094646	поставка, проект, монтаж, ПНР, сервис - www.marinetec.com	
Автоматика главных и вспом.судовых двигателей	ПФК ТПА	(4822) 332773	pfktpa@mail.ru ; www.pfktpa.ru	
Амортизаторы АКПО	Технофлот	(812) 3324289	info@technoflot.com ; www.svk-valves.com	
Амортизаторы АКСС, ЭСА, АДПН, АКПО и др. РТИ	ИНМОР	(812) 3333389	Завод РТИ; подробнее на www.inmor.ru	
Арматура судовая	Морская Техника	(812) 3094646	поставка, проект, монтаж, ПНР, сервис - www.marinetec.com	
Арматура судовая импортная, отечественная	ИНМОР	(812) 3333389	РМРС; подробнее на www.inmor.ru	
Арматура судовая отечественная	ТРИТМЭНТ	(812) 6790325	(812) 404-54-28 Поставка со склада в СПб	
Бактерицидные аппараты БАКТ ЗС, БАКТ 10С	ТРИТМЭНТ	(812) 6790325	(812) 404-54-28 Поставка со склада в СПб	
Баллоны пускового воздуха	Морская Техника	(812) 3094646	поставка, проект, монтаж, ПНР, сервис - www.marinetec.com	
Блоки и сис-мы осушки и очист.сжат.воздуха и прир.газа, АГНС	Компрессор	(812) 2955090	2956976, ф.5963397, www.compressor.spb.ru , товар серт.	
Блок-картер диз.-ген.4Ч8,5/11 с коленвалом и цилиндр.крышками	Марфиш	(906) 2396820	в сборе номинального размера; marfish@baltnet.ru	
Блок-картер дизельного двигателя 6NVD26A2 с коленвалом	Марфиш	(906) 2396820	в сборе номинального размера; marfish@baltnet.ru	
Буксирное оборудование	Морская Техника	(812) 3094646	поставка, проект, монтаж, ПНР, сервис - www.marinetec.com	
Винторулевые колонки	Морская Техника	(812) 3094646	поставка, проект, монтаж, ПНР, сервис - www.marinetec.com	
Винторулевые колонки VETH PROPULSION	АБС ГИДРО	(812) 6771053	РМРС, PPP info@abshydro.ru , www.abshydro.ru	
ВИНТЫ. Вспом. судовые дизель генераторы с РРР, сзч к Д6, Д12	СУДОПРОМСНАБ	(3852) 456654	Барнаул; цены в прайсе на www.rospromsnab.ru	
Вкладыши резинометаллические	Река 21	(495) 2870214	завод-изготовитель г.Москва, м.т.(925) 545-64-91	
Вкладыши судовых дизелей	НЕВА-дизель	(812) 9200438	со склада и под заказ, в том числе на редкие модели	
Водометные движители	Морская Техника	(812) 3094646	поставка, проект, монтаж, ПНР, сервис - www.marinetec.com	
Воздухонагреватели ВНПМ	ТРИТМЭНТ	(812) 6790325	(812) 404-54-28 Поставка со склада в СПб	
Воздухораспределители Вр 1,6; 2,5	ТРИТМЭНТ	(812) 6790325	(812) 404-54-28 Поставка со склада в СПб	
Вспомогательные дизель-генератор МТ ДГ 10-528 кВт	Морская Техника	(812) 3094646	поставка, проект, монтаж, ПНР, сервис - www.marinetec.com	
Втулки гудрича, виброгасители, РТИ	ИНМОР	(812) 3333389	Завод РТИ; подробнее на www.inmor.ru	
Высокооборотные судовые двигатели MAN	Морская Техника	(812) 3094646	поставка, проект, монтаж, ПНР, сервис - www.marinetec.com	
Гидравлическое оборудование	Морская Техника	(812) 3094646	поставка, проект, монтаж, ПНР, сервис - www.marinetec.com	
Гидрокомпоненты	Джексон	(812) 3134476	E-mail: info@remont-sudov.ru , на складе в СПб	
Глав.суд.дизель-редукт.агрегаты ДРА.Д-115/1500,ДРА.Д-150/1500	Алтайский ЗДА	(3852) 226763	Соб.пр-во.Серт.РРР; www.altzda.ru , , kom@altzda.ru	
Глав.суд.дизель-редукт.агрегаты ДРА.Д-150/1500, ДРА.Д-75/1500	Алтайский ЗДА	(3852) 226759	Соб.пр-во.Серт.РРР; www.altzda.ru , , kom@altzda.ru	

ООО «ДЕЛО»

Осуществляет услуги по ремонту гидравлических и механических реверс-редукторов производства завода «Барнаултрансмаш», с соблюдением гарантийных обязательств.



Ремонт реверс-редуктора СБ525-00-4, СБ525-01-13, РР-300 и РР-600



Работаем с регионами РФ
Возможен ремонт с выездом специалистов на адрес заказчика.

Вы можете получить квалифицированную консультацию по конструкторским и технологическим вопросам.

тел/факс: (3852) 66-84-19, 8960-966-55-77;
sudosnab_delo@mail.ru

THORDON

"Подшипники СПб" ООО



Подшипники баллера и гребных валов

- Надежные и долговечные полимерные подшипники (втулки) рулевых устройств с гарантированным сроком службы
- Подшипники гребных валов для открытых и закрытых (Симплекс) систем смазки
- Износостойкие облицовки для гребных валов судов река-море

194100, Санкт-Петербург, Лесной пр., д.63, лит. А, оф.423
тел.: (812) 622-1182, факс: (812) 622-1183
www.thordon.spb.ru vladimirz@thordon.spb.ru

НПП «Электро Плюс» - разработчик и производитель электросварочного и вспомогательного оборудования, в том числе нестандартного, а так же электросварочного оборудования на базе встраиваемых в транспортные средства и агрегаты с приводом от двигателя внутреннего сгорания малогабаритных электросварочных генераторов
Горелки ГСН-1М, ГДН-502М.



НАУЧНО-ПРОИЗВОДСТВЕННОЕ ПРЕДПРИЯТИЕ
«Электро Плюс»
Общество с ограниченной ответственностью
Россия, г. Чебоксары
www.eplus-21.ru
E-mail: 670733@mail.ru
Тел.: (8352) 670-733

Назначение:

- Охлаждение резаков и горелок, а так же токоведущих элементов всевозможного электросварочного оборудования

Отличительные особенности:

- Изготовлено в России.
- Бак для охладителя из нержавеющей стали.
- Встроенный в блок автоматический выключатель.
- Высокопроизводительный теплообменник с принудительным обдувом.
- Быстросъемное соединение охлаждаемого оборудования.

Дополнительно:

- Установка реле протока.
- Установка блока защиты от перегрева.
- Изготовление под Ваши технологические задачи.

Автономная система водяного охлаждения СОВА-02

Горелки для аргоннодуговой сварки ГСН-1М, ГДН-502М и ЗИП к ним.
Изнашиваемые детали (ЗИП) к горелкам TIG, MIG.
Электроды и электрододержатели для контактной сварки.



Покупая у нас, Вы гарантированно получаете качественную продукцию от российского производителя - это значительно экономит Ваше время и деньги.
Индивидуальный подход к каждому заказчику.

На все интересующие Вас вопросы мы ответим по телефонам:

(8352) 670-733, +7-937-371-8320 (Мегафон), +7-917-652-3695 (МТС), +7-906-384-6340 (Билайн)

<i>Главный двигатель и вспомогательные механизмы</i>			
Глав.суд.дизель-редуктор.агрегаты ДРА-75/1500, ДРА-115/1500	Алтайский ЗДА	(3852) 226791	Соб.пр-во.Серт.PPP; www.altzda.ru , kom@altzda.ru
Гребные валы	Морская Техника	(812) 3094646	поставка, проект, монтаж, ПНР, сервис - www.marinetec.com
Гребные винты	Морская Техника	(812) 3094646	поставка, проект, монтаж, ПНР, сервис - www.marinetec.com
Двери судовые брызгозащитные	Морская Техника	(812) 3094646	поставка, проект, монтаж, ПНР, сервис - www.marinetec.com
Двери судовые водонепроницаемые	Морская Техника	(812) 3094646	поставка, проект, монтаж, ПНР, сервис - www.marinetec.com
Двери судовые газонепроницаемые	Морская Техника	(812) 3094646	поставка, проект, монтаж, ПНР, сервис - www.marinetec.com
Двигатели ЗД6, ЗД12, 7Д6, 7Д12/СЗЧ-весь перечень, РЕВЕРС	СУДОПРОМСНАБ	(3852) 456654	Пр-во Барнаул; цены в прайсе на www.rospromsnab.ru
Дейдвудные уплотнения Нептун, Симплекс	Коррект Марин	(812) 4412521	e-mail: spares@correctmarine.ru ; www.correctmarine.ru
Дизели: ЗД6,ЗД12;А01,А41, Д447, Д467,зап.части к ним, поставка	Алтайский ЗДА	(3852) 226763	Склад; www.altzda.ru , kom@altzda.ru
Заготовки гребных и промежуточных валов, баллеров	Снабречфлот	(342) 2403647	flot2722@mail.ru ; www.snab-rechflot.ru
Задвижки, кингстоны, коробки	ТРИТМЭНТ	(812) 6790325	(812) 404-54-28 Поставка со склада в СПб
Зап.части к двигателям Брянского машиностроительного з-да	Коррект Марин	(812) 4412521	e-mail: spares@correctmarine.ru ; www.correctmarine.ru
Запасные части к КД 20, ВД147 1 М, НО-10	Красный гидропресс	(8634) 314604	(8634)314650 http://aohpress.ru , otdel.dog@yandex.ru
Запасные части для дизелей Wartsila	Аппаратдизель	(8312) 451350	более наименований 100 наименований
Запасные части для компрессоров DENO	Аппаратдизель	(8312) 451350	более наименований 50 наименований
Запасные части для сепараторов Westfalia	Аппаратдизель	(8312) 451350	более наименований 100 наименований
Запасные части для судовых сепараторов	ИНМОР	(812) 3333389	подробнее на www.inmor.ru
Запасные части и ДИЗЕЛИ Д6, Д12- цены на www.rospromsnab.ru	СУДОПРОМСНАБ	(3852) 456654	Доставка до транспортной компании БЕСПЛАТНО
Запасные части к двигателям Mitsubishi, Daihatsu	Коррект Марин	(812) 4412521	e-mail: spares@correctmarine.ru ; www.correctmarine.ru
Запасные части к двигателям Pielstick, Caterpillar, Deutz	Коррект Марин	(812) 4412521	e-mail: spares@correctmarine.ru ; www.correctmarine.ru
Запасные части к двигателям SKL, RTA (оригинальные)	Коррект Марин	(812) 4412521	e-mail: spares@correctmarine.ru ; www.correctmarine.ru
Запасные части к двигателям ЧН25/34	Коррект Марин	(812) 4412521	e-mail: spares@correctmarine.ru ; www.correctmarine.ru
Запасные части, холодные металлы, DEVCON, герметики	Балт.Морск.Агентство	(812) 7139812	postmaster@baltmarine.ru
ЗД6, ЗД12, 7Д6, 7Д12 двигатели, запчасти, РЕВЕРС-редуктора	СУДОПРОМСНАБ	(3852) 456654	Барнаул; цены в прайсе на www.rospromsnab.ru
ЗИП к насосам	ТРИТМЭНТ	(812) 6790325	(812) 404-54-28 Поставка со склада в СПб
Зип к рулевым машинам P11, P12, P18 и т.д.	Коррект Марин	(812) 4412521	e-mail: spares@correctmarine.ru ; www.correctmarine.ru
Зип к турбокомпрессорам АBB, NA	Коррект Марин	(812) 4412521	e-mail: spares@correctmarine.ru ; www.correctmarine.ru
Измерительные рулетки	Морская Техника	(812) 3094646	поставка, проект, монтаж, ПНР, сервис - www.marinetec.com
Иллюминаторы судовые	Морская Техника	(812) 3094646	поставка, проект, монтаж, ПНР, сервис - www.marinetec.com
Кингстоны, клапана, коробки, фильтры	ИНМОР	(812) 3333389	PMPC; подробнее на www.inmor.ru
Клапана предохранительные	ТРИТМЭНТ	(812) 6790325	(812) 404-54-28 Поставка со склада в СПб
Колонки указательные	ТРИТМЭНТ	(812) 6790325	(812) 404-54-28 Поставка со склада в СПб
Компрессора ЭКП, ФВ и ЗИП к ним	Коррект Марин	(812) 4412521	e-mail: spares@correctmarine.ru ; www.correctmarine.ru
Компрессоры Natlара, Stal, Atlas Copco, Hamworthy и др.	Коррект Марин	(812) 4412521	e-mail: spares@correctmarine.ru ; www.correctmarine.ru
Компрессоры суд.поршн.,мембр.,винтовые давл.от 0,7до 40МПа	Компрессор	(812) 2955090	Разраб.,изготавл.,сервис,монтаж,ремонт; www.compressor.spb.ru
Компрессоры судовые высокого давления	Морская Техника	(812) 3094646	поставка, проект, монтаж, ПНР, сервис - www.marinetec.com
Компрессоры, кондиционеры	ТРИТМЭНТ	(812) 6790325	(812) 404-54-28 Поставка со склада в СПб
Краны 2-х, 3-х ходовые	ТРИТМЭНТ	(812) 6790325	(812) 404-54-28 Поставка со склада в СПб
Краны MT-Fluidmecanica	Морская Техника	(812) 3094646	поставка, проект, монтаж, ПНР, сервис - www.marinetec.com
Крышки цилиндра в сборе Sulzer AL25/30	Петрософт	(812) 3276679	Склад СПб, Сертификат РМРС.
Манжеты гидроцилиндров рулевых машин P15, P16	Петрософт	(812) 3276669	Со склада в СПб
Набивка сальниковая, наборы резиновых и медных прокладок	Нордтех	(812) 6001776	www.nordtech.ru
Насосы	Севморснаб Юг	(978) 7885732	поставка, anton13b@mail.ru
Насосы	ТРИТМЭНТ	(812) 6790325	(812) 404-54-28 Поставка со склада в СПб
Насосы зарубежного производста и ЗИП к ним	Коррект Марин	(812) 4412521	e-mail: spares@correctmarine.ru ; www.correctmarine.ru
Насосы российского производства и ЗИП к ним.	Коррект Марин	(812) 4412521	e-mail: spares@correctmarine.ru ; www.correctmarine.ru
Насосы судовые MT-Aszие вертикального исполнения	Морская Техника	(812) 3094646	поставка, проект, монтаж, ПНР, сервис - www.marinetec.com
Насосы судовые MT-Aszие горизонтального исполнения	Морская Техника	(812) 3094646	поставка, проект, монтаж, ПНР, сервис - www.marinetec.com
Опреснители вакуумного типа	Морская Техника	(812) 3094646	поставка, проект, монтаж, ПНР, сервис - www.marinetec.com
Опреснители обратного осмоса	Морская Техника	(812) 3094646	поставка, проект, монтаж, ПНР, сервис - www.marinetec.com
Опреснительные установки	Красный гидропресс	(8634) 314604	(8634)314650 http://aohpress.ru , otdel.dog@yandex.ru

ЗАО «ПО «ТЕХНОФЛОТ»

- Судовая арматура (Свидетельство РС о признании производителя)
- Дистанционные гибкие приводы
- Измерительные колонки
- КИП, датчики уровня и давления
- Системы вентиляции и кондиционирования
- Кабельная продукция «HELKAMA»
- Амортизаторы АКПО
- Резинотехнические изделия

Работы по проверке,
испытанию и ремонту
судовой арматуры

Россия, 195273, Санкт-Петербург, Пискаревский пр.,
д. 63, лит. А
Тел./факс: 332-42-94; тел.: 332-42-89, 332-42-90
E-mail: info@technoflot.com; www.svk-valves.com

Сертификат Российского морского регистра судоходства №06.00006.120



ООО «БалтикТурбо»

СЕРВИСНОЕ ОБСЛУЖИВАНИЕ И РЕМОНТ ТУРБОКОМПРЕССОРОВ

- Авторизированный Сервисный Центр
- Оригинальные запасные части
- Современное оборудование
- Система качества ISO9001
- Сертификация РМРС и РРР
- Гарантия на выполненные работы
- Поставка турбокомпрессоров, ретрофит
- Мобильная бригада в любой порт
- Обученный на заводах – изготовителях персонал



Ремонт турбокомпрессоров производится
для двигателей следующих фирм

Jenbacher, Perkins, MWM, SKL, Skoda, ПДМ,
Pielstick, Sulzer, MAN, Wartsila и др.

Тел.: +7 (812) 448-83-34
E-mail: info@balticturbo.ru
web site: www.balticturbo.ru



ООО «СЕДЬМОЙ НАСОСНЫЙ ЗАВОД»

Россия, Московская область, п. Октябрьский, ул. Дорожная, д. 6
Тел: (495) 998-67-49, ф:(495) 730-47-93 E-mail: 9986749@mail.ru

Производство и поставка судового оборудования

○ НАСОСЫ

НЦВ, НЦВС, ЦВС, ФГС, НЦКГ, ЭВН

○ ВЕНТИЛЯТОРЫ

РСС, ОС

○ ЭЛЕКТРОДВИГАТЕЛИ

ДМ, ДМН, 2 ДМШН, АМ, АНУ

○ ЭЖЕКТОРА

ВЭЖ, ВЭЖП, ВЭЖФ



Свидетельство
№ 1075027013511
от 01.10.2007 года

				<i>Главный двигатель и вспомогательные механизмы</i>
Патрубки, манжеты, кольца и др. РТИ	ИНМОР	(812) 3333389	Завод РТИ; подробнее на www.inmor.ru	
Переносные электрон.уровнемеры и моечные машинки Tanktech	Морская Техника	(812) 3094646	в наличии и под заказ www.marinetec.com	
Подрулив.устройства(ПУ) с гребн.винтами фикс.шага (ВФШ)	ЦС Звездочка НПО Винт	(495) 2554904	(495) 2053346	
Подруливающие устройства	Интер-Трэйд Электроникс	(812) 3038048	WESMAR; ite@peterlink.ru	
Подруливающие устройства	Морская Техника	(812) 3094646	поставка, проект, монтаж, ПНР, сервис - www.marinetec.com	
Подруливающие устройства ABS HYDROMARINE B.V.	АБС ГИДРО	(812) 6771053	PMPC, PPP info@abshydro.ru , www.abshydro.ru	
Подруливающие устройства Veth Compact Grid	АБС ГИДРО	(812) 6771053	PMPC, PPP info@abshydro.ru , www.abshydro.ru	
Подруливающие устройства Veth Compact Jet	АБС ГИДРО	(812) 6771053	PMPC, PPP info@abshydro.ru , www.abshydro.ru	
Подруливающие устройства Veth Elbow Thruster	АБС ГИДРО	(812) 6771053	PMPC, PPP info@abshydro.ru , www.abshydro.ru	
Подруливающие устройства Veth Jet	АБС ГИДРО	(812) 6771053	PMPC, PPP info@abshydro.ru , www.abshydro.ru	
Подруливающие Устройства VETH PROPULSION	АБС ГИДРО	(812) 6771053	PMPC, PPP info@abshydro.ru , www.abshydro.ru	
Подруливающие устройства Veth Steering Grid	АБС ГИДРО	(812) 6771053	PMPC, PPP info@abshydro.ru , www.abshydro.ru	
Подшипники дейдвудные резинометаллические	Река 21	(495) 2870214	ГОСТ 7199-77; з-д-изгот-ль г.Москва (925)5456491	
Поршневые кольца 6ЧН40/46	Петрософт	(812) 3276679	Со склада в СПб и Европы	
Поршневые кольца QIN , Италия со склада в СПб	Петрософт	(812) 3276669	Wartsila,МАК,Yanmar,Deutz,SEMT,Sulzer,SKL,Daihatsu и др.	
Поршневые кольца на ДБ7 (ДКРН50/110-2)	Петрософт	(812) 3276679	Со склада в СПб.	
Расчеты крутильных колебаний судовых валопроводов	РЦПКБ Стпель	(863) 3060210	info@stapel.ru ; www.stapel.ru	
РЕВЕРС-РЕДУКТОР MS-400 в алюминиевом корпусе	Марфиш	(906) 2396820	marfish@baltnet.ru	
Резинотехнические изделия, завод РТИ	ИНМОР	(812) 3333389	Завод РТИ; подробнее на www.inmor.ru	
Ремонт ДРК (двигательно-рулев.комплекса) и суд.систем	Снабречфлот	(342) 2403647	flot2722@mail.ru ; www.snab-rechflot.ru	
Ремонт и замена суд.двигателей 4Ч8,5/11; 4Ч10,5/13	Снабречфлот	(342) 2403647	flot2722@mail.ru ; www.snab-rechflot.ru	
Ремонт и замена суд.двигателей 6Ч12/14; 6Ч18/22; 6NVD26	Снабречфлот	(342) 2403647	flot2722@mail.ru ; www.snab-rechflot.ru	
РТИ МИШ, ВРШ, Валониини, РТИ 6ЧН40/46	Петрософт	(812) 3276679	Проектов 502М, 503, 498 и др.	
Рукава высокого давления	Джексон	(812) 3134476	E-mail: info@remont-sudov.ru , на складе в СПб	
Рулевые машины	Морская Техника	(812) 3094646	поставка, проект, монтаж, ПНР, сервис - www.marinetec.com	
Рулевые машины (системы) MARSILI	АБС ГИДРО	(812) 6771053	PMPC, PPP info@abshydro.ru , www.abshydro.ru	
Ручные гидравлические рулевые машины MARSILI	АБС ГИДРО	(812) 6771053	PMPC, PPP info@abshydro.ru , www.abshydro.ru	
Сепараторы Westafalia, Alfa Laval и ЗИП к ним	Коррект Марин	(812) 4412521	e-mail: spares@correctmarine.ru ; www.correctmarine.ru	
Сепараторы льяльных вод	ЭКОС	(812) 3807978	изготовление и монтаж на судах; ekos@mail.ru	
Сепараторы нефтесодержащих вод	Морская Техника	(812) 3094646	поставка, проект, монтаж, ПНР, сервис - www.marinetec.com	
Сепараторы судовые	ИНМОР	(812) 3333389	подробнее на www.inmor.ru	
Сепараторы Сц, СЛ, СК	ТРИТМЭНТ	(812) 6790325	(812) 404-54-28 Поставка со склада в СПб	
СЗЧ 6ЧН40/46 – СЗЧ со склада в СПб и Риге	Петрософт	(812) 3276679	СЗЧ Европейского и Российского производства.	
СЗЧ Wartsila L20 со склада в СПб и Европы	Петрософт	(812) 3276679	OMC2Diesel, Zanzi, QIN и др. только EU производства	
СЗЧ вкладыши, поршни, цилиндров, топл.апп-ра д/разн.типов диз.	Морская Техника	(812) 3094646	в наличии и под заказ www.marinetec.com	
СЗЧ д/компрес-в Neuenhauser Kompressoren GmbH(Компр.,баллоны)	Морская Техника	(812) 3094646	в наличии и под заказ www.marinetec.com	
СЗЧ двигателей SKL (NVD-26, NVD-36, NVD-48)	Морская Техника	(812) 3094646	в наличии и под заказ www.marinetec.com	
СЗЧ двигателей Skoda (6-27,5A2L, 6S160)	Морская Техника	(812) 3094646	в наличии и под заказ www.marinetec.com	
СЗЧ двигателей Барнаултрасмаш (ЗДб-Д12)	Морская Техника	(812) 3094646	в наличии и под заказ www.marinetec.com	
СЗЧ двигателей Дальдизель (ЧН 18/22)	Морская Техника	(812) 3094646	в наличии и под заказ www.marinetec.com	
СЗЧ двигателей Румо (23/30, 36/45: Г60, Г70, Г72, Г74)	Морская Техника	(812) 3094646	в наличии и под заказ www.marinetec.com	
СЗЧ дизелей 21/21, 23/30, 36/45 (Г60, Г70, Г74)	Аппаратдизель	(8312) 451350	более наименований 7000 наименований	
СЗЧ дизелей 8,5/11, 9,5/11, 10,5/13, 12/14, Дб-12, 18/22	Аппаратдизель	(8312) 451350	более наименований 7000 наименований	
СЗЧ для вакуумных санитарных систем Evas	Морская Техника	(812) 3094646	в наличии и под заказ www.marinetec.com	
СЗЧ для высокооборотных двигателей MAN	Морская Техника	(812) 3094646	в наличии и под заказ www.marinetec.com	
СЗЧ для лебедок, шпилей, брашпильей, кранов Fluidmeccanica	Морская Техника	(812) 3094646	в наличии и под заказ www.marinetec.com	
СЗЧ для насосов Azcuse Pumps	Морская Техника	(812) 3094646	в наличии и под заказ www.marinetec.com	
СЗЧ для опреснителей Peter Taboada	Морская Техника	(812) 3094646	в наличии и под заказ www.marinetec.com	

СУДОВЫЕ ДВИГАТЕЛИ, КОМПЛЕКТУЮЩИЕ,
ЗАПЧАСТИ, МАТЕРИАЛЫ, СНАБЖЕНИЕ

ВСЕ ДЛЯ СУДОСТРОЕНИЯ И СУДОРЕМОНТА

WWW.SHIPSUPPLY.RU



«ПЕТРОСОФТ»

ОФИЦИАЛЬНЫЙ ПРЕДСТАВИТЕЛЬ В РФ И УКРАИНЕ.



www.omc2diesel.it

“OMC2Diesel”, Италия
Топливная аппаратура
к судовым двигателям



www.q-in.eu

“QIN”, Италия
Поршневые кольца к
4-х тактным двигателям



www.zanzi.com

“ZANZI”, Италия
Штока, седла клапанов
впускные и выпускные
Сертификаты: NADCAP, FAA, RINA

Поставка запчастей к двигателям:
Wartsila, Sulzer, SKL, Skoda,
Daihatsu, Deutz, MaK, Yanmar, B&W,
Pieltick, MTU и другим.

Тел./факс + 7 812 327-66-69 +7 812 327-66-79

E-mail: psft@mail.ru



АБС ГИДРО

Производство и поставка оборудования
для речных и морских судов



Рулевые
машины



Подруливающие
устройства



Винторулевые
колонки



Системы
управления



Успокоители
качки



Морские краны



Машинные
телеграфы



Гидравлическое
оборудование

г. Санкт-Петербург, Курляндская ул.,
д. 45, офис 1

Тел.: +7 (812) 677-10-53
Тел.: +7 (921) 090-62-88
Факс: +7 (812) 677-10-57

E-mail: info@abshydro.ru
<http://www.abshydro.ru>



МОРСКОЙ АВАРИЙНЫЙ РАДИОБУЙ СИСТЕМЫ КОСПАС-САРСАТ АСНАП-М

Изделие разработано и выпускается
предприятием серийно с 2011 года



1. НАЗНАЧЕНИЕ

АСНАП-М – морской аварийный радиобуй системы КОСПАС-САРСАТ. Предназначен для определения координат своего местоположения по сигналам космических навигационных систем ГЛОНАСС/GPS/GALILEO и, в случае возникновения аварийной ситуации, передачи координат места аварии в космическую систему поиска и спасения КОСПАС-САРСАТ для организации привода к месту аварии спасательных служб.

2. ОПИСАНИЕ

АСНАП-М включает: ГЛОНАСС/GPS/GALILEO приемник с антенной, передатчики на аварийной частоте 406,040 МГц (ПРД-406) и на частоте привода спасательных средств 121,5 МГц (ПРД-121), проблесковый маячок белого света для облегчения поиска в ночное время, датчик воды для автоматической активации при попадании в воду, блок отделения для свободного всплытия.

3. СООТВЕТСТВИЕ СТАНДАРТАМ

- сертификат КОСПАС-САРСАТ одобрения типа № 227 от 03.04.2012 г.;
- свидетельство об одобрении типа аппаратуры Федерального агентства морского и речного транспорта;
- свидетельства о типовом одобрении Российского морского регистра судоходства;
- сертификат Российского речного регистра об одобрении типового изделия;
- свидетельство Российского речного регистра об одобрении типа.



Россия, 111250, г. Москва, ул. Авиамоторная, дом 53, Тел.: +7 (495) 673-34-63, 517-92-00
Тел./факс: +7 (495) 673-47-19, E-mail: info@orkkniikp.ru



СРЕДСТВО ИЗМЕРЕНИЙ КС ТЕСТЕР Т- 406Н

Изделие разработано и выпускается
предприятием серийно с 2012 года



1. НАЗНАЧЕНИЕ

КС Тестер Т-406Н предназначен для контроля технических характеристик радиосигналов излучаемых аварийными радиомаяками и радиобуями, а так же для контроля правильности кодирования проверяемых изделий при проведении регламентных работ.

КС Тестер Т-406Н может быть использован для проверки всех типов авиационных, морских и персональных аварийных радиомаяков системы КОСПАС-САРСАТ.

2. ОПИСАНИЕ

КС Тестер Т-406Н выполнен в виде переносного малогабаритного прибора. КС Тестер Т-406Н может осуществлять прием радиосигналов как по эфиру при подключении антенны, так и по коаксиальному кабелю.

Автономное питание осуществляется от встроенного аккумулятора с общим напряжением (3.7 В ± 10 %) и емкостью не менее 3000 мАч. Зарядное устройство аккумуляторных батарей работает от сети переменного тока ~220В.

Измерение технических параметров принимаемых радиосигналов производится путем цифровой обработки с использованием специального программно-математического обеспечения. Результаты измерений записываются в память изделия и отображаются на экране жидкокристаллического индикатора (ЖКИ), расположенного на передней панели КС Тестера Т-406Н.

3. СООТВЕТСТВИЕ СТАНДАРТАМ

КС Тестер Т-406Н имеет свидетельство об утверждении типа средств измерений Федерального агентства по техническому регулированию и метрологии.

Россия, 111250, г. Москва, ул. Авиамоторная, дом 53, Тел.: +7 (495) 673-34-63, 517-92-00
Тел./факс: +7 (495) 673-47-19, E-mail: info@orkkniikp.ru

**ПЕРСОНАЛЬНЫЙ АВАРИЙНЫЙ РАДИОМАЯК
ПАРМ-406М**Изделие разработано и выпускается
предприятием серийно с 2007 года**1. НАЗНАЧЕНИЕ**

Персональный аварийный радиомаяк ПАРМ-406М предназначен для определения и передачи координат места аварии, привода к месту аварии спасательных сил, обеспечения симплексной голосовой связью терпящих бедствие людей с поисковой службой.

Данный радиомаяк может использоваться при организации экстремального отдыха и туризма.

2. ОПИСАНИЕ

Персональный аварийный радиомаяк ПАРМ-406М включает в себя ГЛОНАСС/GPS приемник с антенной, передатчик ПРД-406, передатчик ПРД-121, РПУ на частоте 121,5 МГц, приемо-передающую антенну АНТ-АРМ-02, индикатор для отображения навигационной и служебной информации, автономный источник питания, аккумуляторную батарею. В комплект входит зарядное устройство, ударопрочный герметичный бокс для хранения и сумка для переноски.

3. СООТВЕТСТВИЕ СТАНДАРТАМ

- сертификат КОСПАС-САРСАТ одобрения типа №193 от 30.12. 2008 г.;
- свидетельство об одобрении типа Российского Речного Регистра;
- сертификат об одобрении типового изделия Российского Речного Регистра.

Россия, 111250, г. Москва, ул. Авиамоторная, дом 53, Тел.: +7 (495) 673-34-63, 517-92-00
Тел./факс: +7 (495) 673-47-19, E-mail: info@orkkniikp.ru

Компания VIKING является лидером мирового рынка аварийно-спасательного оборудования для пассажирских и грузовых судов, морских нефтегазовых платформ, рыболовных судов и яхт. Филиал VIKING в России работает с 2004 года.

Мы поставляем:

- спасательные плоты
- морские эвакуационные системы
- гидротермокостюмы и жилеты
- снабжение для плотов, в т.ч. аварийную воду и рацион «SEVEN OCEANS»

**VIKING LIFE-SAVING EQUIPMENT RUSSIA**188508, Ленинградская обл, Ломоносовский р-н, ул. Понссе
(Южная Часть Промзоны Горелово Территория), дом № 4, строение 1
т.: +7(812) 493 59 24, ф.: +7(812) 493 59 22, e-mail: VIKING-ru@VIKING-life.com



«Судовое снабжение и обслуживание» –
периодический информационный бюллетень

Бесплатная целевая адресная
рассылка бюллетеня охватывает
более 9000 компаний
в 72 регионах России.



«СИНИЙ МОСТ» – морская бизнес-газета

Обзор рынка,
новости судостроения и судоходства,
аварии и кораблекрушения
в удобном PDF-формате



Справочники для профессионалов –
«Судостроение и судоремонт в России»
«Судоходные компании России»
«Порты и терминалы России»



Главный двигатель и вспомогательные механизмы

СЗЧ для сепараторов RWO	Морская Техника	(812) 3094646	в наличии и под заказ www.marinetec.com
СЗЧ для систем кондиционирования Novenco	Морская Техника	(812) 3094646	в наличии и под заказ www.marinetec.com
СЗЧ для судовых редукторов и приводов Арнесона Twin Disk	Морская Техника	(812) 3094646	в наличии и под заказ www.marinetec.com
СЗЧ и комплектующие БАТМ1288	Петрософт	(812) 3276679	СЗЧ насосов, агрегатов, электрика, датчики, ДАУ26, и др.
СЗЧ к насосам, компрессорам и сепараторам	Морская Техника	(812) 3094646	в наличии и под заказ www.marinetec.com
Системы вентиляции и кондиционирования	Морская Техника	(812) 3094646	поставка, проект, монтаж, ПНР, сервис - www.marinetec.com
Системы очистки балластных вод	Морская Техника	(812) 3094646	поставка, проект, монтаж, ПНР, сервис - www.marinetec.com
Системы подготовки питьевой воды	Морская Техника	(812) 3094646	поставка, проект, монтаж, ПНР, сервис - www.marinetec.com
Системы сточных вод	Морская Техника	(812) 3094646	поставка, проект, монтаж, ПНР, сервис - www.marinetec.com
Системы управления	Морская Техника	(812) 3094646	поставка, проект, монтаж, ПНР, сервис - www.marinetec.com
Системы Успокоения Качки MATN's Stabilizers	АБС ГИДРО	(812) 6771053	PMPC, PPP info@abshydro.ru , www.abshydro.ru
Системы централизованной смазки ВЕКА, Германия	Нордтех	(812) 6007573	Официальный дистрибьютор
Спасательные и сигнальные средства	Снабречфлот	(342) 2403647	flot2722@mail.ru ; www.snab-rechflot.ru
Судовая арматура	Севморснаб Юг	(978) 7885732	поставка, anton13b@mail.ru
Судовая арматура	Технофлот	(812) 3324289	проверка, испытания, ремонт; info@technoflot.com
Судовая арматура - производство и поставка, PMPC	ИНМОР	(812) 3333389	PMPC; подробнее на www.inmor.ru
Судовое оборудование	Севморснаб Юг	(978) 7885732	поставка, anton13b@mail.ru
Судовые крышки, горловины МТ	Морская Техника	(812) 3094646	поставка, проект, монтаж, ПНР, сервис - www.marinetec.com
Судовые насосы	Морская Техника	(812) 3094646	поставка, проект, монтаж, ПНР, сервис - www.marinetec.com
Судовые подшипники винто-рулевых устройств	Подшипники СПб	(812) 6221183	поставка и шефмонтаж
Судовые сменно-запасные части	Снабречфлот	(342) 2403647	flot2722@mail.ru ; www.snab-rechflot.ru
Тензометрирование валопроводов судовых силовых установок	РЦПКБ Стпель	(863) 3060210	info@stapel.ru ; www.stapel.ru
Теплообменники, боксулеры	Морская Техника	(812) 3094646	поставка, проект, монтаж, ПНР, сервис - www.marinetec.com
Термопары со склада в СПб и под заказ	Петрософт	(812) 3276669	ТХК, ТХА
Топливная аппаратура OMC2Diesel со склада в СПб	Петрософт	(812) 3276669	MAN, B&W, Deutz, Wartsila, MAK, Daihatsu, MAN, Sulzer, SKL, др.
Торсиографирование судовых силовых установок	РЦПКБ Стпель	(863) 3060210	info@stapel.ru ; www.stapel.ru
Торцевые уплотнения к насосам российским/иностраным	Коррект Марин	(812) 4412521	e-mail: spares@correctmarine.ru ; www.correctmarine.ru
Туннельные подруливающие устройства Veth Tunnel Thrusters	АБС ГИДРО	(812) 6771053	PMPC, PPP info@abshydro.ru , www.abshydro.ru
Турбокомпрессоры KBB GmbH: HPR, ST	Балтик Турбо	(812) 4488334	Wartsila, MAK, CAT, Hyundai
Турбокомпрессоры PBS Turbo: PDH, NR, TCR	Балтик Турбо	(812) 4488334	Wartsila, MAK, CAT, Hyundai
Турбокомпрессоры, ТО и ремонт	Балтик Турбо	(812) 4488334	ABB, KBB, PBS Turbo, MET, MAN
Турбокомпрессоры, ретрофит	Балтик Турбо	(812) 4488334	Wartsila, MAK, CAT, Hyundai, GE,
Уплотнения, сальники	Подшипники СПб	(812) 6221183	поставка и шефмонтаж
Успокоители качки	Интер-Трэйд Электроникс	(812) 3038048	WESMAR; ite@peterlink.ru
Успокоители качки ABS HYDROMARINE	АБС ГИДРО	(812) 6771053	PMPC, PPP info@abshydro.ru , www.abshydro.ru
Установки для очистки сточных вод	ЭКОС	(812) 3807978	изготовление и монтаж на судах; ekos@mail.ru
Фильтра забортной воды, масла и топлива	ТРИТМЭНТ	(812) 6790325	(812) 404-54-28 Поставка со склада в СПб
Фильтры гидравлические	Красный гидропресс	(8634) 314604	(8634)314650 http://aohpress.ru , otdel.dog@yandex.ru
Фильтры судовые импортные, отечественные	ИНМОР	(812) 3333389	PMPC; подробнее на www.inmor.ru
Шплии судовые МТ	Морская Техника	(812) 3094646	пост., проект, монтаж, ПНР, сервис - www.marinetec.com
ШТС	Севморснаб Юг	(978) 7885732	поставка, anton13b@mail.ru
ШТС, штуцера	ТРИТМЭНТ	(812) 6790325	(812) 404-54-28 Поставка со склада в СПб
Эжекторы	Морская Техника	(812) 3094646	поставка, проект, монтаж, ПНР, сервис - www.marinetec.com
Электро-гидравлические лебедки	Морская Техника	(812) 3094646	поставка, проект, монтаж, ПНР, сервис - www.marinetec.com
Электрогидравлические Рулевые Машины MARSILI ALDO & C.S.r.l.	АБС ГИДРО	(812) 6771053	PMPC, PPP info@abshydro.ru , www.abshydro.ru
Якорно-швартовное оборудование	Морская Техника	(812) 3094646	поставка, проект, монтаж, ПНР, сервис - www.marinetec.com
Якорно-швартовное оборудование MT- Fluidmeccanica	Морская Техника	(812) 3094646	поставка, проект, монтаж, ПНР, сервис - www.marinetec.com
Якорные цепи, якоря	Морская Техника	(812) 3094646	поставка, проект, монтаж, ПНР, сервис - www.marinetec.com

ЭЛЕКТРООБОРУДОВАНИЕ

1- КИП, АПС, КРМ, датчики-реле	Korvet	(347) 2740566	korvet737@mail.ru	склад в Уфе, СПб
1- Светосигнальное оборудование, светильники	Korvet	(347) 2740566	korvet737@mail.ru	склад в Уфе, СПб
Аварийно-предупредительная сигнализация, панели	МРС Электроникс	(831) 4115489	info@mrs-e.ru, www.mrs-e.ru	
Автоматические зарядные устройства	ПЗ РИАТОМ	(3852) 773515	riatom-tech@mail.ru, www.riatom.ru	
Автоматы ВА74-40,АМ-8Н, АМ-150,ВА74-43 (ток 160-1600А)	Торгово-Промышленный Дом	(812) 3043670	Серт.пр-ки, док-я, гар-я 12 мес, от 7500р.	tpd56@mail.ru
Автоматы А3714М/БР; А3724СМ/М/БР; А3776М, А3786БР	Торгово-Промышленный Дом	(812) 3043670	Серт-т пр-ки, док-я, гар-я 12 мес, от 9700р.	tpd56@mail.ru
Автоматы А3792БР, А3794СМ/БР, А3796БР,А3543,А3344	Торгово-Промышленный Дом	(812) 3043670	Серт-т пр-ки, док-я, гар-я 12 мес, от 37500р.	tpd56@mail.ru
Автоматы ВА55-41,ВА 55-43,АВМ,АВ-2М,Электрон(400-2500А)	Торгово-Промышленный Дом	(812) 3030232	Серт-т пр-ки, док-я, гар-я 12 мес, от 25000р.	tpd56@mail.ru
Автоматы ВА74-45,АМ 300-5М,АМ-55,ВА74-48(2000-5500А)	Торгово-Промышленный Дом	(812) 3043670	Серт.пр-ки, док-я, гар-я 12 мес, от 29500р.	tpd56@mail.ru
Автоматы регистровые АК-25,АК-50,А3124Р,А3134Р,А3144Р,А3523	Торгово-Промышленный Дом	(812) 3043670	Серт-т пр-ки, док-я, гар-я 12 мес, от 2500р.	tpd56@mail.ru
Агрегаты выпрямительные, зарядные, силовые	Алгоритм	(812) 3331585	mail@algorithm-ltd.ru ; www.algorithm-ltd.ru	
Агрегаты выпрямительные, силовые и зарядные ВА	МРС Электроникс	(831) 4115489	info@mrs-e.ru, www.mrs-e.ru	
Аккумуляторные батареи 5НК-55, 5НК-80, 5КРЛ70, 5НК-125	АИТ-СПб	(812) 3241801	www.valgen.ru; aitspb2008@yandex.ru; склад СПб; РМРС	
Аккумуляторы: стартерные, тяговые. Источники питания	Аккума	(812) 7185929	склад, офис-наб.Обводного кан., д.146	
Амортизаторы АКСС, ЭСА, АДПН, АКПО и др. РТИ	ИНМОР	(812) 3333389	Завод РТИ; подробнее на www.inmor.ru	
Блоки регистрации параметров двигателей	ПФК ТПА	(4822) 332773	pfktpa@mail.ru ; www.pfktpa.ru	
Вентиляторы судовые РСС, ОС	ВИККАР	(812) 4481382	info@vikkar.com ; www.vikkar.com	
Вентиляторы судовые типа РСС	ТРИТМЭНТ	(812) 6790325	(812) 404-54-28 Поставка со склада в СПб	
Вентиляторы ЦС, ЦСУ	ВИККАР	(812) 4481382	info@vikkar.com ; www.vikkar.com	
Взрывозащищенное оборудование	СудоСвет	(831) 4103418	PPP, РМРС, ship-light@yandex.ru, ship-light.ru	
Выпрямительные агрегаты ВАКЗ, ВАКС, ВАКЭП	ТРИТМЭНТ	(812) 6790325	(812) 404-54-28 Поставка со склада в СПб	
Выпрямительные агрегаты ВАКС, ВАКЗ, ГАЛС	Алгоритм	(812) 3331585	mail@algorithm-ltd.ru ; www.algorithm-ltd.ru	
Генератор ОС-71, 16 кВт, в отличном состоянии	Марфиш	(906) 2396820	marfish@baltnet.ru	
Датчики к дизельным двигателям	ПФК ТПА	(4822) 332773	pfktpa@mail.ru ; www.pfktpa.ru	
Дв.МАП-121;-122,МАП-221;МАП-421;-422,МАП-621;-622	ИП Романович В.В.	(3822) 576280	8-953-911-02-55, omega-td@mail.ru	
Диски тормозные для ТМТ-12,ТМТ-22,ТМТ-42,ТМТ-52,ТМТ-62	ИП Романович В.В.	(3822) 576280	8-953-911-02-55, omega-td@mail.ru	
Дистанционные гибкие приводы	Технофлот	(812) 3324289	info@technoflot.com; www.svk-valves.com	
Дроссели тороидальные переменного тока	НПП Электро Плюс	(8352) 670733	8(917)6523695.Пазработка, пр-во, пост. 670733@mail.ru	
Зарядные устройства	Алгоритм	(812) 3331585	mail@algorithm-ltd.ru ; www.algorithm-ltd.ru	
Измерительные колонки	Технофлот	(812) 3324289	info@technoflot.com; www.svk-valves.com	
Кабель Кмпв,кмпвэ,кмпэв,кмпэвэ,кмпвг,кмпвэг,спов,сповэ	ИТСК-Электро	(800) 7001601	www.itskelectro.ru; отправка в любой регион	
Кабель КНР,КНРЭ,КНРП,КНРК,КНРЭк,КНРПк,КГН,КПГ,КГ,КГЭ	ИТСК-Электро	(800) 7001601	www.itskelectro.ru; отправка в любой регион	
Кабель НРШМ,МРШМ,МРШН,МЭРШМ,МЭРШН,НРГ,КПГУ	ИТСК-Электро	(800) 7001601	www.itskelectro.ru; отправка в любой регион	
Кабель судовый	ИНМОР	(812) 3333389	РМРС; подробнее на www.inmor.ru	
Кабельная продукция "НЕЛКАМА"	Технофлот	(812) 3324289	info@technoflot.com; www.svk-valves.com	
Клапана предохранительные	ТРИТМЭНТ	(812) 6790325	(812) 404-54-28 Поставка со склада в СПб	
Коммутаторы сигн.-отлич.фонарей КСОФ -900;-12/24;-110/127/220;	ГАЛС ПЛЮС	(4942) 318305	6,9,12 Каналов 12,24,127,220В.; www.galsplus.ru	
Коммутаторы сигнально-отличительных фонарей КФ	МРС Электроникс	(831) 4115489	info@mrs-e.ru, www.mrs-e.ru	
Комплекующие части и ЗИП к автоматам ВА74, АМ	Торгово-Промышленный Дом	(812) 3043670	от 9500 руб. tpd56@mail.ru тел.(812)3043670, 3030232	
Контакты КМ,КНТ,КТ,МК, КТП, ЗИП к ним	Торгово-Промышленный Дом	(812) 3043670	Документация, гарантия 12 месяцев, tpd56@mail.ru	
Контролеры многофункциональные	ПЗ РИАТОМ	(3852) 773515	riatom-tech@mail.ru, www.riatom.ru	
Контроллеры КВ-1926, КВ-1928, КВ-1935, КВ-1938	ИП Романович В.В.	(3822) 576280	8-953-911-02-55, omega-td@mail.ru	
Лампа дневной сигнализации ЛДС	СудоСвет	(831) 2658011	PPP, РМРС, ship-light@yandex.ru, ship-light.ru	
Лампа Ратьера (имп./отеч. СС-906А)	Ларта	(812) 7861014	(812) 3372518. склад в СПб, Серт.МР	
Лампы навигаци индикаторные, предохранители. Любые	Нордтех	(812) 6001776	www.nordtech.ru	
Лампы судовые и специальные	СудоСвет	(831) 4103418	PPP, РМРС, ship-light@yandex.ru, ship-light.ru	
МАП-121-4/8 с ТМТ-12	ИП Романович В.В.	(3822) 576280	8-953-911-02-55, omega-td@mail.ru	
МАП-122-4/8 с ТМТ-12	ИП Романович В.В.	(3822) 576281	8-953-911-02-55, omega-td@mail.ru	
МАП-221-4/8 с ТМТ-22	ИП Романович В.В.	(3822) 576282	8-953-911-02-55, omega-td@mail.ru	
МАП-421-4/8 с ТМТ-42	ИП Романович В.В.	(3822) 576283	8-953-911-02-55, omega-td@mail.ru	
Мелкогерметичная аппаратура	СудоСвет	(831) 2658011	PPP, РМРС, ship-light@yandex.ru, ship-light.ru	
Микролифты для лодочных моторов	ТРИТМЭНТ	(812) 6790325	(812) 404-54-28 Поставка со склада в СПб	
Моточные изделия на тороидальных сердечниках	НПП Электро Плюс	(8352) 670733	8(917)6523695. Пазработка., пр-во, поставка. 670733@mail.ru	
Нагрузочные стенды	ПФК ТПА	(4822) 332773	pfktpa@mail.ru ; www.pfktpa.ru	
Отмашки светоимпульс.СИО-100;ИМПУЛЬС-12;-24;-220;-24/220;	ГАЛС ПЛЮС	(4942) 318305	ИМПАКТ; ИМПАКТ+; www.galsplus.ru	
Пожарные станции, датчики, извещатели ПСМ-А	МРС Электроникс	(831) 4115489	info@mrs-e.ru, www.mrs-e.ru	
Прожекторы судовые	СудоСвет	(831) 2658011	PPP, РМРС, ship-light@yandex.ru, ship-light.ru	
Пускатели	ТРИТМЭНТ	(812) 6790325	(812) 404-54-28 Поставка со склада в СПб	



ПРИБОРОСТРОИТЕЛЬНЫЙ ЗАВОД
РИАТОМ
КОМПЛЕКСНАЯ РАЗРАБОТКА
И ПРОИЗВОДСТВО СРЕДСТВ АВТОМАТИЗАЦИИ

РОССИЯ, 656037,
г. Барнаул, пр-т Калинина 67 Ж,
тел./факс: (3852)77-35-15, 77-35-00
e-mail: riatom@yandex.ru;
773515@bk.ru
www.riatom.ru



- Системы АПСиЗ
- Системы управления
- Системы ДАУ

Предприятие имеет свидетельства
о признании:
● Российского Речного Регистра
● Российского Морского
Регистра судоходства

- Контроллеры
- Регуляторы частоты
- Электромагниты поворотные



ЗАКРЫТОЕ АКЦИОНЕРНОЕ ОБЩЕСТВО
“ПФК ТВЕРЬПРОМАВТОМАТИКА”

- Системы управления и автоматики “Волна” для судовых дизель-генераторов и главных двигателей
- Электронные приборы: тахометры, указатели давления, температуры
- Блоки регистрации параметров
- Автоматизированные нагрузочные стенды
- Датчики
- Специализированные контроллеры управления
- Щитовое электрооборудование



170017, г. Тверь,
ул. Коняевская, 10
т/ф: (4822) 33-27-73,
e-mail: pfktpa@mail.ru
www.pfktpa.ru



АЛГОРИТМ

ООО «АЛГОРИТМ»
Тел.: +7 (812) 333-15-85
mail@algorithm-ltd.ru, www.algorithm-ltd.ru

Производство и поставка силового
преобразовательного оборудования и трансформаторов

Выпрямительные агрегаты берегового
и морского исполнения
- силовые
- зарядные
- для электротехнологий
(электролиз, гальваника)

Электроприводы постоянного тока
Источники бесперебойного питания
Трансформаторы ТС, ТСВМ, ТСЗМ,
ОС, ОСВМ, ОСЗМ
Разработка микропроцессорных
систем управления

Отличительные особенности:

- ✓ Высокое качество
- ✓ Современный дизайн
- ✓ Удобство в эксплуатации
- ✓ Микропроцессорная система управления
- ✓ Доступная цена



Электрооборудование

Пускатели ПММ, ПММД	ТРИТМЭНТ	(812) 6790325	(812) 404-54-28	Поставка со склада в СПб
Пускатели ПМФЛ, ПММД, ПМТ, ПМ, ПМЛ, ПМТМ + ЗИП	Торгово-Промышленный Дом	(812) 3030232		Документация, гарантия 12 месяцев, tpd56@mail.ru
Регуляторы скорости вращения двигателей разл.назнач.	ПЗ РИАТОМ	(3852) 773515		riatom-tech@mail.ru, www.riatom.ru
Резинотехнические изделия, завод РТИ	ИНМОР	(812) 3333389		подробнее на www.inmor.ru
Ремонт автоматов ВА74,АМ, возможно под контролем Регистра	Торгово-Промышленный Дом	(812) 3043670		Серт.пр-ки, док-я, гар-я 12 мес,от 147000р. tpd56@mail.ru
Светильники судовые	СудоСвет	(831) 4103418		PPP, PMPC, ship-light@yandex.ru, ship-light.ru
Светильники судовые СС	ТРИТМЭНТ	(812) 6790325	(812) 404-54-28	Поставка со склада в СПб
Сигнализация перелива грузовых танков	МРС Электроникс	(831) 4115489		info@mrs-e.ru, www.mrs-e.ru
Сигнализация противопожарных и водонепроницаемых дверей	МРС Электроникс	(831) 4115489		info@mrs-e.ru, www.mrs-e.ru
Сигнально-отличительные фонари СОФ-900	ГАЛС ПЛЮС	(4942) 318305		стациона.и подвесные; пр-во, пост. www.galsplus.ru
Сигнально-отличительные фонари ФСО	СудоСвет	(831) 4103418		PPP, PMPC, ship-light@yandex.ru, ship-light.ru
Силовые модули для судовых дизель-генераторов	Алтайский ЗДА	(3852) 226763		Склад; www.altzda.ru, kom@altzda.ru
Система Управления Подруливающим Устройством АБС ГИДРО	АБС ГИДРО	(812) 6771053		PMPC, PPP info@abshydro.ru, www.abshydro.ru
Система Управления Рулевым Гидроприводом SCS-12 АБС ГИДРО	АБС ГИДРО	(812) 6771053		PMPC, PPP info@abshydro.ru, www.abshydro.ru
Системы АПС	ПФК ТПА	(4822) 332773		pfktpa@mail.ru ; www.pfktpa.ru
Системы АПСиз	ПЗ РИАТОМ	(3852) 773515		riatom-tech@mail.ru, www.riatom.ru
Системы вентиляции и кондиционирования	Технофлот	(812) 3324289		info@technoflot.com; www.svk-valves.com
Системы зажигания для газопоршневых двигателей	ПЗ РИАТОМ	(3852) 773515		riatom-tech@mail.ru, www.riatom.ru
Системы управления д/стациона.и судовых дизель-генераторов	ПЗ РИАТОМ	(3852) 773515		riatom-tech@mail.ru, www.riatom.ru
Системы управления дизель-генераторами и гл.двиг.	ПФК ТПА	(4822) 332773		pfktpa@mail.ru ; www.pfktpa.ru
Специализированные контроллеры	ПФК ТПА	(4822) 332773		pfktpa@mail.ru ; www.pfktpa.ru
Стац.дизель-генерат.мощ.16-2000кВт в контейн.исп.д/берег.оборуд.	Алтайский ЗДА	(3852) 226759		Мобил.вар-ты.Соб.пр-во;www.altzda.ru, kom@altzda.ru
Суд.авар.дизель-генераторы мощн.16, 30, 50, 60, 75, 100 кВт	Алтайский ЗДА	(3852) 226791		Соб.пр-во.Серт.PPP; www.altzda.ru, , kom@altzda.ru
Суд.вспом.дизель-генерат.мощн.16,30,50,60,75,100,150,200 кВт В9	Алтайский ЗДА	(3852) 226763		Соб.пр-во.Серт.PPP; www.altzda.ru, , kom@altzda.ru
Судовое Э/О(светильники,прожектора,авт.выкл.пускатели и т.д.)	ИТСК-Электро	(800) 7001601		www.itskelectro.ru; отправка в любой регион
Судовое электрооборудование	НЕВА-дизель	(812) 9200438		www.neva-diesel.com
Тормоза ТМТ-12, ТМТ-22, ТМТ-42, ТМТВ-42, ТМТ-62	ИП Романович В.В.	(3822) 576280		8-953-911-02-55, omega-td@mail.ru
Трансформаторы ОСМ, ОСВМ, ОСЗМ, ТСВМ, ТСЗМ	Алгоритм	(812) 3331585		mail@algorithm-ltd.ru ; www.algorithm-ltd.ru
Трансформаторы ОСМ, ОСС, ОСВМ, ОСЗМ, ТСВМ, ТСЗМ, ШТ	ИТСК-Электро	(800) 7001601		www.itskelectro.ru; отправка в любой регион
Трансформаторы тороидальные ОСМ	НПП Электро Плюс	(8352) 670733		8(917)6523695. Разработка, пр-во, пост. 670733@mail.ru
Трансформаторы ТСЗМ, ТСВМ, ОСВМ, ШТ	ТРИТМЭНТ	(812) 6790325	(812) 404-54-28	Поставка со склада в СПб
Фонарь брызгозащитный А.Морзе	Ларта	(812) 7861014	(812) 3372518.	склад в СПб, Серт.МР
Фонарь взрывозащ. ручной WOLF, BRIGHT STAR	Ларта	(812) 7861014	(812) 3372518.	склад в СПб. Серт.МР
Ходовые огни СОФ-900	ГАЛС ПЛЮС	(4942) 318305		стациона.и подвесные; пр-во, пост. www.galsplus.ru
Шкафы вспомогательной автоматики	ПЗ РИАТОМ	(3852) 773515		riatom-tech@mail.ru, www.riatom.ru
Шкафы управления электроагрегатами	ПЗ РИАТОМ	(3852) 773515		riatom-tech@mail.ru, www.riatom.ru
Электровентиляторы	ТРИТМЭНТ	(812) 6790325	(812) 404-54-28	Поставка со склада в СПб
Электровентиляторы РСС, ОС, ЦС, ВОС	ВИККАР	(812) 4481382		info@vikkar.com ; www.vikkar.com
Электрооборудование	Балт.Морск.Агентство	(812) 7139459		postmaster@baltmarine.ru
Электрооборудование	ТРИТМЭНТ	(812) 6790325	(812) 404-54-28	Поставка со склада в СПб
Электрооборудование российского/иностранного пр-ва	Коррект Марин	(812) 4412521		spares@correctmarine.ru; www.correctmarine.ru

КОНТРОЛЬНО-ИЗМЕРИТЕЛЬНЫЕ ПРИБОРЫ И АВТОМАТИКА

BoschRexroth. Пневматич.клапаны и СЗЧ. DAU Marex OS II. СЗЧ	Технологии Точных Систем	(812) 7139480		www.pstts.com
Woodward. Регуляторы скорости. Блоки управл.генераторами.СЗЧ	Технологии Точных Систем	(812) 7139480		www.pstts.com
Автоматика судовых дизель-генераторов и главных двигателей	ПФК ТПА	(4822) 332773		pfktpa@mail.ru ; www.pfktpa.ru
КИП российского/иностранного производства	Коррект Марин	(812) 4412521		spares@correctmarine.ru; www.correctmarine.ru
КИП, датчики уровня и давления	Технофлот	(812) 3324289		info@technoflot.com; www.svk-valves.com
Колонки уровня указательные	ИНМОР	(812) 3333389		подробнее на www.inmor.ru
Магнитные датчики уровня	ИНМОР	(812) 3333389		подробнее на www.inmor.ru
Мановакууметры судовые	ИНМОР	(812) 3333389		подробнее на www.inmor.ru
Манометры судовые	ИНМОР	(812) 3333389		подробнее на www.inmor.ru
Реле, манометры, датчики	НЕВА-дизель	(812) 9200438		www.neva-diesel.com
Судовые информационные системы семейства «ТТС-С»	Технологии Точных Систем	(812) 7139480		www.pstts.com
Термометры судовые	ИНМОР	(812) 3333389		подробнее на www.inmor.ru
Электронные приборы: тахометры, указатели давления и др.	ПФК ТПА	(4822) 332773		pfktpa@mail.ru ; www.pfktpa.ru

ЛЕДОКОЛ «ОБЬ» БУДЕТ ПЕРЕДАН «РОСАТОМФЛОТУ» В МАЕ 2019 ГОДА

Первый неатомный ледокол корпорации «Росатомфлот» «Обь», строящийся на Выборгском судостроительном заводе в Ленинградской области, планируется передать заказчику в мае 2019 года. Об этом сообщил 10 января начальник отдела маркетинга предприятия Никита Ворошилов.

«Сейчас ледокол находится на стадии готовности близкой к 90%. Идут достроечные работы, ведется затяжка кабеля, оборудование установлено, сейчас идет его наладка. В конце мая планируем сдать судно заказчику», — сказал Ворошилов, добавив, что выход на ходовые испытания должен состояться в апреле 2019 года.



Закладка ледокола «Обь» проекта Aker ARC 124 (ледовый класс Icebreaker7) состоялась 27 сентября 2016 года. Спуск на воду состоялся в июне 2018 года. Судно имеет длину 89,2 м, ширину — 21,9 м и осадку — 7,5 м. Мощность судна — 12 МВт, что должно позволить эффективно работать во льду толщиной 1,5 метра на скорости 2 узла и развивать скорость 4 узла в битом льду толщиной до 5 м.

Судовладельцем и оператором портового ледокола «Обь» является госпредприятие «Атомфлот» корпорации «Росатомфлот», подписавшее в ноябре 2014 года договор на оказание комплекса услуг портового флота на обеспечение проводки судов и обслуживание акватории порта Сабетта для проекта «Ямал СПГ» сроком до 31 декабря 2040 года.

РЦПКБ «СТАПЕЛЬ» ЗАВЕШИЛО ТЕХНИЧЕСКИЙ ПРОЕКТ RDB 68.08 НОВОГО ЗЕМСНАРЯДА

РЦПКБ «Стапель» завершило и передало заказчику АО «Ахтубинский судостроительно-судоремонтный завод» (Управляющая компания ООО «Объединенные Верфи Вега») технический проект RDB 68.08 несамоходного, сборно-разборного, электрического земснаряда с гидравлическим рыхлителем, производительностью 3800 м³/ч по пульпе, с возможностью перевозки железнодорожным, автомобильным и водным транспортом. Система рабочих перемещений земснаряда — тросовая.

Земснаряд предназначен для производства работ по подводной разработке грунтов I-IV категории, согласно СНиП IV-10, а также подводной разработке полезных ископаемых, в том числе техногенных отложений. Разработка грунта — всасывающим наконечником с гидрорыхлением с последующим транспортированием его в виде водогрунтовой смеси, по трубопроводу, к месту

укладки или переработки. Земснаряд так же может быть использован для добычи строительного песка и гравия из обводненных карьеров, для очистки русла рек и каналов от наносов, для намыва территорий под жилищное и промышленное строительство, для намыва дамб и другого гидротехнического строительства.

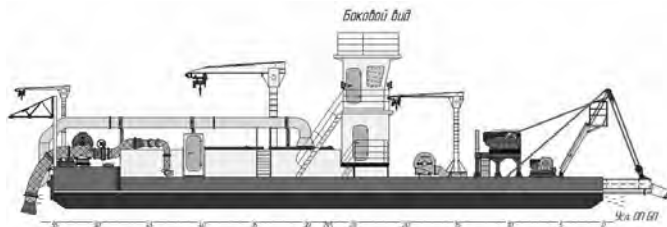

Земснаряд спроектирован на класс Российского Речного Регистра (РРР) «+ Л 0,6», в соответствии с Правилами РРР, 2015 г. Строительство головного судна осуществлено без надзора РРР.

Эксплуатация земснаряда допускается при температуре наружного воздуха от -35°C до +40°C. Для предотвращения вмерзания земснаряда в лед установлены майнообразователи по всему периметру судна. Производительность насоса майнообразователя 2000м³/ч, при напоре 21м. Судовая энергетическая установка состоит из электродвигателя СД2-85/45-6, мощностью 800кВт.

Основным родом тока бортовой электросети на земснаряде является переменный трехфазный ток, напряжением 6000В, частотой 50Гц, поступающий от береговой сети. На земснаряде установлен грунтовый насос Warman 20/18 GG-G, производительностью по пульпе 3800м³/ч, при напоре около 40м. Подачу воды к соплам гидроразмыва обеспечивает насос гидроразмыва, производительностью 1100м³/ч, при напоре 53м.

Отмечается, что подходит к завершению строительство головного судна на АО «Ахтубинском судостроительно-судоремонтном заводе».

ХАБАРОВСКИЙ СУДОСТРОИТЕЛЬНЫЙ ЗАВОД ЗАЛОЖИЛ БУКСИР ПРОЕКТА 00440

На Хабаровском судостроительном заводе (входит в ОСК) 29 января состоялась торжественная закладка второго из серии буксира проекта 00440 для Амурского судостроительного завода. В настоящее время АО «ХСЗ» ведет строительство двух буксиров этого проекта. Об этом 29 января 2019 года сообщила пресс-служба ОСК.

В качестве лизингодателя выступила компания «Машпромлизинг», которая входит в Объединенную судостроительную корпорацию, как и другие участники сделки. Проект судов был разработан в конструкторском бюро «Вымпел» (также входит в ОСК).

АСЗ планирует использовать новые буксиры для осуществления перегона кораблей и судов в город Владивосток для их дальнейшей достройки, заводских ходовых и швартовых испытаний с последующей передачей заказчикам, а также оказания услуг по буксировке.

Планируется построить головное судно в 2019-м, второе в 2020-м году. Основные технические характеристики: длина наибольшая 35 м, ширина 9,5 м, осадка не более 3,5 м, скорость судна 12 узлов, экипаж 8 человек.

Отмечается, что в настоящее время Хабаровский судостроительный завод работает над строительством судна на воздушной подушке СВП-50 и двух судов из серии теплоходов проекта А45-2. Ведется подготовка к работам по строительству плавсредства (понтон-батопорт) для затворного сооружения по объекту «Защита от затопления территории Южного округа г. Хабаровска на участке ул. Пионерская от Дендрария до ул. Союзной».

ПАЛУБНОЕ ОБОРУДОВАНИЕ

1- Иллюминаторы, двери, люки, дельные вещи	Korvet	(347) 2740566	korvet737@mail.ru	склад в Уфе, СПб
1- Якоря, цепи, шпиги, брашпили, кнехты	Korvet	(347) 2740566	korvet737@mail.ru	склад в Уфе, СПб
Автом.сцепные устр-ва д/толкания судов,бол.грузных составов	Метмаш	(83159) 36118	(83159) 36122,sales@metmash.com, www.metmash.com	
Арматура судовая	ИНМОР	(812) 3333389	PMPC; подробнее на www.inmor.ru	
Арматура судовая	ТРИТМЭНТ	(812) 6790325	(812) 404-54-28	Поставка со склада в СПб
Баллера, звенья кентера	Метмаш	(83159) 36118	(83159) 36122,sales@metmash.com, www.metmash.com	
Буксирные устр-ва из сталь.каната(полубраги, проводники)	Нева-Металл Инжиниринг	(812) 4016565	www.nevamt.spb.ru	
Гайки, головки, заглушки d 50/65	ТРИТМЭНТ	(812) 6790325	(812) 404-54-28	Поставка со склада в СПб
Гидроцилиндры в сборе и подетально	Метмаш	(83159) 36118	(83159) 36122,sales@metmash.com, www.metmash.com	
Головки грибовидные, вентиляционные	ТРИТМЭНТ	(812) 6790325	(812) 404-54-28	Поставка со склада в СПб
Гребные винты цельнолитые	Метмаш	(83159) 36118	(83159) 36122,sales@metmash.com, www.metmash.com	
Гребные и промежуточные валы длиной до 10500 мм	Метмаш	(83159) 36118	(83159) 36122,sales@metmash.com, www.metmash.com	
Грузоподъемные устройства	ПЕЛЛА-МАШ	(813) 6240950	Собств.пр-во; kaun@inbox.ru; www.pellamash.ru	
Двери сталь, алюминий, ВГН	ТРИТМЭНТ	(812) 6790325	(812) 404-54-28	Поставка со склада в СПб
Двери, иллюминаторы Амг на заказ	ТРИТМЭНТ	(812) 3154748	(812) 404-54-28	Поставка со склада в СПб
Дельные вещи	ТРИТМЭНТ	(812) 6790325	(812) 404-54-28	Поставка со склада в СПб
Изготовление деталей д/рефулерных и черпаковых земснарядов	Метмаш	(83159) 36118	(83159) 36122,sales@metmash.com, www.metmash.com	
Изготовление СЗД для плавкранов КПЛ 5-30	Метмаш	(83159) 36118	(83159) 36122,sales@metmash.com, www.metmash.com	
Иллюминаторы круглые и прямоугольные	ТРИТМЭНТ	(812) 6790325	(812) 404-54-28	Поставка со склада в СПб
Канаты стальные для ваерных и буксирных лебедок	Нева-Металл Инжиниринг	(812) 4016565	www.nevamt.spb.ru	
Канаты стальные оцинк. и неоцинк. ф4,1 - 72,0мм	Нева-Металл Инжиниринг	(812) 4016565	www.nevamt.spb.ru	
Кипятильники КНДЭ	ТРИТМЭНТ	(812) 6790325	(812) 404-54-28	Поставка со склада в СПб
Клюза	ТРИТМЭНТ	(812) 6790325	(812) 404-54-28	Поставка со склада в СПб
Клюза якорные, обделка палубная якорных клюзов	Метмаш	(83159) 36118	(83159) 36122,sales@metmash.com, www.metmash.com	
Кран-балки	ПЕЛЛА-МАШ	(813) 6240950	Собств.пр-во; kaun@inbox.ru; www.pellamash.ru	
Кронштейны гребных валов из стали марки 08ГДНФЛ	Метмаш	(83159) 36118	(83159) 36122,sales@metmash.com, www.metmash.com	
Крышки ВГН, сталь, алюминий	ТРИТМЭНТ	(812) 6790325	(812) 404-54-28	Поставка со склада в СПб
Лебедки ЛР, ЛШ, ЛШВ, ЛЭ	ТРИТМЭНТ	(812) 6790325	(812) 404-54-28	Поставка со склада в СПб
Лебедки стантовые,папильноаж.;свайные,грунтозабор.устр-ва и	Метмаш	(83159) 36118	устр.перемещ-я; sales@metmash.com;metmash.com	
Лебедки траловые, якорные, швартовые, ИГЭК	Интер-Трейд Электроникс	(812) 3038048	IBERCISA (Испания); ite@peterlink.ru	
МАП-422-4/6/12 с ТМТ-42	ИП Романович В.В.	(3822) 576280	8-953-911-02-55, omega-td@mail.ru	
Мехобработка, в т.ч. зубонарезка диаметром до 3000 мм	Метмаш	(83159) 36118	(83159) 36122,sales@metmash.com, www.metmash.com	
Морские краны ТОИМЛ	АБС ГИДРО	(812) 6771053	PMPC, PPP info@abshydro.ru, www.abshydro.ru	
Найтовы канатные и цепные.	Нева-Металл Инжиниринг	(812) 4016565	www.nevamt.spb.ru	
Покровки массой до 3000 кг и термообработка	Метмаш	(83159) 36118	(83159) 36122,sales@metmash.com, www.metmash.com	
Произ-во канатов полиамидных (крученые,плетеные) Ш 8-88 мм	КАНАТ (СПб)	(812) 2308551	Подробная информация на сайте www.kanatspb.ru	
Произ-во канатов полипропилен.(крученые,плетеные) Ш 4-88 мм	КАНАТ (СПб)	(812) 2355561	Подробная информация на сайте www.kanatspb.ru	
Производство веревок	КАНАТ (СПб)	(812) 2308551	Подробная информация на сайте www.kanatspb.ru	
Производство линии полиамидной Ш3-6.8 мм.	КАНАТ (СПб)	(812) 2308551	Подробная информация на сайте www.kanatspb.ru	
Производство шнуров полиамидных (плетеные) Ш 04-18 мм.	КАНАТ (СПб)	(812) 2355561	Подробная информация на сайте www.kanatspb.ru	
Протекторы алюминиевые, цинковые, магниевые	ЗНГА Анодь	(342) 2579059	Собств.производство, www.pss.ru, info@pss.ru	
Редукторы: РМ 350 –РМ 1000,В-400,Ц2-400,Ц2-400П,Ц2-500	Метмаш	(83159) 36118	(83159) 36122,sales@metmash.com, www.metmash.com	
Редукторы:ППШ-400/500,ЦСН -35М,ВКУ-610-ВКУ950,ГК-850/-1300	Метмаш	(83159) 36118	(83159) 36122,sales@metmash.com, www.metmash.com	
Резинотехнические изделия	Технофлот	(812) 3324289	info@technoflot.com; www.svk-valves.com	
Резинотехнические изделия, завод РТИ	ИНМОР	(812) 3333389	подробнее на www.inmor.ru	
Рефулерные помпы, СЗД к ним	Метмаш	(83159) 36118	(83159) 36122,sales@metmash.com, www.metmash.com	
Роульсы	ТРИТМЭНТ	(812) 6790325	(812) 404-54-28	Поставка со склада в СПб
Рында судовая 205/325 мм	ТРИТМЭНТ	(812) 6790325	(812) 404-54-28	Поставка со склада в СПб
СЗД к порт.кранам типа:Альбрехт, Альбатрос,Сокол,Кондор,Ганц	Метмаш	(83159) 36118	(83159) 36122,sales@metmash.com, www.metmash.com	
Скобы, коуша	ТРИТМЭНТ	(812) 6790325	(812) 404-54-28	Поставка со склада в СПб
Смазочные шприцы и пресс-масленки УМЕТА, Германия	Нордтех	(812) 6007573	Официальный дистрибьютор	
Соединения шаровые д/плавуч.грунтопроводов ДУ300-ДУ900мм	Метмаш	(83159) 36118	(83159) 36122,sales@metmash.com, www.metmash.com	
Спускоподъемные устройства	ПЕЛЛА-МАШ	(813) 6240950	Собств.пр-во; kaun@inbox.ru; www.pellamash.ru	
Стальное и чугу.литье, массой до 3000кг, в т.ч.по чертеж.зак-в	Метмаш	(83159) 36118	(83159) 36122,sales@metmash.com, www.metmash.com	
Стропа канатные, цепные	Нева-Металл Инжиниринг	(812) 4016565	www.nevamt.spb.ru	
Судовая арматура	Севморснаб Юг	(978) 7885732	поставка, anton13b@mail.ru	
Судовая арматура импорт.и отеч. производства	ИНМОР	(812) 3333389	PMPC; подробнее на www.inmor.ru	
Троса	Нева-Металл Инжиниринг	(812) 4016565	www.nevamt.spb.ru	
Установки для подготовки питьевой воды	ЭКОС	(812) 3807978	поставка и монтаж на судах; ekos@mail.ru	
Шлюп-балки	ПЕЛЛА-МАШ	(813) 6240950	Собств.пр-во; kaun@inbox.ru; www.pellamash.ru	
Шпиги судовые ШР, ШЭ, ЯШЗ	ТРИТМЭНТ	(812) 6790325	(812) 404-54-28	Поставка со склада в СПб
Якоря Хоппа, Матросова, ПДС, Адмиралтейский до 7000 кг	Метмаш	(83159) 36118	(83159) 36122,sales@metmash.com, www.metmash.com	
Якоря чугу.д/плавучих предостерегат.знаков, сегмент.якоря	Метмаш	(83159) 36118	(83159) 36122,sales@metmash.com, www.metmash.com	
Якоря, цепи	ТРИТМЭНТ	(812) 6790325	(812) 404-54-28	Поставка со склада в СПб

ОБЩЕСТВО С ОГРАНИЧЕННОЙ ОТВЕТСТВЕННОСТЬЮ

АППАРАТДИЗЕЛЬ

Г60, Г70, Г74, Ч23/30, 25/34, 18/22, 12/14, 8,5/11, Д6, Д-12

ЗАПЧАСТИ СОБСТВЕННОГО ПРОИЗВОДСТВА И ЛУЧШИХ ОТЕЧЕСТВЕННЫХ И ЗАРУБЕЖНЫХ ПРОИЗВОДИТЕЛЕЙ

т/ф (8312) 45-13-50
odv@apparatdiesel.ru

 **ИТСК-Электро**
Электротехническая компания

www.itskelectro.ru
8 (800) 700-16-01

Электротехническая компания, занимающаяся комплексными поставками кабельно-проводниковой продукции общепромышленного, судового и специального назначения.

- ⊕ Кабель судовой КНР, КМПВ, НРШМ, МРШМ, КНРК, КМПВЭВ, КПЭВС, КМПЭВЭ, КМПЭВ, КМПВЭ, КНРУ, КНРП, КНРЭ, КНРЭ;
 - ⊕ Кабель силовой АПвБШп (АПвБШп), АПвГу2rВВГ, КГ, КГН, ВВГнг, ВВГнг-LS;
 - ⊕ Кабель контрольный КВВГнг;
 - ⊕ Кабель управления КУПВ, КУПЭВ;
 - ⊕ Кабель связи СЭК;
 - ⊕ Радиочастотный РК;
 - ⊕ Провод ПВ, ПУВ, ПУГВ, КММ, МГ, ШВВП;
 - ⊕ Плетенка ПСО, ПМЛ.
- 195220, СПб, ул. Фаворского, 15, корп. 1, лит. А, пом. 3Н.
Тел.: 8 (800) 700-16-01 itsk@itskelectro.ru
- Мордовия область, Шелково, ул. Завская, 14 г.
Тел.: 8 (800) 700-16-01 moy@itskelectro.ru
- г. Тверь, наб. Афанасия Никитина, 90/2, 4-й этаж, оф. №3
Тел.: 8 (800) 700-16-01 tver@itskelectro.ru
- г. Пермь, ул. Карбышева, д. 88 А, офис 5
Тел.: 8 (800) 700-16-01 perm@itskelectro.ru
- г. Иркутск, ул. Маршала Конета, д. 16, офис 2
Тел.: 8 (800) 700-16-01 irkutsk@itskelectro.ru
- г. Новокузнецк, пр. Строителей, 19, офис 102
Тел.: 8 (800) 700-16-01 novokuznetsk@itskelectro.ru
- г. Архангельск, ул. Розы Люксембург, д. 5, корп. 1, офис 327
Тел.: 8 (800) 700-16-01 arhangelsk@itskelectro.ru



Производство лакокрасочных материалов для судостроения и судоремонта, нефтехимической промышленности, окраски железнодорожного транспорта и металлоконструкций

ДВ КОЛОР

- Грунтовки для чёрных и цветных металлов
- Эмали для подводного и надводного борта
- Эмали для внутренних помещений
- Противообрастающие эмали
- Цинксодержащие материалы
- Шпатлёвки, компаунды
- Специальные лакокрасочные материалы

Сертификат ИСО 9001:2008
Свидетельство об одобрении Российского морского регистра судоходства
Сертификаты ЕВРАЗЭС

Поставка в соответствии с Ф3-275 от 29.12.2012 г. и ВП МО РФ

190068, Санкт-Петербург 3-й Верхний пер., д.6
Тел.: (812) 309-32-34, 559-80-73
dvkolor@rambler.ru, 5598073@mail.ru, www.dvkolor.ru

 **НЕВА-ДИЗЕЛЬ** тел./ф: (812) 326-7963
(812) 309-0399
e-mail: neva-dies@yandex.ru
www.neva-diesel.com

- Дизели и запчасти Ч8,5/11, ЧН12/14, Ч10,5/13, ЧН18/20, ЧН18/22, ЧН25/34, Д6-Д12, РУМО, SKI, Skoda
- ЗИП к компрессорам, насосам, котлам
- Дейдвудные подшипники, судовые протекторы
- Судовое электрооборудование, КИП

ВТУЛКИ ГУДРИЧА

ПРОИЗВОДСТВО:

- Резинометаллических дейдвудных подшипников по госту 7199-77
- Резинометаллических вкладышей
- Навигационных фонарей

Тел.: 8(495)502-50-86; 8(495)287-02-14 Факс: 8(495)287-02-14
E-mail: reka21@mail.ru Сайт: www.reka21.ru
Адрес: 142204, МО, г. Серпухов, Московское шоссе, дом 84а



 **ООО «Нордтех»**
Санкт-Петербург, наб. Екатерингофки 29/31
тел./факс (812) 600-75-73, 600-17-76
www.nordtech.ru

СМАЗОЧНОЕ ОБОРУДОВАНИЕ ОТ МИРОВОГО ЛИДЕРА UMETA



 **ООО «РОСПРОМСНАБ»**
656056, г. Барнаул, ул. Попова, 157
т/ф.: (3852)45-33-60, 45-33-70, 456-654
www.rospromsnab.ru
e-mail: info@rospromsnab.ru

Поставка запчастей для судовых и стационарных дизелей, дизель-генераторов.

Судовые дизели: Д6, Д12, СДРА по ценам от производителя

Гарантия. Отгрузка в день оплаты.

WARTSILA ПОСТАВИТ ПЕРВУЮ В МИРЕ ГИБРИДНУЮ СИЛОВУЮ УСТАНОВКУ ДЛЯ МОРСКОГО СУДНА

Технологическая группа Wartsila подписала соглашение с международной судоходной компанией Hagland Shipping AS на установку гибридной модификации силовой установки. Проект будет осуществляться на борту Hagland Captain, судна для перевозки генеральных грузов, принадлежащего Hagland Shipping. Это будет первый проект такого рода в области морских перевозок. Соглашение было подписано в декабре 2018 года.

Установка гибридной силовой установки Wartsila с аккумуляторной батареей значительно улучшит экологические характеристики судна за счет снижения выбросов, расхода топлива и шума. В решение включено береговое подключение к источнику питания для обеспечения энергией при погрузочно-разгрузочных работах и зарядки аккумулятора, новый редуктор с технологией отбора мощности (PTO) и отбора мощности (PTI), а также редуктор Wartsila NOx (NOR). Предполагается, что общее сокращение выбросов оксида азота (NOx) после модернизации может составить от 80 до 90 процентов, в то время как ожидается, что общая экономия топлива составит от 5 до 10 процентов. Емкость батареи будет достаточной для плавания в/из гавани в течение примерно 30 минут, что эффективно снизит уровень шума и загрязнения в окрестностях гавани.



Проект является ответом на соглашение о сотрудничестве между Hagland Shipping и NOAH AS, норвежской природоохранной и ресурсной компанией, согласно которому доставка материалов на остров Лангойя в Норвегии должна осуществляться с помощью экологически безопасных судов. Решения Wartsila сыграют решающую роль в том, чтобы Hagland Captain мог выполнить это требование. Ценный вклад в концепцию проекта внесла некоммерческая организация NGO Bellona.

«Компания Wartsila была выбрана в качестве партнера благодаря значительному опыту в предоставлении экологически безопасных решений, таких как гибридные системы», — сказал Оивинд Вендельбо Ааненсен, главный операционный директор Hagland Shipping AS, — «Перспективный и поддерживающий подход Wartsila позволил Hagland и NOAH прийти к оптимальному решению. Мы считаем, что наш совместный проект окажет значительное влияние на рынок и будет способствовать продвижению экологических решений в формировании устойчивых решений в сфере морских перевозок».

«Направленность на экологичность становится все более важной для владельцев флота во всем мире. Потребность в новейших интеллектуальных морских технологиях уже давно замечена в морских перевозках, и этот проект свидетельствует об этом. Wartsila реагирует на эти новшества с помощью своего подхода Smart Marine Ecosystem, который благодаря использованию высокого уровня цифровизации и возможности подключения обеспечивает большую эффективность, повышенную безопасность и более устойчивые решения», — сказал Пол Коле, директор по продажам и управлению активами Wartsila Marine.

Гибридные решения Wartsila основаны на полностью интегрированном гибридном модуле питания «первого в своем роде». Это объединяет двигатели, систему накопления энергии с использованием аккумуляторов и силовую электронику, оптимизированную для совместной работы благодаря новой системе управления энергопотреблением (EMS). Это знаменует собой новый рубеж в морских гибридных силовых установках.

VARD ПОДПИСАЛ КОНТРАКТ С PG FLOW SOLUTIONS НА ПОСТАВКУ НАСОСНЫХ СИСТЕМ ДЛЯ YARA BIRKELAND

VARD заключила контракт с PG Flow Solutions на поставку насосной системы в машинное отделение для первого в мире автономного и электрического контейнерного судна Yara Birkeland.

Международный производитель удобрений, YARA, заказал постройку судна на норвежской верфи Vard Brevik. Контракт составляет 250 млн. норвежских крон.

Специалист по обработке жидкостей и насосам PG Flow Solutions поставит полную насосную систему машинного отделения, состоящую из охладителей, в том числе насосов охлаждения для аккумуляторной батареи судна и туннельных подруливающих устройств, трюмных насосов, насосов для водяного балласта и воды для пожарной системы, а также другого сопутствующего оборудования, запасных частей и услуг. Насосные системы будут поставлены в апреле 2019 года. Стоимость контракта PG Flow Solutions не разглашается.

«За последние четыре десятилетия мы поставили около 2000 установок для двигателей и вспомогательных насосов, но нас особенно радует то, что мы поставим оборудование для первого в мире автономного электрического контейнеровоза. Для автономного судна требуется самое надежное и высококачественное оборудование на рынке, поэтому мы очень гордимся тем, что VARD выбрал наши насосы», — сказал Стив Полсен, генеральный директор PG Flow Solutions.

Корпус судна будет построен на Vard Braila в Румынии, а полное автономное судно Yara Birkeland планируется поставить из Vard Brevik в Норвегии в 1 квартале 2020 года. К 2022 году судно постепенно перейдет от пилотируемого к полностью автономному режиму.

Проект Yara Birkeland был инициирован в целях улучшения логистики на заводе по производству удобрений Porsgrunn. Каждый день требуется более 100 поездов на дизельном грузовике для перевозки продукции с завода Yara Porsgrunn в порты Бревик и Ларвик, откуда компания доставляет продукцию клиентам по всему миру. С помощью нового автономного контейнерного судна с батарейным питанием YARA переместит транспортировки с дороги на море и тем самым сэкономит 40 000 поездов на грузовиках в год, что, в свою очередь, снизит выбросы NOx и CO₂ и повысит безопасность дорожного движения в густонаселенных городских районах.

«Наши насосные системы энергоэффективны и требуют очень низких эксплуатационных расходов. Они хорошо соответствуют потребностям судна», — сказал Мортен Эспен, менеджер по продажам PG Flow Solutions.



ЛЕДОКОЛ «ЕВПАТИЙ КОЛОВРАТ» БУДЕТ ОСНАЩЕН КОМПЛЕКТОМ ГОЛОВНЫХ ДИЗЕЛЬ-ГЕНЕРАТОРОВ

Как стало известно специалистам Центра импортозамещения и локализации судового комплектующего оборудования ЦНИИ «Курс», российский электротехнический концерн «Русэлпром» оснастит строящийся ледокол «Евпатий Коловрат» проекта 21180М комплектом силового оборудования из трех головных дизель-генераторов (ГДГ) мощностью по 3,5 МВт.

Ранее «Русэлпром» спроектировал и изготовил для дизель-электрического ледокола «Илья Муромец» проекта 21180 гребные электродвигатели (ГЭД). Мощность каждого ГЭД — 3,5 МВт. Номинальное напряжение 690 В. Для этого «богатыря» были поставлены и другие компоненты принципиально новой системы электродвижения, разработанной инженерами концерна.

Ледоколы проектов 21180 и 21180М — это российские дизель-электрические ледоколы вспомогательного класса нового поколения. «Евпатий Коловрат» разработан нижегородским КБ «Вымпел» и предназначен для проводки кораблей и судов ВМФ России, а также буксировки и доставки грузов к удаленным базам, оказания помощи судам, терпящим бедствие в ледовых условиях. Он сможет преодолевать льды толщиной в один метр со скоростью в два узла. Дальность плавания судна составит 7600 миль. Максимальная скорость 14 узлов, общее водоизмещение 4080 тонн. Экипаж ледокола 28 человек.

КСМЗ СТРОИТ ПАССАЖИРСКИЙ КАТЕР ДЛЯ ЖИТЕЛЕЙ РАЙОНА ЯНАО

Костромской судомеханический завод (КСМЗ) изготовил пассажирский катер «КС-162» для пассажироперевозок в одном из районов Ямало-Ненецкого автономного округа (ЯНАО), передала телекомпания «Ямал-Регион».

В навигацию-2019 судно будет курсировать по северным рекам между поселками Шурышкарского района ЯНАО.

Катер может пройти без дозаправки более 600 км и принять на борт более 40 человек. Скорость составляет более 40 км/ч.

Отмечается, что пассажирский катер сделан специально для северных рек. У него надежный корпус, система отопления, теплоизоляция, система навигации и система связи.



Как сообщила пресс-служба АО «КСМЗ», глава муниципального образования «Шурышкарский район» ЯНАО Андрей Головин посетил с рабочим визитом Костромской судомеханический завод, где проконтролировал проведение работ по строительству современного пассажирского катера КС-162, который уже летом должен быть спущен на мелководные протоки Оби.

Управляющий заводом Алексей Воронцов рассказал о том, на каком этапе строительства находится катер, а также о всех предстоящих работах вплоть до его спуска на воду. Руководство завода заверило главу района, что сроки не будут нарушены, судно будет сданы в эксплуатацию клиенту вовремя.

DNV GL ПРИСВОИТ КЛАСС ПАРУСНОМУ СУДНУ SEA CLOUD SPIRIT

Международное классификационное общество DNV GL получило контракт на присвоение класса DNV GL пассажирскому парусному судну повышенной комфортности Sea Cloud Spirit. Судно было построено на испанской верфи Metalships & Docks в Виго, говорится в сообщении общества.

Подписание соглашения состоялось в начале февраля. Судно было заказано оператором флота из Гамбурга Sea Cloud Cruises для удовлетворения растущего спроса как со стороны самостоятельных туристов, так и со стороны чартерного рынка, главным образом в Карибском бассейне и Средиземном море.

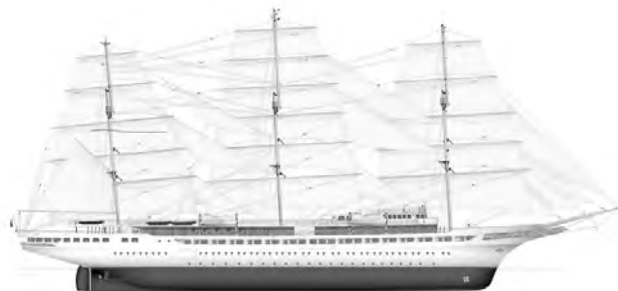

Судно длиной 138 м имеет 69 бортовых кают, 25 из которых оборудованы собственной верандой. Sea Cloud Spirit полностью оснащено трехмачтовое парусное судно, способное перевезти до 136 пассажиров на комфортных круизных маршрутах. Экипаж — 85 человек. За оформление интерьера судна будет отвечать проектная компания Partner Ship Design из Гамбурга.

Судно планируется отправить в первый рейс летом 2020 года.

Характеристики судна: длина габаритная 138 м, ширина 17,2 м, осадка 5,65 м, надводный габарит 57,70 м, общая площадь парусов 4 тыс. кв. м (кол-во парусов — 27), движительная установка два дизель-электрических двигателя по 1,7 тыс. кВт.

