



СУДОВОЕ СНАБЖЕНИЕ И ОБСЛУЖИВАНИЕ

SHIP SUPPLY & SERVICES

ПЕРИОДИЧЕСКИЙ ИНФОРМАЦИОННЫЙ БЮЛЛЕТЕНЬ

№ 4/2020

ИЮЛЬ-АВГУСТ



ПОРТАЛ СУДОВОГО ОБОРУДОВАНИЯ

WWW.SHIPSUPPLY.RU

Передовые решения для защиты от коррозии!

ООО «ПК «КУРС» разработчик и производитель антикоррозионных материалов «Вектор» и «Магистраль» (свидетельство о признании Российского Речного Регистра №091389) для защиты подводной, надводной части корпусов, надстроек, палуб и т.п.



Предлагаемые составы полностью адаптированы к условиям эксплуатации речных судов:

- постоянному или периодическому контакту с водой;
- периоду зимней стоянки с неоднократным переходом температур через ноль;
- повышенному абразивному износу подводной части корпуса.

Основными преимуществами наших материалов являются:

- значительная толерантность к состоянию защищаемой поверхности (третья степень очистки по ГОСТУ 9.402-2004 или St2 по ISO 8501-1), что обеспечивает возможность ее подготовки силами экипажа теплохода с применением ручного механизированного инструмента;
- простота нанесения, допускающая ручное окрашивание;
- пониженное даже по сравнению с европейскими нормами, содержание растворителя (для мастик «Вектор»), или его полное отсутствие (для композиции «Магистраль»), обеспечивающее достаточную комфортность и безопасность при проведении окрасочных работ;
- по сравнению с импортными составами, стоимость защиты квадратного метра поверхности, значительно ниже при равных заявленных сроках службы.

РЕКОМЕНДУЕМЫЕ ОБЛАСТИ ПРИМЕНЕНИЯ

- Подводные части корпуса судна
- Надстройки
- Палубы (восстановление палубных покрытий и грунтование металлических палуб перед нанесением финишного покрытия)
- Декальные ёмкости

Материалы ООО «ПК «Курс» успешно прошли испытания в следующих организациях:

- ОАО ЦКБ «Монолит»
- ОАО «ПО «Севмаш»
- ОАО «Концерн «МПО – Гидроприбор»
- ИТЦ филиал ОАО «Трест Гидромонтаж»

Покрытия «Вектор» и «Магистраль» успешно применяются на объектах Московского речного пароходства и частных судовладельцев с 2002 года.

Предлагаемые к применению покрытия обеспечивают эффективную антикоррозионную защиту металлоконструкций судна в период между слипованиями (5 лет) и позволяют избежать дорогостоящих работ по их замене. По результатам эксплуатации получены положительные отзывы.



107023, Москва,
ул. Буженинова,
д. 16, оф. 501



+7 (800) 333-06-42
+7 (495) 988-06-08
+7 (492) 354-11-72



info@vektorantikor.ru



www.vektorantikor.ru
www.kurs-ship.ru

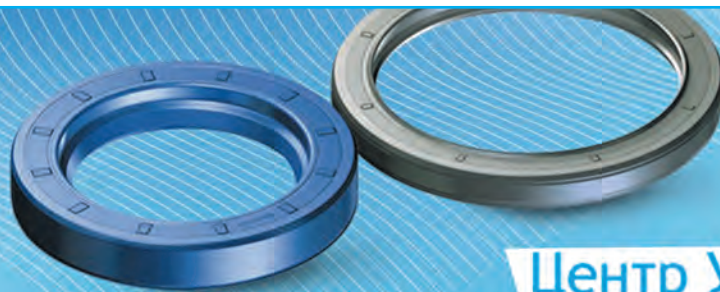

Центр Уплотнений - занимается уже долгое время изготовлением и поставкой РТИ, у нас представлен огромный ассортимент изготавливаемых изделий, также вы можете найти у нас на складе изделия зарубежных поставщиков.

Мы изготавливаем



- Уплотнительные кольца
- Манжеты, сальник
- X-образные кольца
- Уплотнительные шнуры
- Опорные кольца
- Профильные уплотнения
- Грязесъемники
- Уплотнения штока
- Уплотнения поршня
- Направляющие ленты
- Торцевые уплотнения

И многое другое!

Прокладки и прокладочный материал



Наш телефон: 7 (812) 987-29-39

Сайт: www.centeryplotneny.ru

Почта: sales@centeryplotneny.ru



ООО «Балтик-Дизель»

238310 Калининградская область, Гурьевский район,
пос. Васильково, ул. 4-я Б. Окружная, д. 61-А
Тел.: +7 (4012) 573-287, факс.: +7 (4012) 573-124
www.baltik-diesel.com, office@baltik-diesel.com

Компания ООО «Балтик-Дизель» является поставщиком судового, промышленного оборудования и сменно-запасных частей для судостроения, судоремонта и иных направлений промышленного производства.



Наша компания специализируется на импорте Товара (судового, промышленного оборудования и сменно-запасных частей). Осуществляем быструю и качественную поставку оборудования, сменно-запасных частей по всей территории Российской Федерации и производим полную таможенную очистку груза, экономя время и ресурсы Заказчика.

ООО «Балтик-Дизель» успешно сотрудничает с крупными государственным и частными коммерческими предприятиями уже более 11 лет, осуществляет закупки в рамках государственного оборонного заказа, которые регламентируются Федеральным законом от 05.04.2013 № 44-ФЗ «О контрактной системе в сфере закупок товаров, работ, услуг для обеспечения государственных и муниципальных нужд», Федеральным законом от 29 декабря 2012 года № 275 «О государственном оборонном заказе».

Наши заказчики – судоходные компании, судоверфи, морские суда, суда «река-море», судоремонтные заводы.

Мы работаем по прямым контактам с производителями и поставляем исключительно новое оборудование, сменно-запасные части, а также комплектующие к нему (как со склада, так и под заказ).

ПРЕДСТАВЛЯЕМ ПЕРЕЧЕНЬ ПОСТАВЛЯЕМОГО ОБОРУДОВАНИЯ И СМЕННО-ЗАПАСНЫХ ЧАСТЕЙ:

- **AMOTControls** терморегулирующая арматура и клапаны управления;
- **CloriusControls** терморегулирующая арматура и клапаны управления;
- **FamorSA** прожекторы; эвакуационные и переносные светильники, сигнальное оборудование, светильники водонепроницаемые, внутреннего освещения;
- **Hydro-Vacuum S. A.** насосы для забортной морской и пресной воды в установках повышения давления SKA, SKG, S, K, B;
- **Сепараторы** российского и зарубежного производства: СЦ-1,5, MAPX, MAB и другие;
- **SKLMotorGmbH** запасные части к двигателям VD26/20AL, VD29/24, NVD24, NVD26, NVD36, VD36/24, NVD48-2U, NVD48A-2U, NVDS48-2, NVD48AU;
- **Skoda** запасные части к двигателям 6-27,5A2L, 6S110, 6L110, 6S160, 6L160, 6L160PN, 6S160PN, 6L160PNS, 6S160PNS;
- **SULZER/H.CEGIELSKI-POZNAŃS.A.** запасные части к двигателям AL25/30, AL20/24, AL25, ASL25, ASL25H, ATL25, ATL25H;
- **ZUTZgoda** запасные части к двигателям ZV40/48, ZL40/48;
- **MAN** двигатели 2842 LE, D2866 LXE, D2866 LE, D2876;
- **МАК** двигатели M20, M25, M32, M35, M453, 332C;
- **MTU** запасные части к двигателям 4R700M91, 4R700M93, 4R700M94, 6R700M92, 6R700M93, 6R700M94, MARINE: 350HP, 375HP, 400HP, 425HP, 450HP, 475HP, 535HP, 600HP, 740HP, 825HP
- **DEUTZ** запасные части к двигателям;
- **Судовые компрессоры** Hatlapa, Hamworthy, Bitzer;
- **Турбокомпрессоры** российского и зарубежного производства: ABB, BBC, VTR, NAPIER, KBB, PBS TURBO, Schwitzer, 4MF, HL2/77, W80, ЭКПА 2/150, HGX 34P/380-4, PDH35, VTR 251-2N, VTR 250, C-045(52), ЭКП, ЭК, 2OK1;
- **Электротехническая продукция** иностранного производства.

Компания ООО «Балтик – Дизель» заинтересована в налаживании новых взаимовыгодных отношений с предприятиями и организациями, и открыта для новых партнерских отношений!

© «Судовое снабжение и обслуживание»
№4/2020

**Периодический
информационный бюллетень**

Зарегистрирован Северо-Западным
Региональным Управлением Коми-
тета РФ по печати. Свидетельство
№ П 3808 от 25.06.99 г.

Учредитель: Батраков В. Ф.

Издатель и распространитель:
ООО «МК-Трейд»

Главный редактор: Батраков В. Ф.

Менеджер проекта:
Шабардыгина Н. А.

Дизайн, верстка: Придчина Т.В.

Распространение: бесплатно,
целевая адресная рассылка,
специализированные выставки,
МАП, РС, РРР

Адрес редакции: 198035,
Санкт-Петербург, Межевой
канал, д. 5, литера АХ, оф. 611
Тел./факс: (812) 714-9542, 495-8714
E-mail: bvf@shippsupply.ru;
info@shippsupply.ru
Web-site: www.shippsupply.ru

Перепечатка материалов без раз-
решения редакции запрещается.
Редакция не несет ответственности за
содержание рекламных объявлений.

Отпечатано с готовых диапозитивов
в типографии ООО «Спектрум»
г. Санкт-Петербург. Тираж 4000 экз.
Зак. №473

**Редакция принимает рекламные модули в форматах Corel DRAW
с обязательным переводом шрифтов в «кривые» и TIFF
с разрешением 300 dpi. Макеты принимаются в электронном виде.**

**ТАРИФЫ НА РАЗМЕЩЕНИЕ РЕКЛАМЫ И ИНФОРМАЦИИ
В СПРАВОЧНИКЕ «СУДОСТРОЕНИЕ И СУДОРЕМОНТ В РОССИИ »**

1. Выделение информационного блока в тексте рамкой (до 500 знаков)	4000
2. Рекламные блоки монохромные	
1/8 полосы	8900
1/4 полосы	12900
1/2 полосы	18900
1 полоса	28900
Разворот	48900
3. Рекламные блоки цветные	
1/4 полосы	19900
1/2 полосы	39900
1 полоса	59900
4. Обложка	
2-я полоса	79900
3-я полоса	59900
4-я полоса	89900

Тарифы указаны в рублях, НДС не облагается.

Технические данные Справочника: формат — 143 x 212 мм, объем от 270 полос, полноцветная обложка
и рекламные вставки, черно-белое содержание; установочный тираж 3000

ОТ РЕДАКЦИИ:

Уважаемые господа!

Редакция бюллетеня «Судовое снабже-
ние и обслуживание» готовит к выпуску
20-е издание (переработанное и дополнен-
ное) справочника «Судостроение и судоре-
монт в России», который, кроме целевой
адресной рассылки, будет дополнительно
распространяться на специализированных
международных выставках.

Справочник предоставляет система-
тизированную информацию более чем
о 3500 отечественных предприятиях судос-
строения и судоремонта, производителей
и поставщиках судового оборудования,
комплектующих, деталей и механизмов;
проектно-конструкторских и научно-иссле-
довательских учреждениях, классификаци-
онных и страховых обществах.

Учитывая многочисленные положитель-
ные отклики специалистов, справочник бу-
дет выпущен тиражом 5000 экземпляров.

Для внесения бесплатной базовой ин-
формации просим Вас уточнить: название
предприятия, организационно-правовую
форму собственности, контактные данные,
виды деятельности (до 150 знаков).

Кроме этого, предлагаем разместить
рекламные блоки, которые помогут дать
более полную информацию о продукции
и услугах Вашего предприятия.

Материалы для размещения информации
в справочник «Судостроение и судоремонт
в России» принимаются до 01.10.2020 г.

Благодарим за внимание к нашему
изданию.

СОДЕРЖАНИЕ

ИНФОРМАЦИЯ МИНТРАНСА

Михаил Мишустин в ходе визита обнаружил кладбище
затонувших судов в рыбном порту Магадана.....2
Объем переработки грузов в морских портах РФ
по итогам 7 месяцев 2020 года снизился на 2,1%.....2
РС вводит ряд изменений в требования
по механическому оборудованию и системам.....10
РС обновляет требования по технической
документации на судно.....10

НОВОСТИ КОМПАНИЙ

INNOSPEC MARINE FUEL WATCH
Вестник компании Инноспек
по вопросам IMO 2020.....4-6
В Арктике тепло и безопасно.....8

СУДОВОЕ СНАБЖЕНИЕ

Навигация и связь.....14-16
Телевизионное корабельное оборудование.....16
Главный двигатель и вспомогательные
механизмы.....18-28
Электрооборудование.....30-32
Контрольно-измерительные приборы
и автоматика.....32
Палубное оборудование.....34-36
Аварийно-спасательные средства.....36
Металлопродукция.....38
ГСМ, материалы, сырье.....38
Гидравлическое оборудование.....39
Хозяйственное имущество.....39
Камбузное оборудование.....39
Разное.....39

СУДОВОЕ ОБСЛУЖИВАНИЕ

Судоремонт.....40-42
Аварийно-спасательное оборудование.....42
Лабораторный анализ, проверки, испытания.....42
Проектирование (разработка технической
документации).....42
Прочие услуги.....42

НОВОСТИ СУДОСТРОЕНИЯ

Scandlines оснастила свой паром MV Copenhagen
роторным парусом.....11
Первое в России речное судно на СПГ
спущено на воду.....11
Строительство второго гиганта CMA CGM,
работающего на СПГ, близится к завершению.....43
Противодиверсионный катер проекта 21980
«Грачонок» для ТОФ спущен на воду.....43

ОБЗОР РЫНКА.....44-46

СПРАВОЧНЫЙ РАЗДЕЛ.....47-48

МИХАИЛ МИШУСТИН В ХОДЕ ВИЗИТА ОБНАРУЖИЛ КЛАДБИЩЕ ЗАТОНУВШИХ СУДОВ В РЫБНОМ ПОРТУ МАГАДАНА

В рамках рабочей поездки по Дальнему Востоку глава Росморречфлота осмотрел порт Магадана и обсудил вопросы очистки его акватории

Руководитель Федерального агентства морского и речного транспорта Александр Пошивая в ходе рабочего визита в морской порт Магадан 24 августа провел рабочее совещание с заместителем председателя правительства Магаданской области Дмитрием Косовым. В рамках совещания обсуждались вопросы очистки акватории морского порта от затонувших судов.



Заслушав докладчиков и обсудив возможности удаления затонувших судов, было решено поручить капитану морского порта Магадан совместно с Минприроды Магаданской области провести сверку сведений о количестве затонувших судов в акватории морского порта с составлением единого перечня объектов.

Минприроды Магаданской области на основании уточненного перечня предложено оценить угрозу ущерба окружающей среде от затонувшего имущества и при подтверждении такой угрозы уведомить капитана морского порта Магадан для принятия дальнейших решений.

Перед совещанием руководитель Росморречфлота провел рабочую встречу с представителями Магаданского филиала ФГУП «Росморпорт». Обсуждался ряд вопросов, в том числе по работе лоцманской службы, отделов ТНА и СУДС.



Совместно с первым заместителем руководителя ФГБУ «Морспасслужба» Виктором Черновым, руководителями ФГБУ «АМП Охотского моря и Татарского пролива» Николаем Татариновым, «АМП Сахалина, Курил и Камчатки» Владимиром Шутько, и.о. капитана морского порта Магадан Рустамом Абдуллиным, генеральным директором ПАО «Магаданский морской торговый порт» Андреем Горбовым, он произвел осмотр причалов и территории порта ПАО «Магаданский морской торговый порт», на буксире был совершен обезд и осмотр акватории морского порта.

В этот же день состоялась рабочая встреча А.Пошивая с мэром города Магадан Юрием Гришаном, в ходе которой также обсуждалась работа предприятий, осуществляющих деятельность в акватории морского порта.

В ходе недавней рабочей поездки председателя правительства РФ по ряду дальневосточных регионов Михаил Мишустин 17 августа посетил Магадан, где раскрытировал состояние рыбного терминала морского порта Магадан. По итогам поездки глава правительства дал поручение заняться подъемом затонувших судов, провести в порту инвентаризацию, а также в связи с обращением губернатора Сергея Носова пообещал рассмотреть возможность передать специализированные портовые сооружения из федеральной собственности в региональную.

ОБЪЕМ ПЕРЕРАБОТКИ ГРУЗОВ В МОРСКИХ ПОРТАХ РФ ПО ИТОГАМ 7 МЕСЯЦЕВ 2020 ГОДА СНИЗИЛСЯ НА 2,1%

Объем переработки грузов в морских портах Российской Федерации по итогам 7 месяцев текущего года снизился на 2,1% и составил 474,77 млн. тонн.

Снижение объемов перевалки грузов в отечественных морских портах произошло впервые за 24 года на фоне мирового экономического кризиса, связанного с карантинными мерами, предпринятыми с целью предотвращения распространения коронавирусной инфекции. Падение перевалки наливных грузов в Арктическом, Балтийском и Азово-Черноморском бассейнах определило отрицательную динамику в целом.

Грузооборот морских портов России за январь-июль 2020 года составил 474,77 млн тонн (-2,1%) по сравнению с аналогичным периодом прошлого года, в том числе объем перевалки сухих грузов составил 221,34 млн тонн (+2,9%), наливных грузов - 253,43 млн тонн (-6,1%).

Грузооборот морских портов Арктического бассейна составил 54,53 млн тонн (-10,2%), из них объем перевалки сухих грузов составил 15,69 млн тонн (-11,0%), наливных грузов - 38,84 млн тонн (-9,9%).

Грузооборот морских портов Балтийского бассейна составил 144,86 млн тонн (-4,3%), из них объем перевалки сухих грузов составил 63,68 млн тонн (-1,7%), наливных грузов - 81,18 млн тонн (-6,3%).

Грузооборот морских портов Азово-Черноморского бассейна составил 141,69 млн тонн (-2,1%), из них объем перевалки сухих грузов составил 57,13 млн тонн (+9,8%), наливных грузов - 84,56 млн тонн (-8,9%).

Грузооборот морских портов Каспийского бассейна составил 4,93 млн тонн (+15,7%), из них объем перевалки сухих грузов составил 2,12 млн тонн (+28,4%), наливных грузов - 2,81 млн тонн (+7,7%).

Грузооборот морских портов Дальневосточного бассейна составил 128,76 млн тонн (+3,9%), из них объем перевалки сухих грузов составил 82,72 млн тонн (+4,6%), наливных грузов - 46,04 млн. тонн (+2,79%).





инжиниринговая компания
ФЕРРУМ



КОМПЛЕКСНОЕ РЕШЕНИЕ ДЛЯ СУДОСТРОЕНИЯ



ПОСТОЯННОЕ НАЛИЧИЕ НА СКЛАДАХ ВОСТРЕБОВАННЫХ ПОЗИЦИЙ МЕТАЛЛОПРОКАТА

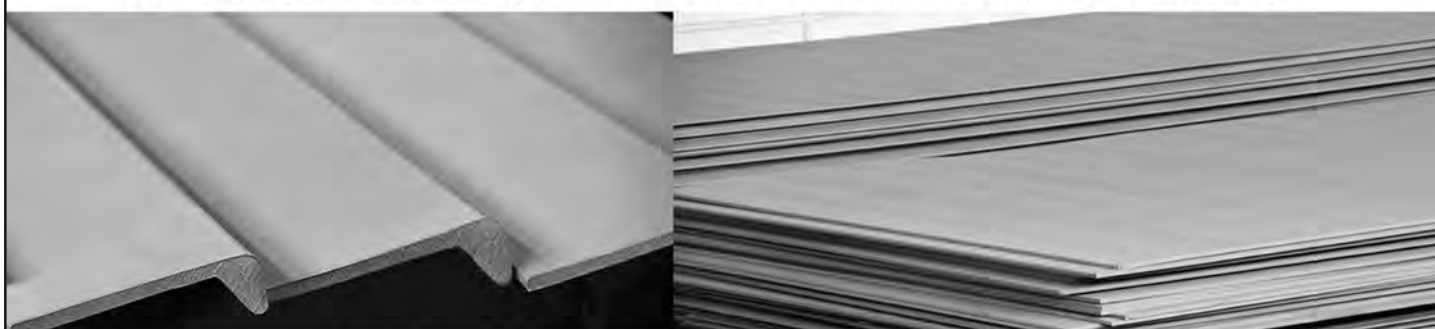

КОМПЛЕКСНАЯ ПОСТАВКА МЕТАЛЛОПРОКАТА ДЛЯ СУДОСТРОЕНИЯ И СУДОРЕМОНТА



НАДЕЖНЫЕ ПАРТНЕРСКИЕ ОТНОШЕНИЯ С КРУПНЕЙШИМИ РОССИЙСКИМИ ПРОИЗВОДИТЕЛЯМИ



15 ЛЕТ РАБОТЫ С УДОВОЛЬСТВИЕМ!



инжиниринговая компания
ФЕРРУМ

ООО «Феррум»
603005, г. Нижний Новгород,
ул. Нестерова, д. 22, пом.5,6

тел.: +7 (831) 261-30-00
e-mail: office@shipsteel.ru
www.shipsteel.ru

INNOSPEC MARINE FUEL WATCH Вестник компании Инноспек по вопросам IMO 2020



ОПТИМАЛЬНЫЕ РЕШЕНИЯ ИННОСПЕК – ЗАЛОГ ЭФФЕКТИВНОЙ ЭКСПЛУАТАЦИИ СУДОВ ВАШЕЙ КОМПАНИИ ПРИ ПОСТАНОВКЕ НА ПРИКОЛ

С началом 2020 г. вступили в силу новые нормы IMO2020 на качество судовых топлив, и судовая отрасль, конечно, готовилась к решению беспрецедентно сложных вопросов. В частности, в текущей повестке дня возрастала важность вопросов совместимости и стабильности различных марок топлив типа VLSFO. Ведущие компании-поставщики бункерного топлива – и компания Инноспек на основе собственного опыта реализации широкой программы исследований – были озабочены тем, что новые сорта судовых топлив, отвечающие нормам стандарта ISO 8217, при этом нередко создавали риски для работы судовых топливных систем.

И, безусловно, никто в морской отрасли не был готов и не мог предусмотреть реальные риски для работы отрасли, которые принесла с собой пандемия COVID-19. Глобальный кризис в значительной степени затормозил мировую торговлю, многие страны ввели режим изоляции, а цены на нефть снизились до крайне низкого уровня. Эти процессы подталкивают многие судовые компании на трудное решение о постановке своих судов на прикол.

К сожалению, необходимость в массовой постановке судов на прикол встает перед мировой судовой отраслью уже не в первый раз. В принципе, по большинству вопросов уже разработаны подробные инструкции по выполнению безопасной консервации при постановке на прикол. И для всякой судовой компании, намеревающейся предпринять этот шаг, важно тщательно их изучить. Однако, несмотря на то, что подобные инструкции нередко касаются вопроса влияния консервации на качество топлив, проблемные превращения топлив, грозящие существенно осложнить последующий ввод судна в эксплуатацию, мало освещены в этих рекомендациях.

Обычная практика постановки судов на прикол предусматривает выведение судна либо в горячий,

либо в холодный отстой. К горячему отстою/переводу в эксплуатационный резерв относят консервацию на короткий срок, после которой ввод судна в эксплуатацию может быть выполнен по первому требованию. Напротив, при холодном отстое требуется швартовка судна в надежном месте и отключение всех систем. В любом случае следует иметь в виду, что качество судового топлива в период консервации будет снижаться, и в нем будут протекать процессы, приводящие к образованию осадка, флокуляции асфальтенов, вследствие чего ускорится шламообразование, и количество осадка в топливных танках и по топливной системе будет нарастать. Этот фактор имеет важное значение, особенно если учесть, что на борту могут находиться топлива нескольких различных марок и, возможно, новые сорта топлив (например, топлива с очень низким содержанием серы, VLSFO), для которых опыт длительного хранения и оценки стабильности очень ограничен.

В настоящей публикации мы рассматриваем особенности основных типов судовых топлив (MGO, HSFO и VLSFO), обсуждаем характерные для каждого типа топлива конкретные сложные вопросы и анализируем оптимальные решения для практики судовой отрасли, позволяющие исключить возникающие в связи с этим риски.

Морской газойль (MGO)

Морской газойль нередко рассматривается в качестве премиального судового топлива, и в значительной степени он им и является. Важно, однако, отметить, что топливо MGO является продуктом более глубокой переработки по сравнению с другими марками судовых топлив, и поэтому морской газойль наименее устойчив при хранении. Топливо типа MGO быстро стареет из-за низкой окислительной устойчивости, что проявляется в накоплении твердого осадка и смолистых отложений полимерного типа. При этом образуемые продукты окисления нередко имеют кислотную природу, что может приводить к коррозионному повреждению топливных танков и оборудования топливной системы. Другим осложняющим обстоятельством при долговременном хранении морского газойля являются примеси воды: при соответствующих условиях в таком топливе могут интенсивно развиваться микроорганизмы. Подобные примеси могут приводить к блокировке трубопроводов, фильтров и сепараторов, а также ускорять коррозию.

Еще одним сложным фактором при работе на морском газойле становится его нестабильность в области низких температур. Топлива типа MGO характеризуются высоким содержанием парафинов, которые уже выше температуры текучести начинают образовывать кристаллы, выпадающие в осадок. Эти кристаллы парафинов укрупняются, образуют крупные агломераты, количества которых в морском газойле на уровне лишь 2% окажется достаточно,

чтобы перевести его из жидкого в гелеобразное, не текучее состояние. Для повторной гомогенизации топлива и перевода парафинов в раствор потребуется намного больше энергии, чем обычно могут обеспечить судовые системы. Соответственно, велик риск, что для ввода в эксплуатацию после холодного отстоя такое топливо может оказаться непригодным.

Высокосернистый флотский мазут (HSFO)

Высокосернистый флотский мазут (HSFO) многие годы был основным типом топлив судовой отрасли. Тем не менее, с внедрением новых нормативов IMO2020 и последующим вступлением в силу в марте 2020 г. запрета на перевозку HSFO в топливных танках этот период остался в прошлом. Вопросы к стабильности топлив типа HSFO возникают, в основном, из-за недостаточной устойчивости асфальтенов в топливе, невозможности удержания их в растворенном состоянии в жидкой фазе. Поскольку вопрос о стабильности возникает применительно ко времени и температуре хранения, важно отметить, что чем дольше приходится хранить подобное топливо, тем меньше остается ресурс его стабильности. Осаждение асфальтенов проявляется в виде шламовых отложений, образующихся в танках запаса, в отстойных и расходных танках, сепараторах, подогревателях и на фильтрах. Следовательно, важно считаться с рисками серьезных затруднений в функционировании топливной системы судна при вовлечении топлива такого типа на стадии ввода судна в эксплуатацию после периода отстоя.

Мазут с очень низким содержанием серы (VLSFO)

Мазут с очень низким содержанием серы (VLSFO) – тип топлив, опыт использования которых на судах весьма ограничен, это тем более касается сферы понимания ресурса стабильности таких топлив при бункеровках и во время хранения. Учитывая, что мазуты VLSFO довольно часто представляют собой смесевые топлива, включающие как дистиллятные компоненты, так и продукты переработки остаточных фракций, для них свойственны те же самые проблемные проявления при длительном хранении, которые присущи топливам марок MGO и HSFO.

Опыт внедрения топлив типа VLSFO в мировой судовой отрасли в течение 2020 г. показывает, что некоторые марки VLSFO склонны к потере стабильности при хранении и могут выделять из смесевых топлив асфальтены, образовывать смолистые отложения полимерного типа, осадочные уплотнения и шлам либо вызывать накопление осадка тяжелых парафинов в сепараторе. Обширный опыт взаимодействия компании Инноспек с нефтеперерабатывающими предприятиями свидетельствует о том, что некоторые продукты процессов нефтепереработки, которые используются в качестве компонентов топлив VLSFO, имеют очень непродолжительный период

стабильности. При этом наши заказчики сообщают, что ряд крупных производителей бункерного топлива ограничивают срок хранения своих топлив типа VLSFO всего лишь одним (1) месяцем. Это означает, что при использовании такого топлива в случае необходимости длительного хранения возникают серьезные риски нарушений в работе топливной системы судна на стадии расконсервации после отстоя.

Надежное решение – присадки Инноспек

Компания Инноспек имеет богатый опыт разработки эффективных решений по оптимизации эксплуатационных характеристик судовых топлив и располагает для решения этих задач широким ассортиментом судовых топливных присадок, которые повышают стабильность топлив при хранении, останавливают разрушительные окислительные процессы в топливе, обеспечивают защиту от коррозии, тормозят рост в топливе микроорганизмов, а также позволяют оптимизировать его рабочие характеристики в области низких температур.

Ниже рассматриваются топливные присадки, наилучшим образом отвечающие сложным задачам при постановке судов на причал.

Octamar™ LI-5 PLUS

Octamar™ LI-5 PLUS – многофункциональная присадка к дистиллятным топливам, эффективность которой подтверждена сертификатом Lloyds Register. Помимо прочих достоинств



эта присадка обладает защитной функцией против окислительных и термических превращений морских газойлей, тормозит процессы коррозии оборудования, ограничивает рост микроорганизмов и имеет большой запас стойкости, позволяющий поддерживать оптимальные параметры топлива в течение долгого времени.

Octamar™ Winterflow

Octamar™ Winterflow – присадка, специально разработанная для оптимизации рабочих показателей морских газойлей при эксплуатации при пониженной температуре. Применение



этой присадки обеспечивает уверенный пуск судна в работу после холодного простоя, даже при низкой температуре окружающей среды.

Octamar™ BT-25

Octamar™ BT-25 – топливная присадка, уже давно зарекомендовавшая себя в судовой отрасли как активный компонент для стабилизации асфальтенов тяжелых флотских мазутов в жидкой фазе. Это универсальная и концентрированная присадка-стабилизатор тяжелых флотских мазутов с подтвержденной эффективностью в поддержании устойчивости топлив в течение длительного времени: не менее 6 месяцев при жестких условиях хранения и до 12 месяцев в более благоприятном режиме.

**Octamar™ HF-10 PLUS**

Octamar™ HF-10 PLUS – присадка, специально разработанная для решения сложных задач при эксплуатации топлив типа VLSFO, содержащая активные составляющие, которые не только обеспечивают защиту топлива от старения дистиллятных компонентов, но и поддерживают устойчивость асфальтенов в жидкой фазе топлива. Таким образом при вводе этой присадки обеспечивается долговременная стабильность мазутов с очень низким содержанием серы

**Сделайте выбор в пользу оптимального режима эксплуатации ваших судов**

Технические решения по оптимизации топлив с помощью присадок серии Octamar™ уже активно используются в мировой судовой отрасли. Наши заказчики отмечают значительное повышение стабильности топлив при проведении рабочих операций на борту судов, приведение работы топливной системы судна к оптимальному режиму. Топливные присадки Инноспек дают не только значительную экономию расходов на топливо благодаря уменьшению шламообразования и улучшения сгорания, но и позволяют снизить ремонтные расходы на поддержание оптимального режима работы топливного оборудования.

Компанию Инноспек выгодно отличает непревзойденный уровень знаний и опыта в оптимизации

топлив, мы готовы предложить вам оптимальные решения, позволяющие исключить риски для экипажей, судов и окружающей среды.

Компания Инноспек

Компания Инноспек – лидер в области современных разработок топливных присадок в нашем постоянно меняющемся мире. Мы уделяем приоритетное внимание поддержке современной топливной отрасли в решении ее все более и более сложных природоохранных задач, выполнении новых законодательных актов и работы на высоком техническом уровне, устанавливаемым производителями оборудования. Создавая новые и уникальные топливные присадки, Инноспек может предложить нашим заказчикам надежные, оптимальные с функциональной точки зрения технические решения. Представленная в 23 странах, компания Инноспек поставляет заказчикам в разных странах мира высокоэффективные решения самых сложных современных технических задач, оптимальные для каждого регионального и национального рынка.



Ознакомьтесь с информацией на Интернет-странице innospecinc.com/IMO2020, где приводятся подробные данные испытаний, содержательная информация по стандартам IMO 2020 и анализ сложных технических задач, стоящих на повестке дня.

Свяжитесь с нами напрямую, чтобы обсудить эти вопросы: info-russia@innospecinc.com, csc-emea@innospecinc.com, csc-gt@innospecinc.com

ООО “Инноспек Рус”,
125009, Москва, ул. Тверская,
д. 9, стр.7, офис 508.
Тел. +7 495 660 10 22



АЗДА

ООО «Алтайский Завод Дизельных Агрегатов»
ЭНЕРГИЯ НАШЕГО ДЕЛА



ООО «АЗДА» -

разработчик и производитель:

- судовых вспомогательных, аварийных дизель-генераторов, судовых вспомогательных модулей мощностью от 16 до 500 кВт. и судовых дизель-редукторных агрегатов мощностью от 75 до 690 л.с.

изготовленных по Техническим Условиям, одобренным **Российским Речным Регистром**.

- судовых вспомогательных и аварийных дизель-генераторов и судовых модулей мощностью:

- от 16 до 100 кВт, на базе двигателей ММЗ;

- от 280 до 500 кВт на базе двигателей ЯМЗ;

- от 150 до 315 кВт на базе двигателей ТМЗ

- дизель-редукторных агрегатов мощностью от 310 до 690 л.с.

- судовых дизелей мощностью от 240 до 450 кВт, изготовленных по Техническим Условиям, одобренным **Российским Морским Регистром Судостроительства**.

- систем автоматики для судовых установок, изготовленных по Техническим Условиям, одобренным **Российским Речным Регистром**

и **Российским Морским Регистром Судостроительства**.

и **Российским Морским Регистром Судостроительства**.

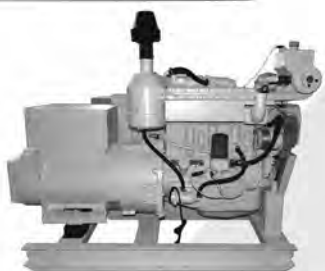
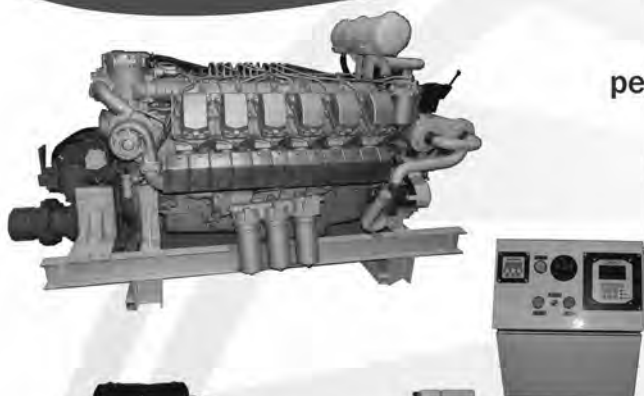

Тел. +7 (3852) 503-582,
502-931, 503-581
www.altzda.ru kom@altzda.ru

В АРКТИКЕ ТЕПЛО И БЕЗОПАСНО

Запуск линейки аварийно-спасательного оборудования с классом винтеризации – 50

С развитием судоходства в арктических условиях в отрасли возникает необходимость применения на судах спасательного оборудования дополнительных классов. При этом требования, предъявляемые во всем мире как подлежащие индивидуальному рассмотрению о применимости в каждом отдельном случае, в России обозначаются в качестве обязательных. И сегодня в соответствии с этими требованиями на рынке появилась продукция, предназначенная для работы на судах Северного морского пути.

VikingLife-SavingEquipment запускает линейку специальных гидротермокостюмов, одобренных РМРС для использования на судах с классом винтеризации до -50 градусов. Продукция такого назначения впервые выходит на рынок.

Спасательное оборудование VikingLife-SavingEquipment уже успело зарекомендовать себя в области полярного судоходства — суда Севморпути оборудованы обогреваемыми спасательными плотами также с дополнительным классом винтеризации.

Разработка аварийно-спасательного оборудования нового назначения была обусловлена участвовавшими запросами от заводов, производящих суда ледового класса, а также от судоходных компаний, чьи суда специализируются на работе в водах Арктики.

С развитием рынка в этом направлении инспекционными комиссиями стали выдвигаться новые требования, безопасность при работе в экстремально низких температурах, понятно, требует совсем других подходов.

ОСОБЫЕ ТРЕБОВАНИЯ ДЛЯ РОССИИ

В России требования к оборудованию безопасности жестче, чем во всем мире. Эксплуатация в экстремально низких температурных условиях требует иных подходов — к новинкам VikingLife-SavingEquipment предварительно проявляют интерес многие заводы и компании, работающий в этом направлении.

В данной ситуации спрос на представленную линейку оборудования — это логичная реакция рынка. Ведь до этого момента никто не мог предложить заказчику

оборудование такого типа, полностью удовлетворяющее всем требованиям судов в условиях работы на Северном морском пути.

Кроме того, компания VikingLifeSaving начала активную работу с заказчиками по поставке на суда индивидуальных и коллективных средств выживания. Новая продукция не только способна гарантировать защиту в тех же условиях винтеризации до -50 градусов, но и, как бонус, легко укомплектовывается, занимает минимум пространства и удобна в эксплуатации.

СПАСАТЕЛЬНЫЙ ГИДРОКОСТЮМ ИЗ НЕЙЛОНА С ПОКРЫТИЕМ PU PS5002 VIKING

Спасательный гидротермокостюм PU PS5002 VIKING предназначен для использования на судах, работающих в экстремальных условиях Арктики, и способен выдерживать температуры до -50 градусов. Наружный материал гидрокостюма сделан из нейлона с покрытием PU, 240г/м², подкладка из полипропилена 300г/м², покрытый полиэстером 85г/м². На модели PS5002 имеется расстегивающаяся от шеи молния, благодаря которой костюм легко надевается и снимается. Имеет встроенный спасжилет, ремень для подъема, соединительный лить. Поставляется со свистком, а также огнем поиска, удовлетворяющим соответствующим требованиям SOLAS. Кроме того, в этом костюме имеются эластичные подтяжки для регулировки длины. Повышенная прочность гарантирует увеличенный срок защиты на шесть часов, а оснащение встроенным плавучим элементом позволяет использовать его без жилета. Гидрокостюм имеет водоотталкивающую молнию, а так же отстегивающиеся перчатки. Габариты гидрокостюма в сумке 67x50x26 см., вес 5,6 кг.



СПАСАТЕЛЬНЫЙ ЖИЛЕТ PV9522 SOLAS

Спасательный жилет PV9522 SOLAS также, как и костюм PS5002, на сегодняшний день не имеет аналогов не только в России, но и в мире. Это первое оборудование такого типа, одобренное РМРС по специальному классу винтеризации. Занимает минимум места. Пояс на талии длиной 175 см согласно правилам MSC.200. Утвержден SOLAS, RMRS Россия. Снабжен светоотражающей полосой общей площадью 400 см², петлей для подъема. Опционально может быть снабжен водонепроницаемым карманом и огнем поиска Daniamant W4/M4.



188508, Ленинградская область,
Ломоносовский район,
Производственная зона «Горелово»,
ул. Понссе, д. 4, стр. 1
Телефон: +7 (812) 493-59-24
mail: viking-ru@viking-life.com
URL: www.viking-life.com/en/viking-russia



ООО «КОРВЕТ»



Продукция изготавливается под надзором
Камского филиала РРР с выдачей сертификата.
Свидетельство о признании РРР № 07660
срок действия до 27 марта 2020 г.

ПРОИЗВОДСТВО:

- ⚓ Производство и поставка пальцев черпаковых цепей из стали 40Х с технологией поверхностного упрочнения.
- ⚓ Производство и поставка поволоков гребных валов, баллеров и ступиц, поворотных насадок, компенсаторов выхлопных систем.

РЕМОНТ:

- ⚓ Дефектация, ремонт, модернизация и переоборудование судов с классом Российского Речного Регистра длиной до 30 метров.
- ⚓ Диагностика, теплотехнический контроль и капитальный ремонт судовых ДВС в корпусах судов с оформлением документов.
- ⚓ Замер выбросов вредных веществ и дымности отработавших газов судовых ДВС с оформлением соответствующих документов.
- ⚓ Ремонт и регулировка ТНВД и турбокомпрессоров.
- ⚓ Ремонт цилиндрических крышек.

ПОСТАВКА:

- ⚓ гребных винтов со склада и под заказ
- ⚓ судовых ДВС производства СССР, SKL, SKODA
- ⚓ СЗЧ к судовым ДВС со склада и под заказ
- ⚓ судового палубного и вспомогательного оборудования и ЗиП
- ⚓ судового электрооборудования, КиП, ЗиП со склада и под заказ
- ⚓ аварийно-спасательных и сигнальных средств со склада и под заказ

450017, Россия, Республика Башкортостан, г. Уфа, ул. Береговая, д. 135 «В»
Тел: (347) 274-05-66, 274-83-39, 285-77-37
e-mail: korvet737@mail.ru

HAIXING MARITIME ELECTRIC GROUP

HAIXING

Официальный представитель HAIXING в России.

Поставки судового осветительного оборудования,
аварийно-спасательного имущества.

603159, Нижний Новгород, Карла Маркса, 22

Тел.: (831) 222-92-33

E-mail: info@haixing.group - связь для любых вопросов

electric@haixing.group - заказ осветительного оборудования

safe@haixing.group - заказ аварийно-спасательного имущества

www.haixing.group



РС ВВОДИТ РЯД ИЗМЕНЕНИЙ В ТРЕБОВАНИЯ ПО МЕХАНИЧЕСКОМУ ОБОРУДОВАНИЮ И СИСТЕМАМ

Российский морской регистр судоходства (РС, Регистр) вводит ряд изменений в требования по механическому оборудованию судов Правил технического наблюдения за постройкой судов и изготовлением материалов и изделий для судов (Правила РС/ТН).

24 июля 2020 вступило в силу циркулярное письмо (№ 313-04-1421ц), которое уточняет требования РС к оборудованию по предотвращению загрязнения с судов. В частности, дополнены требования к испытаниям оборудования по предотвращению загрязнения нефтью и судовых двигателей внутреннего сгорания, оборудованных устройствами для уменьшения выбросов. Изменения коснулись также систем обработки балластных вод, а именно уточнены технические требования для испытаний на соответствие типов систем требованиям Кодекса по одобрению систем управления балластными водами (Резолюция ИМО МЕРС.300(72)).

Как отметил начальник отдела механического оборудования и систем Михаил Иванов, при разработке нормативных документов Регистр всегда стремится ориентироваться на актуальные запросы отрасли. В процессе создания циркуляра проанализированы и учтены наиболее частые вопросы судовладельцев, судостроительных предприятий и их поставщиков, которые обращались в РС за разъяснениями требований в отношении экологической безопасности судов.

С 1 сентября 2020 года вступят в силу еще два циркуляра к Правилам РС/ТН с изменениями по части IX «Механизмы» (№ 313-69-1412ц), а также частям VIII «Системы и трубопроводы» и X «Котлы, теплообменные аппараты и сосуды под давлением» (№ 313-68-1416ц). В частности, в отношении механизмов новые документы дополняют требования к процессу освидетельствования материалов и заготовок для изготовления деталей и частей, а также предусматривают возможность применять материалы, отвечающие требованиям национальных и международных стандартов в том случае, если это было согласовано Регистром при рассмотрении технической документации на судно.



Кроме того, Регистр уточняет требования к системе охлаждения и смазки дейдвудных подшипников забортной водой, к гидравлическим испытаниям трубопроводов, к выбору материалов для изготовления арматуры котлов, теплообменных аппаратов и сосудов под давлением всех классов. В соответствии с обновленной Номенклатурой объектов технического наблюдения Регистра (Приложение 1 к части I Правил РС/ТН) актуализирован также перечень оборудования, подлежащего одобрению РС, и форм, выдаваемых Регистром на данное оборудование. Циркуляры размещены в открытом доступе на сайте РС в разделе «Онлайн информация – Циркулярные письма».

РС ОБНОВЛЯЕТ ТРЕБОВАНИЯ ПО ТЕХНИЧЕСКОЙ ДОКУМЕНТАЦИИ НА СУДНО

С 1 августа 2020 года Российский морской регистр судоходства (РС, Регистр) обновляет требования в отношении технической документации на судно.

Изменения внесены в части I «Общие положения по техническому наблюдению» и II «Техническая документация» Правил технического наблюдения за постройкой судов и изготовлением материалов и изделий для судов (Правила РС/ТН). Соответствующий циркуляр (№ 312-12-1405ц) размещен в открытом доступе в разделе «Онлайн информация – Циркулярные письма» на официальном сайте РС.



Одно из главных изменений – введение минимального перечня обязательной судовой эксплуатационной документации (Приложение 1 части II Правил РС/ТН). Эксплуатационная документация должна представляться на рассмотрение в Регистр после окончания постройки судна, а при первоначальном освидетельствовании комплект применимых к судну и одобренных эксплуатационных документов предъявляется инспектору РС на борту. Этот комплект должен находиться на судне на протяжении всех этапов его жизненного цикла.

Эксплуатационная документация определяет основные параметры и технические характеристики судна, его оборудования и систем, правила и условия их безопасной эксплуатации в течение установленного срока службы. К ней также относятся буклеты по остойчивости, руководства пользователей программного обеспечения, программы испытаний, перечни материалов и т.п., которые должны быть в наличии на борту судна в соответствии с требованиями Правил РС и применимых международных кодексов и конвенций.

Как рассказала заместитель начальника отдела организации технической экспертизы и нормативной деятельности Елена Баскакова, ранее требования к эксплуатационным документам по различным аспектам приводились в разных нормативных документах Регистра. Сейчас для удобства клиентов и инспекторского состава РС информация по всему комплекту эксплуатационной документации сведена в единую таблицу, структурирована по разделам и применимости в зависимости от типа и символа класса судна. В таблице по каждой позиции приведены ссылки на конкретные пункты правил Регистра и/или применимых международных конвенций, содержащих требования к такой документации. Также в ней приведена информация о необходимости одобрения/согласования документации Регистром и/или морской администрацией государства флага с проставлением соответствующих штампов. Систематизация требований в едином перечне сократит время и трудозатраты при подготовке и проведении освидетельствования судна и сделает процесс более прозрачным.

Кроме того, новый циркуляр уточняет требования к проектной документации судна в постройке, объему технической документации при переоборудовании, ремонте или восстановлении судна, присвоении, переназначении или смене класса судна, требования к технической документации на изделия, к отчетным документам по судну, а также к оформлению результатов рассмотрения технической документации.

SCANDLINES ОСНАСТИЛА СВОЙ ПАРОМ MV COPENHAGEN РОТОРНЫМ ПАРУСОМ

В конце мая на судне MV Copenhagen, гибридном пароме Scandlines, курсирующем по маршруту Росток-Гедсер, между Германией и Данией, был установлен роторный парус Norsepower RotorSail.

Установка была проведена в рамках финансируемого ЕС проекта WASP, который был запущен в конце 2019 года с целью установки пяти ветровых силовых установок на серию различных судов, работающих в Северном и Балтийском морях, чтобы тестировать, проверять и способствовать внедрению роторных установок. Ожидается, что эти системы обеспечат экономию топлива от 4 до 5%, что соответствует тому же количеству CO₂, в среднем и более 20% при оптимальных ветровых условиях.

Несколько месяцев ежедневных операций на MV Copenhagen были завершены с тех пор, как эта ветровая система была установлена, и первые впечатления от этой технологии у экипажа, капитана и пассажиров уже есть.

Необходимый стальной фундамент (21 тонна) для роторного паруса (42 тонны) был установлен на обычной верфи еще в ноябре 2019 года. 30-метровый ротор Norsepower был установлен на судне во время стоянки в порту Росток.

Это ключевой момент, как объяснил старший капитан MV Copenhagen Алан Бах: «Мы смогли завершить почти все за ограниченное время - всего несколько часов. Это было ключевым моментом, поскольку мы работаем круглосуточно и без выходных, и каждая потеря обслуживания или дохода, естественно, критична для паромных операций».

Еще одна ключевая часть проекта WASP - это мониторинг и проверка оборудования и его характеристик. Главный операционный директор Scandlines Майкл Гулдманн Петерсен сказал об этом: «Мы ожидаем снижения выбросов CO₂ на 4-5%, что является небольшим количеством, и если все пойдет хорошо, мы рассмотрим дальнейшие установки в будущем. Мы очень рады, что система полностью автоматизирована, и мы почти не ожидаем технических проблем, последний месяц работы прошел довольно гладко, и мы видим, что это продолжается на протяжении всего периода тестирования».



Также немецкая экологическая ассоциация NABU (Союз охраны природы и биоразнообразия), которая имеет долгосрочное партнерство со Scandlines, уделяя особое внимание улучшению воздействия компаний на окружающую среду, очень довольна предпринятыми шагами: «Это отличная новость для климата и окружающей среды. NABU рада видеть реальные изменения после амбициозных заявлений Scandlines. Scandlines продвигает путь к декарбонизации судоходства и внедрению зеленых технологий», - сказал Зенке Дизенер, специалист по транспортной политике в штаб-квартире NABU в Берлине.

Что делает эту установку особенно интересной и важной для региона, так это то, что она устанавливается на пароме, одном из немногих мест, где судоходство соединяет или взаимодействует с широкой публикой, и именно в этой точке взаимосвязи происходит совершенно другой разговор: Для чего используется этот цилиндр? Как это работает? Почему это здесь?

Туомас Риски, генеральный директор Norsepower, сказал: «Scandlines имеет большой опыт инвестирования в новые чистые технологии для сокращения выбросов во всем своем флоте. Возмож-

ность получать энергию с помощью RotorSail от Norsepower - наряду с оптимизацией гидродинамики корпуса и гибридной электрической силовой установкой с аккумулятором энергии - делает MV Copenhagen одним из самых энергоэффективных паромов в мире».

Судоходство по большей части скрыто, и возможность продемонстрировать одно из самых важных технологических разработок в стремлении к декарбонизации действительно важна, особенно с учетом первоначальной стратегии ИМО по декарбонизации, предусматривающей сокращение парниковых газов, по крайней мере, на 50% к 2050 году на основе базового уровня на 2008 год. Технологии ветроэнергетики - это очень заметное заявление судоходной компании об их стремлении декарбонизировать свои суда.

ПЕРВОЕ В РОССИИ РЕЧНОЕ СУДНО НА СПГ СПУЩЕНО НА ВОДУ

АО «Зеленодольский завод имени А.М. Горького» спустил на воду теплоход на СПГ проекта 03622 «Чайка». Об этом сообщила пресс-служба предприятия.

Главным предназначением судна станут прогулочные и экскурсионные рейсы по внутренним водным путям республики Татарстан, в чем ему поможет специальная экскурсионная система «Аудиогид» на пяти языках. А стоимость СПГ позволит компаниям-эксплуатантам снизить себестоимость перевозок при лучших экологических характеристиках и пониженном износе.



Событие является знаковым еще и потому, что, в настоящее время судов, использующих СПГ, в речном флоте России нет.

Характеристики: разработчик проекта АО «Зеленодольский ПКБ», длина габаритная 58,8 м, ширина габаритная 10,8 м, осадка судна ок. 1,2 м, скорость судна ок. 18 км/ч, экипаж 3 + 8 (обслуживающий персонал), пассажировместимость не менее 170 чел., дальность плавания 400 км, автономность 24 часа.





FURUNO

Линейка оборудования FURUNO
охватывает практически все области судоходства



Качество и надежность,
которым можно доверять...



FURUNO

191123, Санкт-Петербург,
Воскресенская набережная,
д. 12, лит. А, офис 3Н
Телефон горячей линии: 8 800 222 7025
sales@furuno.ru
www.furuno.ru

НАИМЕНОВАНИЕ	ФИРМА	ТЕЛЕФОН	ПРИМЕЧАНИЯ
НАВИГАЦИЯ И СВЯЗЬ			
GPS КОМПАС FURUNO SC-50	Фуруно Еврус	(812) 6477025	www.furuno.ru Склад в СПб. Продажа и сервис
GPS приемник FURUNO GP-170	Фуруно Еврус	(812) 6477025	www.furuno.ru Склад в СПб. Продажа и сервис
NMEA размножитель на 7 портов, ADU-102	Юниконт	(812) 3205704	От производителя, склад СПб, sales@unicont.ru
TS-337A траловый сонар	Фуруно Еврус	(812) 6477025	www.furuno.ru Склад в СПб. Продажа и сервис
VSAT Ku-Band FURUNO	Фуруно Еврус	(812) 6477025	www.furuno.ru Склад в СПб. Продажа и сервис
Аварийные радиобуи McMurdo	Фуруно Еврус	(812) 6477025	www.furuno.ru Склад в СПб. Продажа и сервис
Авторулевой FURUNO NavPilot-711C	Фуруно Еврус	(812) 6477025	www.furuno.ru Склад в СПб. Продажа и сервис
АИС FURUNO	Фуруно Еврус	(812) 6477025	www.furuno.ru Склад в СПб. Продажа и сервис
Антенны для УКВ и ПВ/КВ радиостанций	Фуруно Еврус	(812) 6477025	www.furuno.ru Склад в СПб. Продажа и сервис
Аппаратура оповещения, громкогов.и диспетчер.связи	КомТех	(49234) 30371	Разработка и производство. www.commteh.ru
Блок питания, HERCULES-10	Юниконт	(812) 3205704	220/24 до 10 А, со склада, sales@unicont.ru
Внутрисудовая громкоговорящая связь	Фуруно Еврус	(812) 6477025	www.furuno.ru Склад в СПб. Продажа и сервис
Гарнитура МТ-2	КомТех	(49234) 30371	Суд.аппаратура связи и трансляции "ОКА", info@commteh.ru
Гидролокаторы FURUNO	Фуруно Еврус	(812) 6477025	www.furuno.ru Склад в СПб. Продажа и сервис
Гироинтерфейс ADPC-101	Юниконт	(812) 3205704	От производителя, склад СПб, sales@unicont.ru
ГМССБ оборудование FURUNO	Фуруно Еврус	(812) 6477025	www.furuno.ru Склад в СПб. Продажа и сервис
Доплеровский лаг FURUNO DS-80	Фуруно Еврус	(812) 6477025	www.furuno.ru Склад в СПб. Продажа и сервис
ИНМАРСАТ мини-С FURUNO Felcom-19	Фуруно Еврус	(812) 6477025	www.furuno.ru Склад в СПб. Продажа и сервис
ИНМАРСАТ-С FURUNO с ССОУ и ОСДР	Фуруно Еврус	(812) 6477025	www.furuno.ru Склад в СПб. Продажа и сервис
Картплоттер FURUNO с эхолотом GP-1870F	Фуруно Еврус	(812) 6477025	www.furuno.ru Склад в СПб. Продажа и сервис
Картплоттер FURUNO GP-1870/GP-1670	Фуруно Еврус	(812) 6477025	www.furuno.ru Склад в СПб. Продажа и сервис
Коммутатор К-10С	КомТех	(49234) 30371	Суд.аппаратура связи и трансляции "ОКА", info@commteh.ru
Коммутаторы сигнально-отличительных фонарей	ГАЛС ПЛЮС	(4942) 318305	КСОФ-900;-12/24;-110/127/220 6,9,12 Каналов 12,24,127,220В
Лампа дневной сигнализации	НАИХИНГ	(831) 2229233	PMPC, info@haixing.group, haixing.group
Лампа дневной сигнализации	СудоСвет	(831) 2658011	PPP, PMPC, ship-light@yandex.ru, ship-light.ru
Ледовая РЛС для навигации во льдах	Фуруно Еврус	(812) 6477025	www.furuno.ru Склад в СПб. Продажа и сервис
Магнетроны для РЛС	Фуруно Еврус	(812) 6477025	www.furuno.ru Склад в СПб. Продажа и сервис
Магнитный компас Cassens&Plath	Фуруно Еврус	(812) 6477025	www.furuno.ru Склад в СПб. Продажа и сервис
Многолучевые эхолоты WASSP	Фуруно Еврус	(812) 6477025	www.furuno.ru Склад в СПб. Продажа и сервис
Морские навигационные карты, лоции, штурманские принадлежности	ШИПСНАБ	(863) 2598381	услуги по корректуре
Навигационное оборудование фирм FURUNO, JRS	Виртус	(924) 8922732	серт.CCS,ABS,DNV,RINA,KR,NK и RS(PMPC)
Навигационные фонари	Река 21	(495) 2870214	завод-изготовитель г.Москва, м.т.(925) 545-64-91
Навигационные эхолоты FURUNO	Фуруно Еврус	(812) 6477025	www.furuno.ru Склад в СПб. Продажа и сервис
Оборудование радиосвязи и навигации FURUNO	Фуруно Еврус	(812) 6477025	www.furuno.ru Склад в СПб. Продажа и сервис
ОТМШКИ светоимпульсные СИО-100	ГАЛС ПЛЮС	(4942) 318305	Импульс-12;-24;-220;-24/220;ИМПАКТ;ИМПАКТ+; www.galsplus.ru
ПВ/КВ радиостанции FURUNO	Фуруно Еврус	(812) 6477025	www.furuno.ru Склад в СПб. Продажа и сервис
Прибор абонентский каютный СЩК-2	КомТех	(49234) 30371	Суд.аппаратура связи и трансляции "ОКА", info@commteh.ru
Прибор абонентский палубный СЩВ-2	КомТех	(49234) 30371	Суд.аппаратура связи и трансляции "ОКА", info@commteh.ru
Прибор связи ПС	КомТех	(49234) 30371	Суд.аппаратура связи и трансляции "ОКА", info@commteh.ru
Прибор трансляции ПТ	КомТех	(49234) 30371	Суд.аппаратура связи и трансляции "ОКА", info@commteh.ru
Приемники НАВТЕКС FURUNO	Фуруно Еврус	(812) 6477025	www.furuno.ru Склад в СПб. Продажа и сервис
Программное обеспечение для моряков	Фуруно Еврус	(812) 6477025	www.furuno.ru Склад в СПб. Продажа и сервис
Пульт ПУ-ЗВ	КомТех	(49234) 30371	Суд.аппаратура связи и трансляции "ОКА", info@commteh.ru
Радиолокационные ответчики (РЛО) McMurdo	Фуруно Еврус	(812) 6477025	www.furuno.ru Склад в СПб. Продажа и сервис
Радиолокационные станции FURUNO	Фуруно Еврус	(812) 6477025	www.furuno.ru Склад в СПб. Продажа и сервис
Регистратор Данных Рейса FURUNO	Фуруно Еврус	(812) 6477025	www.furuno.ru Склад в СПб. Продажа и сервис
Репитер универсальный (компас, лаг, эхолот, датчик ветра), UDR-6	Юниконт	(812) 3205704	От производителя, склад СПб, sales@unicont.ru
Рыболопсковое оборудование, АИС	Интер-Трэйд Электроникс	(812) 3038048	WESMAR; ite@peterlink.ru
Рыболопсковые эхолоты FURUNO	Фуруно Еврус	(812) 6477025	www.furuno.ru Склад в СПб. Продажа и сервис
Сигнально-отличительные фонари	НАИХИНГ	(831) 2229233	PMPC, info@haixing.group, haixing.group
Сигнально-отличительные фонари	СудоСвет	(831) 2658011	PPP, PMPC, ship-light@yandex.ru, ship-light.ru
Сигнально-отличительные фонари СОФ-900	ГАЛС ПЛЮС	(4942) 318305	стационар.и подвесные; пр-во, поставка www.galsplus.ru
Система обнаружения разливов нефти	Фуруно Еврус	(812) 6477025	www.furuno.ru Склад в СПб. Продажа и сервис
Спутниковые компасы FURUNO	Фуруно Еврус	(812) 6477025	www.furuno.ru Склад в СПб. Продажа и сервис
Судовая аппаратура связи и трансляции "ОКА"	КомТех	(49234) 30371	Серт. PPP info@commteh.ru; www.commteh.ru
Судовой машинный телеграф INELTEH EET1	АБС ГИДРО	(812) 6771053	PMPC, PPP info@abshydro.ru, www.abshydro.ru
Судовые журналы, речные атласы, литература для ввп	ШИПСНАБ	(863) 2598381	склад Ростов-на-Дону, доставка, temnikov@bk.ru
Телефонная станция, DTS-100	Юниконт	(812) 3205704	До 48 абонентов, sales@unicont.ru
УКВ радиостанция FURUNO FM-8900S	Фуруно Еврус	(812) 6477025	www.furuno.ru Склад в СПб. Продажа и сервис
Ультразвуковые погодные станции	Фуруно Еврус	(812) 6477025	www.furuno.ru Склад в СПб. Продажа и сервис
Факсимильный приемник карт погоды FURUNO	Фуруно Еврус	(812) 6477025	www.furuno.ru Склад в СПб. Продажа и сервис

Сокращения названий фирм, использованные в информационном разделе:

Алтайский ЗДА — Алтайский Завод Дизельных Агрегатов; ПФК ТПА — ПФК Тверьпромавтоматика; ТТС — Технологии Точных Систем.

Судовая аппаратура связи и трансляции "ОКА"

<p>Прибор связи ПС</p> 	<p>Комплект №1</p> <p>Предназначен для симплексной громкоговорящей связи рулевой рубки с пятью постами управления, а также передачи служебных распоряжений и вещательных передач в служебных и жилых помещениях и на открытые палубы судна по 3-м трансляционным линиям (по 25Вт). Напряжение питания: ~220В с переходом на резервные = 24В.</p>	<p>Прибор трансляции ПТ</p> 
<p>Коммутатор К-10С</p> 	<p>Комплект №2</p> <p>Предназначен для симплексной громкоговорящей связи рулевой рубки с 10 постами управления, расположенными в служебных помещениях и на открытых палубах судна (общей мощностью 35 Вт). Напряжение питания: ~220В с переходом на резервные = 24В.</p>	<p>Прибор абонентский палубный СЩВ-2</p> 
<p>Пульт ПУ-3В</p> 	<p>Комплект №3</p> <p>Предназначен для организации связи и трансляции на маломерных судах речного флота и обеспечивает:</p> <ul style="list-style-type: none"> • Передачу служебных распоряжений на открытые палубы и закрытые помещения; • Передачу сигнала сирены на открытые места при управлении от внешней кнопки; • Симплексную связь с абонентом в закрытом помещении (машинное отделение) с использованием гарнитуры МТ-2. <p>Приборы оповещения ПО-10/12(24) предназначены для передачи служебных распоряжений и сигнала сирены на открытые палубы. Напряжение питания: = 12В или = 24В.</p>	<p>Прибор абонентский каютный СЩК-2</p>  <p>Гарнитура МТ-2</p> 

КомТех
Сертификат Российского Речного Регистра

ООО "Коммуникационная техника",
602264, Владимирская область, г.Муром,
Карачаровское шоссе, 2
Тел./факс: (49234) 3-03-71
E-mail: info@commteh.ru
Web-сайт: www.commteh.ru

«ГАЛС ПЛЮС»
156003, г. Кострома,
ул. Коммунаров, д. 5,
тел./факс: (4942) 31-8305, 47-1521
www.galsplus.ru
email: galsplus@mail.ru
info@galsplus.ru

ПРОИЗВОДСТВО И ПОСТАВКА СИГНАЛЬНОГО СУДОВОГО ЭЛЕКТРОБОРУДОВАНИЯ И СРЕДСТВ СВЯЗИ:

- ▶ **МАНЕВРОУКАЗАТЕЛЬ М-001** (напряжение питания 12, 24, 127, 220 вольт (Сертификат РРР);
- ▶ **ОТМАСКИ СВЕТОИМПУЛЬСНЫЕ** (а газоразрядной и светодиодной лампы): «ИМПУЛЬС-12; -24; -220; -24/220», «LED ИМПУЛЬС», «ИМРАСТ», «LED ИМРАСТ» (Сертификат РРР);
- ▶ **СИГНАЛЬНО-ПРОБЛЕСКОВЫЕ ФОНАРИ:** кормовой проблесковый красный «WINTERIZATION (-50)», круговой проблесковый желтый (Сертификат РРР и РМРС);
- ▶ **КОММУТАТОРЫ СИГНАЛЬНО-ОТЛИЧИТЕЛЬНЫХ ФОНАРЕЙ:** КСОФ-900; (исполнение пультовое и щитовое) (оповещение - зумерное и голосовое) (количество каналов коммутации: 6, 9, 12; напряжение питания 12, 24, 127, 220 вольт) (Сертификат РРР и РМРС).

СИГНАЛЬНО-ОТЛИЧИТЕЛЬНЫЕ ФОНАРИ СОФ-900
(светодиодные и с лампой накаливания)

ТОПОВЫЙ БЕЛЫЙ, КРАСНЫЙ;
БОРТОВОЙ ЗЕЛЕНый, КРАСНЫЙ;
КОРМОВОЙ БЕЛЫЙ; БУКСИРОВОЧНЫЙ ЖЕЛТЫЙ;
КРУГОВОЙ БЕЛЫЙ, КРАСНЫЙ, ЗЕЛЕНый, ЖЕЛТЫЙ;
(ПОДВЕСНОЕ И СТАЦИОНАРНОЕ ИСПОЛНЕНИЕ);
ФОНАРЬ МАНЕВРОУКАЗАНИЯ;
СТОЯНОЧНЫЙ БОРТОВОЙ БЕЛЫЙ;
(Сертификат РРР и РМРС)

ДВ КОЛОР

Производство лакокрасочных материалов для судостроения и судоремонта, нефтехимической промышленности, окраски железнодорожного транспорта и металлоконструкций

- Грунтовки для чёрных и цветных металлов
- Эмали для подводного и надводного борта
- Эмали для внутренних помещений
- Противообрастающие эмали
- Цинксодержащие материалы
- Шпатлёвки, компаунды
- Специальные лакокрасочные материалы

Сертификат ИСО 9001:2008
Свидетельство об одобрении Российского морского регистра судоходства
Сертификаты ЕВРАЗЭС

Поставка в соответствии с ФЗ-275 от 29.12.2012 г. и ВП МО РФ

190068, Санкт-Петербург 3-й Верхний пер., д.6
Тел.: (812) 309-32-34, 640-01-50
dvkolor@rambler.ru, 5598073@mail.ru, www.dvkolor.ru

ООО «Шипснаб»
344019, г. Ростов-на-Дону
ул. Береговая, 99, оф. 4Г
Тел./ф: (863) 259-83-81, (863) 259-82-14
м.: 8-918-583-09-90
temnikov@bk.ru

- ▶ Поставка навигационного, аварийно-спасательного и штурманского снабжения по портам ЮФО
- ▶ Услуги по корректуре морских карт, речных атласов
- ▶ Услуги по комплектации конвенционной литературой



Навигация и связь

Ходовые огни СОФ-900	ГАЛС ПЛЮС	(4942) 318305	стационар.и подвесные; пр-во, поставка www.galsplus.ru
ЭКНИС FURUNO	Фуруно Еврус	(812) 6477025	www.furuno.ru Склад в СПб. Продажа и сервис
Электронные навигационные карты	Фуруно Еврус	(812) 6477025	www.furuno.ru Склад в СПб. Продажа и сервис

ТЕЛЕВИЗИОННОЕ КОРАБЕЛЬНОЕ ОБОРУДОВАНИЕ

IP видеонаблюдение (видеокамеры, видеорегистраторы, мониторы)	INTELLIKO	(800) 3331505	(495) 1344388; info@intelliko.ru ; www.intelliko.ru
Морские тепловизионные камеры FLIR	Фуруно Еврус	(812) 6477025	www.furuno.ru Склад в СПб. Продажа и сервис
Сетевое высокопроизводительное оборудование	INTELLIKO	(800) 3331505	(495) 1344388; info@intelliko.ru ; www.intelliko.ru
Система охранного мониторинга TZ Coastal Monitoring	Фуруно Еврус	(812) 6477025	www.furuno.ru Склад в СПб. Продажа и сервис
Системы ночного видения Predator	Фуруно Еврус	(812) 6477025	www.furuno.ru Склад в СПб. Продажа и сервис
Судовая телевизион.система охранного наблюдения Watch-TVS (WU)	Юниконт	(812) 3205704	Сертификат РМРС, sales@unicont.ru
Судовые комплекты видеонаблюдения INTELLIKO	INTELLIKO	(800) 3331505	(495) 1344388; info@intelliko.ru ; www.intelliko.ru
Телевизион.система охранного наблюдения 16-ФЗ	INTELLIKO	(800) 3331505	(495) 1344388; info@intelliko.ru ; www.intelliko.ru



ПОРТАЛ СУДОВОГО ОБОРУДОВАНИЯ

WWW.SHIPSUPPLY.RU

«Судовое снабжение и обслуживание» –
периодический информационный бюллетень

Бесплатная целевая адресная рассылка
бюллетеня охватывает более 9000
компаний в 72 регионах России.



«СИНИЙ МОСТ» – морская бизнес-газета

Обзор рынка,
новости судостроения и судоходства,
аварии и кораблекрушения
в удобном PDF-формате



Справочники для профессионалов –
«Судостроение и судоремонт в России»
«Судоходные компании России»
«Порты и терминалы России»

Годовая подписка на газету «Синий Мост»
и бюллетень «Судовое снабжение
и обслуживание» составляет 6000 рублей!



850 р

950 р

750 р

198035, Санкт-Петербург, Межевой канал, д. 5, литера АХ, оф. 611; тел./факс: (812) 714-95-42, 495-87-14; bvf@shipsupply.ru; info@shipsupply.ru; www.shipsupply.ru



ТЕЛЕВИЗИОННАЯ СИСТЕМА ОХРАННОГО НАБЛЮДЕНИЯ **16-Ф3**



Сертифицировано МВД согласно Постановлению Правительства РФ
от 26 сентября 2016 г. N 969



Признано ФАУ «Российский морской регистр судоходства»



Признано ФАУ «Российский Речной Регистр»

ГЛАВНЫЙ ДВИГАТЕЛЬ И ВСПОМОГАТЕЛЬНЫЕ МЕХАНИЗМЫ

1- DVS - Двигатели, Дизель-генераторы - SKL, Skoda, СССР	Korvet	(347) 2740566	korvet737@mail.ru	склад в Уфе, СПб
1- DVS - Запасные части - SKL, Skoda, СССР	Korvet	(347) 2740566	korvet737@mail.ru	склад в Уфе, СПб
1- DVS - Судовая арматура, клинкет, задвижки	Korvet	(347) 2740566	korvet737@mail.ru	склад в Уфе, СПб
1- DVS - Судовые насосы, охладители и ЗИП	Korvet	(347) 2740566	korvet737@mail.ru	склад в Уфе, СПб
1- DVS - Турбокомпрессоры, компрессоры и запчасти	Korvet	(347) 2740566	korvet737@mail.ru	склад в Уфе, СПб
1- DVS - Фильтры, элементы, прокладки, РТИ	Korvet	(347) 2740566	korvet737@mail.ru	склад в Уфе, СПб
1-2OK1- Клапан 1 и 2 ст.,кольца поршневые,ЦВД	РуссТех	(812) 3372333	490 руб., 470 руб.,коленвал, подшипники,ВГШ	
1-2OK-1 Клапан I ступени	Морской Сервис-Интерплюс	(812) 9722606	Со склада в СПб, www.interplus.spb.ru	
1-2OK-1 Клапан II ступени	Морской Сервис-Интерплюс	(812) 9722606	Со склада в СПб, www.interplus.spb.ru	
1-2OK-1 Кольцо компрессионное I ступени	Морской Сервис-Интерплюс	(812) 9722606	Со склада в СПб, www.interplus.spb.ru	
1-2OK1 -Компрессор в сборе на складе, Втулка цилиндра	РуссТех	(812) 3372333	office@rt-spb.ru ; крышка, поршень, насос	
1-3Д6 Втулка цилиндра	Морской Сервис-Интерплюс	(812) 9722606	Со склада в СПб, www.interplus.spb.ru	
1-3Д6 Охладитель водяной сб1275-00-10-1	Морской Сервис-Интерплюс	(812) 9722606	Со склада в СПб, www.interplus.spb.ru	
1-3Д6 Охладитель масляный сб1275-00-20-1	Морской Сервис-Интерплюс	(812) 9722606	Со склада в СПб, www.interplus.spb.ru	
1-3Д6 Поршень 3-х коленчатый 504-05-18-1	Морской Сервис-Интерплюс	(812) 9722606	Со склада в СПб, www.interplus.spb.ru	
1-3Д6 Поршень 4-х коленчатый 504-05-18-2	Морской Сервис-Интерплюс	(812) 9722606	Со склада в СПб, www.interplus.spb.ru	
1-4Ч10,5/13 Вкладыш коренной упорный	Морской Сервис-Интерплюс	(812) 9722606	229 руб./пара	
1-4Ч10,5/13 Вкладыш шатунный	Морской Сервис-Интерплюс	(812) 9722606	229 руб./пара	
1-4Ч10,5/13 Втулка цилиндра 960.03.102	Морской Сервис-Интерплюс	(812) 9722606	1490 руб./шт.	
1-4Ч10,5/13 Поршень 962.04.101-3	Морской Сервис-Интерплюс	(812) 9722606	1199 руб./шт	
1-6-8NVD48A-2U Вкладыши мотылевые 832-08010	Морской Сервис-Интерплюс	(812) 9722606	16515 руб./шт.	
1-6-8NVD48A-2U Втулка цилиндров	Морской Сервис-Интерплюс	(812) 9722606	Со склада в СПб, www.interplus.spb.ru	
1-6-8NVD48A-2U Поршень	Морской Сервис-Интерплюс	(812) 9722606	Со склада в СПб, www.interplus.spb.ru	
1-6-8Ч23/30 Вкладыши коренные и шатунные	Морской Сервис-Интерплюс	(812) 9722606	Со склада в СПб, www.interplus.spb.ru	
1-6-8Ч23/30 Втулка ВГШ	Морской Сервис-Интерплюс	(812) 9722606	3150 руб./шт	
1-6-8Ч23/30 Втулка цилиндра	Морской Сервис-Интерплюс	(812) 9722606	15700 руб./шт	
1-6-8Ч23/30 Кольцо компрессионное хром	Морской Сервис-Интерплюс	(812) 9722606	Со склада в СПб, www.interplus.spb.ru	
1-6-8Ч23/30 Кольцо маслосъемное	Морской Сервис-Интерплюс	(812) 9722606	Со склада в СПб, www.interplus.spb.ru	
1-6L 45GFCА (ДКРН 45/120-7(B&W L 45 GCFA)	Пасифик-сервис	(423) 2274766	89025559695, Влад-к, ps-zip@mail.ru; www.ps-zip.com	
1-6NVD26 Болт шатунный	Морской Сервис-Интерплюс	(812) 9722606	Со склада в СПб, www.interplus.spb.ru	
1-6NVD26 Втулка цилиндров	Морской Сервис-Интерплюс	(812) 9722606	Со склада в СПб, www.interplus.spb.ru	
1-6NVD26 Кольца поршневые	Морской Сервис-Интерплюс	(812) 9722606	Со склада в СПб, www.interplus.spb.ru	
1-6NVD26 Крышка цилиндров	Морской Сервис-Интерплюс	(812) 9722606	Со склада в СПб, www.interplus.spb.ru	
1-6NVD36 Втулка цилиндров	Морской Сервис-Интерплюс	(812) 9722606	Со склада в СПб, www.interplus.spb.ru	
1-6NVD36 Поршень 651-07001	Морской Сервис-Интерплюс	(812) 9722606	Со склада в СПб, www.interplus.spb.ru	
1-6NVD48A-2U Вкладыш рамовый 832-02009	Морской Сервис-Интерплюс	(812) 9722606	10486 руб./шт.	
1-6VD14,5/12 Втулка цилиндра	Морской Сервис-Интерплюс	(812) 9722606	Со склада и под заказ	
1-6VD14,5/12 Поршень	Морской Сервис-Интерплюс	(812) 9722606	Со склада	
1-6VD26/20 Болт шатунный	Морской Сервис-Интерплюс	(812) 9722606	522 руб./шт.	
1-6VD26/20 Вкладыши мотылевые 601-08010	Морской Сервис-Интерплюс	(812) 9722606	6615 руб./шт.	
1-6VD26/20 Вкладыши рамовые 601-02001	Морской Сервис-Интерплюс	(812) 9722606	6999 руб./шт.	
1-6ЧН12/14 Втулка цилиндра 770.03.102	Морской Сервис-Интерплюс	(812) 9722606	1690 руб./шт.	
1-6ЧН12/14 Насос внешнего контура	Морской Сервис-Интерплюс	(812) 9722606	Со склада в СПб, www.interplus.spb.ru	
1-6ЧН12/14 Поршень 171.04.101-2	Морской Сервис-Интерплюс	(812) 9722606	1199 руб./шт	
1-6ЧН18/22 Вкладыш мотылевый	Морской Сервис-Интерплюс	(812) 9722606	469 руб./шт	
1-6ЧН18/22 Вкладыш рамовый опорный	Морской Сервис-Интерплюс	(812) 9722606	469 руб./шт	
1-6ЧН18/22 Втулка ВГШ оригинал 01-120103-1	Морской Сервис-Интерплюс	(812) 9722606	489 руб./шт.	
1-6ЧН18/22 Крышка цилиндра	Морской Сервис-Интерплюс	(812) 9722606	1399 руб./шт	
1-6ЧН18/22 Седло клапана 11 мм, 12 мм, 14 мм.	Морской Сервис-Интерплюс	(812) 9722606	Любой комплектации	



ООО «БалтикТурбо»

СЕРВИСНОЕ ОБСЛУЖИВАНИЕ И РЕМОНТ ТУРБОКОМПРЕССОРОВ

- Авторизированный Сервисный Центр
- Оригинальные запасные части
- Современное оборудование
- Система качества ISO9001
- Сертификация РМРС и РРР
- Гарантия на выполненные работы
- Поставка турбокомпрессоров, ретрофит
- Мобильная бригада в любой порт
- Обученный на заводах – изготовителях персонал



Wartsila: TPS52, TPL65, ST3, ST4, ST6

MAK: R4-3, HPR6000, ST6

CAT: TPS48, TSS57, RR151

MHI: TD18, MET53

HYUNDAI: ST4, ST5, ST6, ST7

WEICHAH: GH210

Тел.: +7 (812) 448-83-34

E-mail: info@balticturbo.ru

web site: www.balticturbo.ru



ООО «ЭКОС»

ОСНАЩЕНИЕ СУДОВ ОБОРУДОВАНИЕМ ПО ОЧИСТКЕ ВОДЫ

Более 20 лет производим судовые установки для очистки сточных вод типа «СТОК» и нефтесодержащих вод типа «ОНВ», осуществляем монтаж, наладку и предъявление Регистру.

Производим поставку сигнализаторов типа «ОМД» немецкого производства. Все выпускаемое оборудование соответствует действующим международным Резолюциям МЕРС.159(55) и МЕРС.107(49).

Установками «СТОК» и «ОНВ» оснащено более 400 судов различного класса.

ИЗГОТОВЛЕНИЕ И МОНТАЖ:

- УСТАНОВОК ДЛЯ ОЧИСТКИ ЛЬЯЛЬНЫХ ВОД
- УСТАНОВОК ДЛЯ ОЧИСТКИ СТОЧНЫХ ВОД



По всем вопросам обращайтесь в фирму «ЭКОС»
195220, СПб, Гражданский пр., д. 22, БЦ «Гражданский 22», оф. 406
тел.: 8 921 962 9557, e-mail: ekosunits@mail.ru, internet: www.ekos.su

Сертификат Морского Регистра Судоходства 03.00016.120



ГОЛОВНОЙ ФИЛИАЛ

«НПО «Винт»

АО «ЦС «Звездочка»

Россия, 121099, Москва, Новинский бульвар, д. 11
тел.: (499) 255-49-04, 252-16-43, факс: (495) 605-33-46
Эл. почта: msk@vintnpo.ru, <http://www.vintnpo.ru>

Подруливающие устройства (ПУ) мощностью от 22 кВт до 2000 кВт.

Поставляются с регулируемым электроприводом с частотным преобразователем, обеспечивающим снижение пусковых токов и повышенную экономичность при работе на частичных режимах. Управление ПУ – электродистанционное, автоматизированное.

Двигательно-рулевая колонка (ДРК) мощностью 1200 кВт.

Предназначена для эксплуатации на судах в качестве основного двигателя и средства активного управления судном. Каждое изделие до поставки на судно проходит испытания на полную мощность в опытовом бассейне в присутствии представителя Регистра, что сокращает объем испытаний на судне и гарантирует качество поставляемой продукции.

Система менеджмента качества предприятия отвечает требованиям ГОСТ ISO 9001-2011, ГОСТ РВ 15.002-2012, производство сертифицировано Российским морским регистром судоходства и Российским речным регистром.

ООО «ДЕЛО»

Осуществляет услуги по ремонту гидравлических и механических реверс-редукторов производства завода «Барнаултрансмаш», с соблюдением гарантийных обязательств.

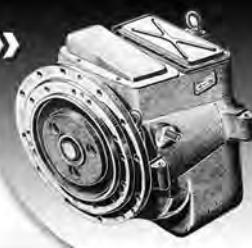

Ремонт реверс-редуктора СБ525-00-4, СБ525-01-13, РР-300 и РР-600

Работаем с регионами РФ
Возможен ремонт с выездом специалистов на адрес заказчика.

Вы можете получить квалифицированную консультацию по конструкторским и технологическим вопросам.

тел/факс: (3852) 66-84-19, 8960-966-55-77;
sudosnab_delo@mail.ru

Главный двигатель и вспомогательные механизмы

1-6ЧН25/34 Вкладыши 53-110002/53110007	Морской Сервис-Интерплюс	(812) 9722606	Со склада в СПб, www.interplus.spb.ru
1-6ЧН25/34 Поршни, втулки цилиндров, крышки цилиндров	Морской Сервис-Интерплюс	(812) 9722606	Со склада в СПб, www.interplus.spb.ru
1-NVD48A2U,6ЧН18/22, 6ЧН 25/34+Зап. части для двигателей	Пасифик-сервис	(423) 2274766	89025559695, Влад-к, ps-zip@mail.ru ; www.ps-zip.com
1-Pielstick PC2-5 Плунжерная пара	Морской Сервис-Интерплюс	(812) 9722606	Со склада в СПб, www.interplus.spb.ru
1-Pielstick PC2-5 Форсунки, распылители	Морской Сервис-Интерплюс	(812) 9722606	Со склада в СПб, www.interplus.spb.ru
1-Skoda 110 Поршни, втулки, кольца, вкладыши, РТИ	Морской Сервис-Интерплюс	(812) 9722606	Со склада в СПб, www.interplus.spb.ru
1-Skoda 110 Распылители, форсунки, плунжерные пары	Морской Сервис-Интерплюс	(812) 9722606	Со склада в СПб, www.interplus.spb.ru
1-Skoda 150 Поршни, втулки, кольца, ЗИП	Морской Сервис-Интерплюс	(812) 9722606	Со склада в СПб, www.interplus.spb.ru
1-Skoda 160 Вкладыши рамовые 0104	Морской Сервис-Интерплюс	(812) 9722606	Со склада в СПб, www.interplus.spb.ru
1-Skoda 160 Втулка цилиндра	Морской Сервис-Интерплюс	(812) 9722606	Со склада и под заказ
1-Skoda 160 Поршень	Морской Сервис-Интерплюс	(812) 9722606	Со склада в СПб, www.interplus.spb.ru
1-Skoda 160 Распылители, форсунки, плунжер.пары,ТНВД	Морской Сервис-Интерплюс	(812) 9722606	708 руб/шт.
1-Skoda 27,5 Вкладыш рамовый	Морской Сервис-Интерплюс	(812) 9722606	Со склада в СПб, www.interplus.spb.ru
1-Skoda 27,5 Распылители, форсунки, плунж.пары, ТНВД	Морской Сервис-Интерплюс	(812) 9722606	Со склада в СПб, www.interplus.spb.ru
1-Skoda 350 Запасные части	Морской Сервис-Интерплюс	(812) 9722606	Со склада в СПб, www.interplus.spb.ru
1-Sulzer RD,RND,RTA,AL,AV,ASL,ATL	Морской Сервис-Интерплюс	(812) 9722606	Со склада в СПб, www.interplus.spb.ru
1-ВРШ ВР498с, ГИЛЬЗА 502С-40.00.05	РуссТех	(812) 3372333	СКЛАД
1-ВРШ ВР498с, ЗОЛОТНИК 502С-40.00.05	РуссТех	(812) 3372333	СКЛАД
1-ВРШ, ПУ, МИШ, для 502, 503, ВР498М, РТИ, телемотор	РуссТех	(812) 3372333	золотниковая пара
1-Вт.палуб.,Вент.гол.,Возд.гол.,Шпигаты	РуссТех	(812) 3372333	ОСТ:5.5367-78/5.5459-80/5.5423-80
1-ДКРН 42/136-10(В&W L 42 МС); ДКРН 35/105-10(В&W 35 МС)	Пасифик-сервис	(423) 2274766	89025559695, Влад-к, ps-zip@mail.ru ; www.ps-zip.com
1-КАВ, КВА, КОАВ, фурма, банник, платы АЗ,РВ, СН, ФР	РуссТех	(812) 3372333	щит управления
1-КАВ-1.6/7;КАВ-2.5/7,водоуказатель,электроды,стекло синее	РуссТех	(812) 3372333	трансформаторы, РТИ
1-КАВ-4/7;КАВ-6.3/7, золотники, датчики, распределители	РуссТех	(812) 3372333	сильфоны, мембраны
1-КВА, КВГ, КГВ,КОАВ-63, КОАВ-68,КОАВ-200	РуссТех	(812) 3372333	форсунки, распылители, насосы
1-Компрессор КВДМ	Морской Сервис-Интерплюс	(812) 9722606	Со склада в СПб, www.interplus.spb.ru
1-Компрессор ЭКП 70/25;2ОК-1;сепаратор СЦ-1,5 -з/ч,компл. в асс.	Пасифик-сервис	(423) 2274766	89025559695, Влад-к, ps-zip@mail.ru ; www.ps-zip.com
1-Компрессор ЭКП, коленвал, масленка, цилиндры	РуссТех	(812) 3372333	шатуны, палец
1-Компрессор ЭКП, холод-ки,поршень,крышки	РуссТех	(812) 3372333	клапана 1580 руб. , подшипники, насос
1-Компрессор ЭКПА-2/150, ЭК2-150, К2-150	РуссТех	(812) 3372333	office@rt-spb.ru
1-Котел AALBORG	Морской Сервис-Интерплюс	(812) 9722606	ЗИП к котлам
1-Котел VWH-400	Морской Сервис-Интерплюс	(812) 9722606	ЗИП к котлам
1-Котел КАВ 2,5/7-21	Морской Сервис-Интерплюс	(812) 9722606	ЗИП к котлам
1-Котел КВА 0,65/5-1	Морской Сервис-Интерплюс	(812) 9722606	под заказ
1-Котел КВВА 12	Морской Сервис-Интерплюс	(812) 9722606	ЗИП к котлам
1-Котел КГВ 0,25/3-М	Морской Сервис-Интерплюс	(812) 9722606	под заказ
1-Котел КИВ 200	Морской Сервис-Интерплюс	(812) 9722606	ЗИП к котлам
1-Котел КОАВ 68	Морской Сервис-Интерплюс	(812) 9722606	под заказ
1-Котел КСВВ 2500/7	Морской Сервис-Интерплюс	(812) 9722606	По цене производителя.
1-Насос ЭНП-10/2,5; ЭНП 63/2,5, 63/10 клапана	РуссТех	(812) 3372333	седла, кольца, втулки, office@rt-spb.ru
1-Насос НЦКГ-4/40, ФГС-25/14, ЦВС-4/40;ЭКН-10/40; ЭВН	РуссТех	(812) 3372333	ЗИП,6АР35Е; 6АР45Е; 6АР50Е;
1-Насос ТЗН-1,5, ТЗН-3, Насос НТФ-100	РуссТех	(812) 3372333	НТФ-200, УТ-12;22;45;1А60БК;
1-Насос топливный НТФ-100	Морской Сервис-Интерплюс	(812) 9722606	со склада в СПб, www.interplus.spb.ru
1-Насос топливный ТЗН-1,5 ,ТЗН-3	Морской Сервис-Интерплюс	(812) 9722606	ЗИП к сепаратором
1-Насос ФГС 25/14	Морской Сервис-Интерплюс	(812) 9722606	со склада
1-Насос ЭВН 3/5	Морской Сервис-Интерплюс	(812) 9722606	со склада
1-Насос ЭКН 10/40	Морской Сервис-Интерплюс	(812) 9722606	со склада
1-Насос ЭНП-10/2,5; гильза,направляющая, поршень, шток	РуссТех	(812) 3372333	червяк, шатун
1-Насос ЭНП-10/2,5, ЭНП-25/2,5 Колесо Н34.718.08.010	РуссТех	(812) 3372333	пружины, кольца, office@rt-spb.ru

ПОДШИПНИКИ СПб



Подшипники баллера и гребных валов

- **Надежные и долговечные полимерные подшипники (втулки) рулевых устройств с гарантированным сроком службы**
- **Подшипники гребных валов для открытых и закрытых (Симплекс) систем смазки**
- **Износостойкие облицовки для гребных валов судов река-море**

194100, Санкт-Петербург, Лесной пр., д.63, лит. А, оф.423
 тел.: (812) 622-1182, факс: (812) 622-1183
www.thordon.spb.ru vladimirz@thordon.spb.ru



ОСУЩЕСТВЛЯЕМ ПОСТАВКИ:

- 1** **ЭКСКЛЮЗИВНЫЙ ПОСТАВЩИК**
МОЕЧНЫХ МАШИНОК, ВЕНТИЛЯТОРОВ,
СЛВ **Victor Marine**.
Фильтрующее оборудование **Boll&Kirch**
- 2** Судовое оборудование:
ЗИП РО1М-Р18М, РТИ для МИШ, ПУ
- 3** ЗИП для котлов:
КОАВ, КВА, КИВ, КГВ, КАВ, КВС
- 4** ЗИП и насосы в сборе:
ПД5, ЦВС, НЦКГ, ФГС, ЭНП, ЭПНМ,
ЭНЦ, ЭКН-10, ЭЦНУ16/40, ТЗН-1.5 (3),
Iron, Imo, Allweiler, JMW, Prinz
Pumpen, Speck, Hamworthy
- 5** ЗИП для дизельных агрегатов:
Ч10,5/13, 12/14, 25/34, Wartsila, Deutz,
MTU, Detroit, Sulzer, Caterpillar, Pielstick, Yanmar
- 6** Палубное оборудование:
втулки ОСТ5.5459-80, головки ОСТ5.5541-83, шпигаты
ОСТ5.5432-80, фонари смотровые ОСТ5.5477-80
- 7** ЗИП и компрессора в сборе:
20К1, К2-150, ЭКП, Sperre, Hamworthy,
Hallapa, JP Sauer, Deno, Atlas Copco, Tamrotor
Sabroe, York, Stal, Carrier
- 8** Сепараторы и ЗИП:
СЛ, СЦ, Westfalia, Alfa-Laval, Mitsubishi

ОБОРУДОВАНИЕ ДЛЯ СИСТЕМ ВЕНТИЛЯЦИИ И ОТОПЛЕНИЯ для использования в судостроении и судоходстве, на буровых платформах, верфях и доках



ПРОИЗВОДСТВО И ПОСТАВКА:

- ⚓ **Воздухораспределители: вентиляционные решетки, диффузоры**
- ⚓ **Канальное оборудование: шумоглушители, клапаны, фильтры**
- ⚓ **Оборудование для отопления: тепловые завесы, тепловентиляторы, инфракрасные обогреватели**

УСЛУГИ:

- ⚓ **Численное моделирование микроклимата**



СЕРТИФИКАТ

соответствия производства
изделий для систем вентиляции,
отопления и кондиционирования
№ 18.08282.120 от 12.01.2018

По вопросам приобретения продукции
Вы можете обратиться к официальному
дистрибьютеру — компании «Арктика»:
В Москве: +7 (495) 981-15-15
В Санкт-Петербурге: +7 (812) 441-35-30
www.arktika.ru, www.spb-arktika.ru

Главный двигатель и вспомогательные механизмы

1-Насос ЭНП-25/2,5; клапан, седло, кольцо, РТИ	РуссТех	(812) 3372333	ползуны
1-Насос ЭНП-63/2,5, ЭНП-63/10, Колесо Н34.1.902.08.010	РуссТех	(812) 3372333	седла,клапана, office@rt-spb.ru
1-Насос ЭНП-ЭНП 63/2,5, 63/10, червяк, колесо, насос	РуссТех	(812) 3372333	шпиль, розетка, гнездо, office@rt-spb.ru
1-Насос ЭПНМ-0,8/70, ЭПНМ-2,0/70 в сборе, ЭНЦ	РуссТех	(812) 3372333	колеса, уплотнение, www.rt-spb.ru
1-Насосы 1ЭЦНУ16/40;ЭНП 25/2,5;1В1,6/5+ ЗИП к насосам	Пасифик-сервис	(423) 2274766	89025559695, Влад-к, ps-zip@mail.ru; www.ps-zip.com
1-Насосы НМШФ 0,8-25-0,63/25	Морской Сервис-Интерплюс	(812) 9722606	со склада
1-Насосы НЦВ;ЦВС10/40;НЦКГ;ЭКН;ЭПНМ;НМШФ+ЗИП к насос.	Пасифик-сервис	(423) 2274766	89025559695, Влад-к, ps-zip@mail.ru; www.ps-zip.com
1-Насосы ЦВС 4/40	Морской Сервис-Интерплюс	(812) 9722606	ЗИП к рулевым машинам
1-Насосы Ш 40-4-19,5/4Б	Морской Сервис-Интерплюс	(812) 9722606	со склада
1-Насосы ШФ 5-25	Морской Сервис-Интерплюс	(812) 9722606	со склада
1-Рулевая маш.Р01М,Р05М,Р07М,Р11М	РуссТех	(812) 3372333	рычаг, гидрозамок,ползун,плунжер
1-Рулевая маш.Р05М, подшипники, РТИ, фильтр Т5, Т10	РуссТех	(812) 3372333	рычаг, гидрозамок,ползун,плунжер
1-Рулевая маш.Р07М, двуплечий рычаг, БЛОК КЛАПАНОВ	РуссТех	(812) 3372333	рычаг, гидрозамок,ползун,плунжер
1-Рулевая маш.Р11М, Р15М, ползуны, гидроцилиндр	РуссТех	(812) 3372333	рычаг, гидрозамок,телемотор,плунжер
1-Сепаратор СЦ-1,5	Морской Сервис-Интерплюс	(812) 9722606	ЗИП к котлам
1-Судовые рулевые машины Р0	Морской Сервис-Интерплюс	(812) 9722606	Со склада в СПб, www.interplus.spb.ru
1-ТЕЛЕМОТОР 502С-41.00.00 (для ВРШ ВР498с), фильтр	РуссТех	(812) 3372333	СКЛАД
1-Топливные трубки высокого давления ДВС	Морской Сервис-Интерплюс	(812) 9722606	ЗИП для дизелей
1-Торцевое уплотнение ЦВС 4/40	Морской Сервис-Интерплюс	(812) 9722606	со склада
1-Электронасос ЭНЦ-4,5/6,2	Морской Сервис-Интерплюс	(812) 9722606	Со склада в СПб, www.interplus.spb.ru
1-Электронасос ЭПНМ 2,0/70	Морской Сервис-Интерплюс	(812) 9722606	Со склада в СПб, www.interplus.spb.ru
СOPASLIP, MOLYSLIP специальные смазки до 1100 С	Нордтех	(812) 6001776	www.nordtech.ru ; Официальный дилер
ОМС2Diesel топливная аппаратура на Wartsila Sulzer	Петрософт	(812) 3276669	L20, L26, 12V22, R22, R32, V32, ZL(V)40/48, AL25/30,
ОМС2Diesel -распылители, плунжера, клапана.нагн. на SKL	Петрософт	(812) 3276669	NVD26 (A2,A3),NVD36,NVD(S)48,VDS48/42,VD29/24,VD26/20
ОМС2Diesel топливная аппаратура, оформление Серт. РМРС	Петрософт	(812) 3276679	MAN,B&W,Deutz,Wartsila,MAK,Daihatsu,MAN,Sulzer,SKL и др
QIN - кольца с керамическими,Сг, Си, Мо и др. покрытиями	Петрософт	(812) 3276669	Wartsila,MAK,Yanmar,Deutz,SEMT,Sulzer,SKL,Daihatsu и др.
QIN -OE производитель поршневых колец	Петрософт	(812) 3276679	Производство Италия
QIN Поршневые кольца,"antipolish and fire rings"	Петрософт	(812) 3276669	OE- производитель на BCE 4-х тактные двиг-ли 180-600 мм
Zanzi -OE производитель, NADCAP, FAA Сертификаты	Петрософт	(812) 3276679	WartsilaL20, L26, 12V22, R22, R32, V32, 46, 38A, 38B
Zanzi Штока, седла впускных и выпускных клапанов	Петрософт	(812) 3276669	Wartsila,MAK,Yanmar,Deutz,SEMT,Sulzer,SKL,Daihatsu и др.
Zanzi Штока авиационных,морских, стационарных двигателей	Петрософт	(812) 3276669	Производство Италия
Автоматика главных и вспом.судовых двигателей	ПФК ТПА	(4822) 332773	pfktpa@mail.ru ; www.pfktpa.ru
Амортизаторы АКПО, АКСС	Технофлот	(812) 3324290	info@technoflot.com; www.svk-valves.com
Амортизаторы АКСС, ЭСА, АДПН, АКПО и др. РТИ	ИНМОР	(812) 3333389	Завод РТИ; подробнее на www.inmor.ru
Арматура судовая импортная, отечественная	ИНМОР	(812) 3333389	РМРС; подробнее на www.inmor.ru
Арматура судовая отечественная	ТРИТМЭНТ	(812) 6790325	(812) 404-54-28 Поставка со склада в СПб
Бактерицидные аппараты БАКТ ЗС, БАКТ 10С	ТРИТМЭНТ	(812) 6790325	(812) 404-54-28 Поставка со склада в СПб
Блоки и сис-мы осушки и очист.сжат.воздуха и прир.газа, АГНКС	Компрессор	(812) 2955090	2956976, ф.5963397,www.compressor.spb.ru, товар серт.
Блок-картер диз.-ген.4Ч8,5/11 с коленвалом и цилинд.крышками	Марфиш	(906) 2396820	в сборе номинального размера; marfish@baltnet.ru
Блок-картер дизельного двигателя 6NVD26A2 с коленвалом	Марфиш	(906) 2396820	в сборе номинального размера; marfish@baltnet.ru
Винторулевые колонки VETH PROPULSION	АБС ГИДРО	(812) 6771053	РМРС, PPP info@abshydro.ru, www.abshydro.ru
Вкладыши резинометаллические	Река 21	(495) 2870214	завод-изготовитель г.Москва, м.т.(925) 545-64-91
Воздухонагреватели ВНПМ	ТРИТМЭНТ	(812) 6790325	(812) 404-54-28 Поставка со склада в СПб
Воздухораспределители Вр 1,6; 2,5	ТРИТМЭНТ	(812) 6790325	(812) 404-54-28 Поставка со склада в СПб
Втулки гудрича, виброгасители, РТИ	ИНМОР	(812) 3333389	Завод РТИ; подробнее на www.inmor.ru
Глав.суд.дизель-редукт.агрегаты ДРА.Д-115/1500,ДРА.Д-150/1500	Алтайский ЗДА	(3852) 503582	Соб.пр-во.Серт.PPP; www.altzda.ru, kom@altzda.ru
Глав.суд.дизель-редукт.агрегаты ДРА.Д-150/1500, ДРА.Д-75/1500	Алтайский ЗДА	(3852) 503582	Соб.пр-во.Серт.PPP; www.altzda.ru, kom@altzda.ru
Глав.суд.дизель-редуктор.агрегаты ДРА-75/1500, ДРА-115/1500	Алтайский ЗДА	(3852) 503582	Соб.пр-во.Серт.PPP; www.altzda.ru, kom@altzda.ru
Глав.суд.дизель-редуктор.агрегаты мощн. 310 -690 л.с.	Алтайский ЗДА	(3852) 503582	Соб.пр-во.Серт.PMPC; www.altzda.ru, kom@altzda.ru

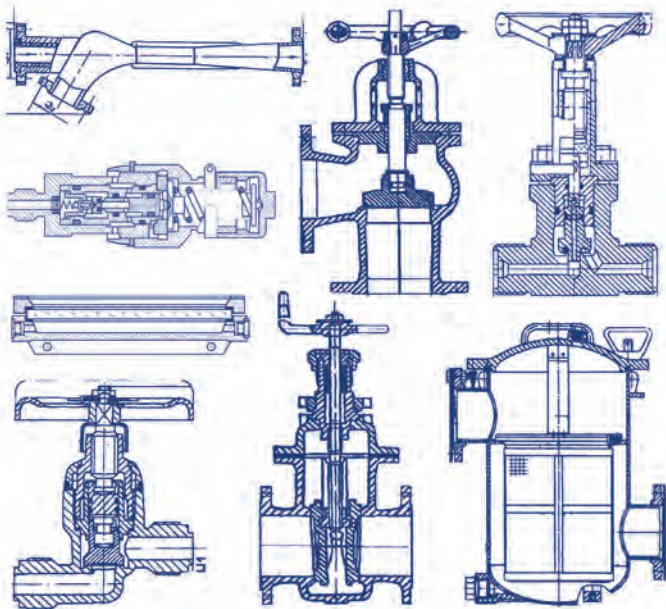

СЕВМОРСНАБ ЮГ



Поставки судовой трубопроводной арматуры

Клапана | Фильтры | Кингстоны | Задвижки клинкерные | Краны пробковые
Стволы и гайки пожарные | Колонки мерные | Конденсатоотводчики | ШТС, фланцы



+7 (978) 788-57-32



sevmorsnab.arm@mail.ru



sevmorsnab-ug.ru

anton13b@mail.ru

«ПЕТРОСОФТ»

ОФИЦИАЛЬНЫЙ ПРЕДСТАВИТЕЛЬ В РФ И УКРАИНЕ.



www.omc2diesel.it

“OMC2Diesel”, Италия
Топливная аппаратура
к судовым двигателям



www.q-in.eu

“QIN”, Италия
Поршневые кольца к
4-х тактным двигателям



www.zanzi.com

“ZANZI”, Италия
Штока, седла клапанов
впускные и выпускные

Сертификаты: NADCAP, FAA, RINA

Поставка запчастей к двигателям:
Wartsila, Sulzer, SKL, Skoda,
Daihatsu, Deutz, MaK, Yanmar, B&W,
Pielstick, MTU и другим.

Тел./факс + 7 812 327-66-69 +7 812 327-66-79

E-mail: psft@mail.ru



АБС ГИДРО

Производство и поставка оборудования
для речных и морских судов



Рулевые
машины



Подруливающие
устройства



Винторулевые
колонки



Системы
управления



Успокоители
качки



Морские краны



Машинные
телеграфы



Гидравлическое
оборудование

г. Санкт-Петербург, Курляндская ул.,
д. 45, офис 1

Тел.: +7 (812) 677-10-53
Тел.: +7 (921) 090-62-88
Факс: +7 (812) 677-10-57

E-mail: info@abshydro.ru
http://www.abshydro.ru



Компания VIKING является лидером мирового рынка аварийно-спасательного оборудования для пассажирских и грузовых судов, морских нефтегазовых платформ, рыболовных судов и яхт. Филиал VIKING в России работает с 2004 года.

Мы поставляем:

- спасательные плоты
- морские эвакуационные системы
- гидротермокостюмы и жилеты
- снабжение для плотов, в т.ч. аварийную воду и рацион «SEVEN OCEANS»



VIKING LIFE-SAVING EQUIPMENT RUSSIA

188508, Ленинградская обл, Ломоносовский р-н, ул. Понссе
(Южная Часть Промзоны Горелово Территория), дом № 4, строение 1
т.: +7(812) 493 59 24, ф.: +7(812) 493 59 22, e-mail: VIKING-ru@VIKING-life.com



000

ВИРТУС
VIRTUS co LTD

IN GOD WE TRUST

- ✦ СТРОИТЕЛЬСТВО ЛЮБЫХ СУДОВ НА ВЕРФЯХ КНР
- ✦ ИЗГОТОВЛЕНИЕ ДИЗАЙН-ПРОЕКТОВ ЛЮБЫХ СУДОВ
- ✦ СУДОРЕМОНТ НА ВЕРФЯХ КНР
- ✦ ПОКУПКА СУДОВ НА СЛОМ
- ✦ ПОСТАВКА МЕХАНИЗМОВ, ОБОРУДОВАНИЯ, ТЕХНИКИ ИЗ КНР



Тел.: (4152) 42-12-84; 42-12-26, +7-924-892-27-32.
Факс: (4152) 42-12-84, 41-24-35.
E-mail: virtus-dl@mail.ru, virtusoffice@mail.ru
Web-site: www.virtus-china.ru

ПРОИЗВОДСТВО И ПОСТАВКИ СУДОВОГО ОБОРУДОВАНИЯ



- ЗАПОРНЫЕ КЛАПАНЫ
- ПРЕДОХРАНИТЕЛЬНЫЕ КЛАПАНЫ
- ЗАТВОРЫ ПОВОРОТНЫЕ ДИСКОВЫЕ



- АМОТИЗАТОРЫ РЕЗИНО-МЕТАЛЛИЧЕСКИЕ АКСС, АДПН, ЭСА, АПС, АПМ, АДП, АП, АКПО



- КРАНЫ ШАРОВЫЕ
- ДАТЧИКИ УРОВНЯ
- ЭЛЕКТРИЧЕСКИЕ ПНЕВМАТИЧЕСКИЕ И ГИДРАВЛИЧЕСКИЕ ПРИВОДЫ ДЛЯ АРМАТУРЫ



- ТРОССОВЫЕ АМОТИЗАТОРЫ
- ПАТРУБКИ АМОТИОННЫЕ



- РЕДУКЦИОННЫЕ КЛАПАНЫ
- СИСТЕМЫ ТРУБОПРОВОДНЫХ СОЕДИНЕНИЙ



- КОЛЬЦА РЕЗИНОВЫЕ УПЛОТНИТЕЛЬНЫЕ КРУГЛОГО И ОВАЛЬНОГО СЕЧЕНИЯ



- ЗАПАСНЫЕ ЧАСТИ К СЕПАРАТОРАМ:
- *Alfa Laval*
MAV, MMB, MAPX, MOPX, FOPX, LOPX, MFRX, MMRX, WHPH, PU, PA, SU, SA
- К БОЛЬШИНСТВУ СЕПАРАТОРОВ:
- *Westfalia, Mitsubishi*
- НОВЫЕ СЕПАРАТОРЫ:
MAV102, MAV103, MAV104, MMB304, MMB305



- ПОДОГРЕВАТЕЛИ СВ/СВМ, SWEP
- ЗАПАСНЫЕ ЧАСТИ К ФИЛЬТРАМ:
- *Moatti, B&K*



- ОБНОВЛЕННЫЕ СЕПАРАТОРЫ И БАРАБАНЫ К МАРКАМ:
- *Alfa Laval, Westfalia, Mitsubishi*
- ЗАПАСНЫЕ ЧАСТИ ДИСТИЛЛЯТОРОВ
P16, P26, P36



- БРОНЗОВЫЕ ОБОГРЕВАТЕЛИ
- УПЛОТНИТЕЛИ И ПЛАСТИНЫ ДЛЯ ПЛАСТИНАТЫХ ТЕПЛООБМЕННИКОВ PHE
- ЧЕРВЯЧНЫЕ НАСОСЫ IMO И ИХ КОМПЛЕКТУЮЩИЕ ACD, ACE, ACF, ACG, ACP

Санкт-Петербург, ул. Автомобильная, д.8
 тел: +7 (812) 333 33 89
 факс: +7 (812) 333 33 89 (доб. 0)
 E-mail: inmor1@inmor.ru www.inmor.com

СЕРВИСНОЕ ОБСЛУЖИВАНИЕ

- капитальный ремонт сепараторов
- смена уплотнителей PHE
- ремонт и балансировка барабанов
- металлизация конуса барабана
- сервисное обслуживание на борту
- ремонт печатных плат EPC



Запасные части и комплектующие к дизелям, дизель-электрическим агрегатам и установкам с двигателями ряда 6Ч(Р)Н36/45, 6-8Ч23/30, 6-8ЧН25/34, 6ЧН18/22, NVD, Skoda

Техническое обслуживание, текущий, средний и капитальный ремонт судовых и стационарных дизельных двигателей, дизель-электрических и газопоршневых агрегатов

Водоводяные, водомасляные, водотопливные, водовоздушные (интеркуллеры) охладители для судовых и стационарных двигателей, газопоршневых установок

Шкафы (щиты) управления для синхронных генераторов

Системы для контроля судовых и стационарных дизельных двигателей, дизель-электрических и газопоршневых агрегатов



603163, РФ, г. Нижний Новгород, наб. Гребного канала, д.6
т/ф. (831) 432-00-00, 432-20-00, e-mail: etm-nnov@mail.ru
www.energotransmash.com энерготрансмаш.рф
ИНН: 5260401420, КПП: 526001001



Блоки теплогенерации

Котлы-утилизаторы водогрейные интенсифицированные серии КУВИ для дизельных и газопоршневых двигателей
Котлы-утилизаторы серии ОДГ для газотурбинных двигателей

Подогреватели многоходовые кожухотрубные
Подогреватели пароводяные (бойлеры паровые)

Охладители водо-водяные, водомасляные, наддувочного воздуха (интеркуллеры)

Бойлеры накопительные (бойлеры-аккумуляторы теплоты)

Заслонки поворотные газовые высокотемпературные
Самоочищающиеся комбинированные фильтры-сепараторы

Глушители шума

Судовые автономные водогрейные котлы



603163, РФ, г. Нижний Новгород, наб. Гребного канала, д.6
т/ф. (831) 432-00-00, 432-20-00, e-mail: etm-nnov@mail.ru
www.gidrotermal.ru
ИНН: 5260108823, КПП: 526001001

«СИНИЙ МОСТ» – морская бизнес-газета,

в которой отражены наиболее значительные новости судоходства и судостроения за прошедшую неделю:

- аналитика и статистика водного транспорта;
- изменения законодательства и нормативная база;
- обзор рынка: заказы новостроев, продажи судов,
- цены на бункеровку, фрахтовые индексы;
- хроника аварий и кораблекрушений.

Газета выпускается в удобном для чтения и распространения PDF-формате, доставляется в электронном виде еженедельно подписчикам и рекламодателям.

Стоимость годовой подписки на бюллетень «Судовое снабжение и обслуживание» и бизнес-газету «Синий Мост» составляет 6000 рублей.



198035, Санкт-Петербург, Межевой канал, д. 5, литера АХ, оф. 611
Тел./факс: (812) 714-95-42, 495-87-14
bvf@shipsupply.ru; info@shipsupply.ru; www.shipsupply.ru

Главный двигатель и вспомогательные механизмы

Глав.суд.дизель-редуктор.агрегаты мощн. 75 -690 л.с.	Алтайский ЗДА	(3852) 503582	Соб.пр-во.Септ.PPP; www.altzda.ru, kom@altzda.ru
Дизели: ЗД6,ЗД12;А01,А41, Д447, Д467,зап.части к ним, поставка	Алтайский ЗДА	(3852) 503582	Склад; www.altzda.ru, , kom@altzda.ru
Задвижки, кингстоны, коробки	ТРИТМЭНТ	(812) 6790325	(812) 404-54-28 Поставка со склада в СПб
Запасные части для судовых сепараторов	ИНМОР	(812) 3333389	подробнее на www.inmor.ru
Запасные части к двигателям DEUTZ	Балтик-Дизель	(4012) 573287	www.baltik-diesel.com, office@baltik-diesel.com
Запасные части к двигателям MAN	Балтик-Дизель	(4012) 573287	www.baltik-diesel.com, office@baltik-diesel.com
Запасные части к двигателям MTU	Балтик-Дизель	(4012) 573287	www.baltik-diesel.com, office@baltik-diesel.com
Запасные части к двигателям SKL Motor GmbH	Балтик-Дизель	(4012) 573287	www.baltik-diesel.com, office@baltik-diesel.com
Запасные части к двигателям Skoda	Балтик-Дизель	(4012) 573287	www.baltik-diesel.com, office@baltik-diesel.com
Запасные части к двигателям SULZER/ H.CEGIELSKI-POZNAŃ S.A.	Балтик-Дизель	(4012) 573287	www.baltik-diesel.com, office@baltik-diesel.com
Запасные части к двигателям ZUT Zgoda	Балтик-Дизель	(4012) 573287	www.baltik-diesel.com, office@baltik-diesel.com
Запасные части к двигателям MAK	Балтик-Дизель	(4012) 573287	www.baltik-diesel.com, office@baltik-diesel.com
Запасные части к сепараторам MAPX, MAV и другие.	Балтик-Дизель	(4012) 573287	www.baltik-diesel.com, office@baltik-diesel.com
Запасные части, ремонт	Альбатрос	(4012) 611809	albatross@etypе.ru; albatross_klg@mail.ru; albatrossklg.ru
Запасные части, холодные металлы, DEVCON, герметики	Балт.Морск.Агентство	(812) 7139812	postmaster@baltmarine.ru
ЗИП к насосам	ТРИТМЭНТ	(812) 6790325	(812) 404-54-28 Поставка со склада в СПб
Кингстоны, клапана, коробки, фильтры	ИНМОР	(812) 3333389	PMPC; подробнее на www.inmor.ru
Клапана предохранительные	ТРИТМЭНТ	(812) 6790325	(812) 404-54-28 Поставка со склада в СПб
Клапаны регулирующие AMOT Controls	Балтик-Дизель	(4012) 573287	www.baltik-diesel.com, office@baltik-diesel.com
Клапаны регулирующие Clorius Controls	Балтик-Дизель	(4012) 573287	www.baltik-diesel.com, office@baltik-diesel.com
Колонки указательные	ТРИТМЭНТ	(812) 6790325	(812) 404-54-28 Поставка со склада в СПб
Компрессоры Natlара, Hamworthy, Bitzer	Балтик-Дизель	(4012) 573287	www.baltik-diesel.com, office@baltik-diesel.com
Компрессоры суд.поршн.,мембр.,винтовые давл.от 0,7до 40МПа	Компрессор	(812) 2955090	Разраб.,изгот.,сервис,монтаж,ремонт; www.compressor.spb.ru
Компрессоры, кондиционеры	ТРИТМЭНТ	(812) 6790325	(812) 404-54-28 Поставка со склада в СПб
Краны 2-х, 3-х ходовые	ТРИТМЭНТ	(812) 6790325	(812) 404-54-28 Поставка со склада в СПб
Крышки цилиндра в сборе Sulzer AL25/30	Петрософт	(812) 3276679	Склад СПб, Сертификат PMPC.
Манжеты гидроцилиндров рулевых машин P15, P16	Петрософт	(812) 3276669	Со склада в СПб
Материально-техническое снабжение	Альбатрос	(4012) 611809	albatross@etypе.ru; albatross_klg@mail.ru; albatrossklg.ru
Набивка сальниковая, наборы резиновых и медных прокладок	Нордтех	(812) 6001776	www.nordtech.ru
Насосное оборудование	Акрос Групп	(423) 2706370	Поставка и обслуживание. www.acroseng.ru
Насосы	Севморснаб Юг	(978) 7885732	поставка, anton13b@mail.ru
Насосы	ТРИТМЭНТ	(812) 6790325	(812) 404-54-28 Поставка со склада в СПб
Опреснительные установки	Акрос Групп	(423) 2706370	Поставка и обслуживание. www.acroseng.ru
Патрубки, манжеты, кольца и др. РТИ	ИНМОР	(812) 3333389	Завод РТИ; подробнее на www.inmor.ru
Подрулив.устройства(ПУ) с гребн.винтами фикс.шага (ВФШ)	ЦС Звездочка НПО Винт	(495) 2554904	(495) 2053346
Подруливающие устройства	Интер-Трэйд Электроникс	(812) 3038048	WESMAR; ite@peterlink.ru
Подруливающие устройства ABS HYDROMARINE B.V.	АБС ГИДРО	(812) 6771053	PMPC, PPP info@abshydro.ru, www.abshydro.ru
Подруливающие устройства Veth Compact Grid	АБС ГИДРО	(812) 6771053	PMPC, PPP info@abshydro.ru, www.abshydro.ru
Подруливающие устройства Veth Compact Jet	АБС ГИДРО	(812) 6771053	PMPC, PPP info@abshydro.ru, www.abshydro.ru
Подруливающие устройства Veth Elbow Thruster	АБС ГИДРО	(812) 6771053	PMPC, PPP info@abshydro.ru, www.abshydro.ru
Подруливающие устройства Veth Jet	АБС ГИДРО	(812) 6771053	PMPC, PPP info@abshydro.ru, www.abshydro.ru
Подруливающие Устройства VETH PROPULSION	АБС ГИДРО	(812) 6771053	PMPC, PPP info@abshydro.ru, www.abshydro.ru
Подруливающие устройства Veth Steering Grid	АБС ГИДРО	(812) 6771053	PMPC, PPP info@abshydro.ru, www.abshydro.ru
Подшипники дейдвудные резинометаллические	Река 21	(495) 2870214	ГОСТ 7199-77; з-д-изгот-ль г.Москва (925)5456491
Поршневые кольца 6ЧН40/46	Петрософт	(812) 3276679	Со склада в СПб и Европы
Поршневые кольца QIN , Италия со склада в СПб	Петрософт	(812) 3276669	Wartsila,MAK,Yanmar,Deutz,SEMT,Sulzer,SKL,Daihatsu и др.
Поршневые кольца на ДБ7 (ДКРН50/110-2)	Петрософт	(812) 3276679	Со склада в СПб.
Расчеты крутильных колебаний судовых валопроводов	РЦПКБ Стапель	(863) 3060210	info@stapel.ru; www.stapel.ru
РЕВЕРС-РЕДУКТОР MS-400 в алюминиевом корпусе	Марфиш	(906) 2396820	marfish@baltnet.ru

				<i>Главный двигатель и вспомогательные механизмы</i>
Резинотехнические изделия, завод РТИ	ИНМОР	(812) 3333389	Завод РТИ; подробнее на www.inmor.ru	
РТИ МИШ, ВРШ, Валюлинии, РТИ 6ЧН40/46	Петрософт	(812) 3276679	Проектов 502М, 503, 498 и др.	
Рулевые машины (системы) MARSILI	АБС ГИДРО	(812) 6771053	PMPC, PPP info@abshydro.ru , www.abshydro.ru	
Ручные гидравлические рулевые машины MARSILI	АБС ГИДРО	(812) 6771053	PMPC, PPP info@abshydro.ru , www.abshydro.ru	
САЗРИУС (ODME)	Акрос Групп	(423) 2706370	Поставка и обслуживание. www.acroseng.ru	
Сепараторы (топливные, масляные)	Акрос Групп	(423) 2706370	Поставка и обслуживание. www.acroseng.ru	
Сепараторы льяльных вод	Акрос Групп	(423) 2706370	Поставка и обслуживание. www.acroseng.ru	
Сепараторы льяльных вод	ЭКОС	(921) 9629557	изготовление и монтаж на судах; ekosunits@mail.ru	
Сепараторы судовые	ИНМОР	(812) 3333389	подробнее на www.inmor.ru	
Сепараторы Сц, СЛ, СК	ТРИТМЭНТ	(812) 6790325	(812) 404-54-28 Поставка со склада в СПб	
СЗЧ 6ЧН40/46 – СЗЧ со склада в СПб и Риге	Петрософт	(812) 3276679	СЗЧ Европейского и Российского производства.	
СЗЧ Wartsila L20 со склада в СПб и Европы	Петрософт	(812) 3276679	OMC2Diesel, Zanzi, QIN и др. только EU производства	
СЗЧ и комплектующие БАТМ1288	Петрософт	(812) 3276679	СЗЧ насосов, агрегатов, электрика, датчики, ДАУ26, и др.	
Сигнализаторы нефтесодержания	Акрос Групп	(423) 2706370	Поставка и обслуживание. www.acroseng.ru	
Системы очистки балластных вод	Акрос Групп	(423) 2706370	Поставка и обслуживание. www.acroseng.ru	
Системы очистки сточных вод	Акрос Групп	(423) 2706370	Поставка и обслуживание. www.acroseng.ru	
Системы управления грузом	Акрос Групп	(423) 2706370	Поставка и обслуживание. www.acroseng.ru	
Системы Успокоения Качки MATN's Stabilizers	АБС ГИДРО	(812) 6771053	PMPC, PPP info@abshydro.ru , www.abshydro.ru	
Системы централизованной смазки ВЕКА, Германия	Нордтех	(812) 6007573	Официальный дистрибьютор	
Судовая арматура	Севморснаб Юг	(978) 7885732	поставка, anton13b@mail.ru	
Судовая арматура - производство и поставка, PMPC	ИНМОР	(812) 3333389	PMPC; подробнее на www.inmor.ru	
Судовая арматура и оборудование	Технофлот	(812) 3324290	производство, испытания, ремонт; info@technoflot.com	
Судовое оборудование	Акрос Групп	(423) 2706370	Поставка и обслуживание. www.acroseng.ru	
Судовое оборудование	Севморснаб Юг	(978) 7885732	поставка, anton13b@mail.ru	
Судовое оборудование MAN, DEUTZ, CUMMINS, WARTSILA	Виртус	(924) 8922732	серт. CCS, ABS, DNV, RINA, KR, NK, RS (PMPC); virtus-dl@mail.ru	
Судовое оборудование, устройства, системы из КНР	Виртус	(924) 8922732	серт. CCS, ABS, DNV, RINA, KR, NK, RS (PMPC); virtus-dl@mail.ru	
Судовые подшипники винто-рулевых устройств	Подшипники СПб	(812) 6221183	поставка и шефмонтаж	
Тензометрирование валопроводов суд. силовых установок	РЦПКБ Стапель	(863) 3060210	info@stapel.ru ; www.stapel.ru	
Теплообменники	Акрос Групп	(423) 2706370	Поставка и обслуживание. www.acroseng.ru	
Термопары со склада в СПб и под заказ	Петрософт	(812) 3276669	ТХК, ТХА	
Топливная аппаратура OMC2Diesel со склада в СПб	Петрософт	(812) 3276669	MAN, B&W, Deutz, Wartsila, MAK, Daihatsy, MAN, Sulzer, SKL, др.	
Торсиографирование судовых силовых установок	РЦПКБ Стапель	(863) 3060210	info@stapel.ru ; www.stapel.ru	
Туннельные подруливающие устройства Veth Tunnel Thrusters	АБС ГИДРО	(812) 6771053	PMPC, PPP info@abshydro.ru , www.abshydro.ru	
Турбокомпрессоры ABB, VTR, NAPIER, KBB, PBS TURBO.	Балтик-Дизель	(4012) 573287	www.baltik-diesel.com , office@baltik-diesel.com	
Турбокомпрессоры KBB GmbH: HPR, ST	Балтик Турбо	(812) 4488334	Wartsila, MAK, CAT, Hyundai	
Турбокомпрессоры PBS Turbo: PDH, NR, TCR	Балтик Турбо	(812) 4488334	Wartsila, MAK, CAT, Hyundai	
Турбокомпрессоры, ТО и ремонт	Балтик Турбо	(812) 4488334	ABB, KBB, PBS Turbo, MET, MAN	
Турбокомпрессоры, ретрофит	Балтик Турбо	(812) 4488334	Wartsila, MAK, CAT, Hyundai, GE,	
Уплотнения, сальники	Подшипники СПб	(812) 6221183	поставка и шефмонтаж	
Успокоители качки	Интер-Трэйд Электроникс	(812) 3038048	WESMAR; ite@peterlink.ru	
Успокоители качки ABS HYDROMARINE	АБС ГИДРО	(812) 6771053	PMPC, PPP info@abshydro.ru , www.abshydro.ru	
Установки для очистки сточных вод	ЭКОС	(921) 9629557	изготовление и монтаж на судах; ekosunits@mail.ru	
Фильтра забортной воды, масла и топлива	ТРИТМЭНТ	(812) 6790325	(812) 404-54-28 Поставка со склада в СПб	
Фильтры судовые импортные, отечественные	ИНМОР	(812) 3333389	PMPC; подробнее на www.inmor.ru	
Холодильная автоматика	Акрос Групп	(423) 2706370	Поставка и обслуживание. www.acroseng.ru	
ШТС	Севморснаб Юг	(978) 7885732	поставка, anton13b@mail.ru	
ШТС, штуцера	ТРИТМЭНТ	(812) 6790325	(812) 404-54-28 Поставка со склада в СПб	
Штуцера ввертные	Форт ТД	(812) 6066060	В наличии на складе в СПб, armatura@td-fort.ru , td-fort.ru	
Штуцерно-торцевые соединения труб со склада	Форт ТД	(812) 6066060	В наличии на складе в СПб, armatura@td-fort.ru , td-fort.ru	
Электрогидравлические Рулевые Машины MARSILI ALDO & C.S.r.l. АБС ГИДРО	АБС ГИДРО	(812) 6771053	PMPC, PPP info@abshydro.ru , www.abshydro.ru	



Санкт-Петербург
8 (812) 339 88 61



Компания ООО «МУФТЫ НСК» является российским производителем соединительных и ремонтных муфт НСК, применяемых для соединения систем трубопроводов. Продукция и производство сертифицированы Российским Морским Регистром Судоходства, Российским Речным Регистром. Компания производит муфты диаметром с 38 мм до 630 мм, скользящего типа без анкерных колец (С), с анкерными кольцами (МФл), с противопожарной оболочкой (ПП) и ремонтные муфты (РМ) – применяются для ремонта уже смонтированных труб.



Муфты изготавливаются из кислотостойкой стали AISI 316 L.
Гарантия на муфты составляет 5 лет, срок службы до 30 лет.

НАШИ ПРЕИМУЩЕСТВА:

- Сроки изготовления - от 1 дня. Наличие складских запасов.
- Консультация технических специалистов 24/7.
- Помощь/обучение при монтаже муфт.
- Изготовление нестандартных размеров.

Со списком разрешительной документации
Вы можете ознакомиться на нашем сайте

www.mufta-nsk.ru



ВСЕ СПЕКТР ЦВЕТНОГО МЕТАЛЛОПРОКАТА



МЕЧТА СНАБЖЕНЦА!

АЛЮМИНИЙ
МЕДЬ
ЛАТУНЬ
БРОНЗА
СПЛАВЫ

ЛИСТ
ПРУТОК
ТРУБКА
ЛЕНТА
ПРОВОЛОКА

ЕСТЬ ДАЖЕ ТО, ЧЕГО НЕТ

СПБ, УЛ. МИНЕРАЛЬНАЯ, 13А, СТ. М. "ПЛОЩАДЬ ЛЕНИНА"
(812) 327-47-85 (812) 327-47-91 (812) 327-66-66 (812) 320-07-41
WWW.PETROSNAВ.RU / INFO@PETROSNAВ.RU

ЭЛЕКТРООБОРУДОВАНИЕ

1- КИП, АПС, КРМ, датчики-реле	Korvet	(347) 2740566	korvet737@mail.ru	склад в Уфе, СПб
1- Светосигнальное оборудование, светильники	Korvet	(347) 2740566	korvet737@mail.ru	склад в Уфе, СПб
Автоматические выключатели Schneider	Амэо-Запад	(812) 4072353	(423)2025233 uprawa.ru; spb.sales@...; vl.sales@uprawa.ru	
Аккумуляторные батареи 5НК-55, 5НК-80, 5KPL70, 5НК-125	АИТ-СПб	(812) 3241801	www.valgen.ru; aitspb2008@yandex.ru;	склад СПб; PMPC
Аккумуляторы: стартерные, тяговые. Источники питания	Аккума	(812) 7185929		склад, офис-наб.Обводного кан., д.146
Амортизаторы АКСС, ЭСА, АДПН, АКПО и др. РТИ	ИНМОР	(812) 3333389		Завод РТИ; подробнее на www.inmor.ru
Блоки регистрации параметров двигателей	ПФК ТПА	(4822) 332773	pfktpa@mail.ru ;	www.pfktpa.ru
Вентиляторы судовые типа РСС	ТРИТМЭНТ	(812) 6790325	(812) 404-54-28	Поставка со склада в СПб
Взрывозащитное оборудование	HAIXING	(831) 2229233	PMPC,	info@haixing.group, haixing.group
Взрывозащитное оборудование	СудоСвет	(831) 2658011	PPP, PMPC,	ship-light@yandex.ru, ship-light.ru
Выпрямительные агрегаты ВАКЗ, ВАКС, ВАКЭП	ТРИТМЭНТ	(812) 6790325	(812) 404-54-28	Поставка со склада в СПб
Генератор ОС-71, 16 кВт, в отличном состоянии	Марфиш	(906) 2396820	marfish@baltnet.ru	
Датчики к дизельным двигателям	ПФК ТПА	(4822) 332773	pfktpa@mail.ru ;	www.pfktpa.ru
Дв.МАП-121;-122,МАП-221;МАП-421;-422,МАП-621;-622	ИП Романович В.В.	(3822) 576280	8-953-911-02-55,	omega-td@mail.ru
Диски тормозные для ТМТ-12,ТМТ-22,ТМТ-42,ТМТ-52,ТМТ-62	ИП Романович В.В.	(3822) 576280	8-953-911-02-55,	omega-td@mail.ru
Дистанционные гибкие приводы	Технофлот	(812) 3324290	info@technoflot.com;	www.svk-valves.com
Зарядные устройства Mastervolt	Амэо-Запад	(812) 4072353	(423)2025233 uprawa.ru; spb.sales@...; vl.sales@uprawa.ru	
Измерительные колонки	Технофлот	(812) 3324290	info@technoflot.com;	www.svk-valves.com
Инфракрасн.обогреватели, воздуш.завесы, тепловентиляторы	Арктос	(812) 3295368	PMPC,	arktoscomfort.ru, производство
Кабель судовой	ИНМОР	(812) 3333389	PMPC;	подробнее на www.inmor.ru
Кабельная продукция "HELKAMA"	Технофлот	(812) 3324290	info@technoflot.com;	www.svk-valves.com
Клапана предохранительные	ТРИТМЭНТ	(812) 6790325	(812) 404-54-28	Поставка со склада в СПб
Коммутаторы сигн.-отлич.фонарей КСОФ -900;-12/24;-110/127/220;	ГАЛС ПЛЮС	(4942) 318305	6,9,12 Каналов 12,24,127,220В.;	www.galsplus.ru
Контроллеры КВ-1926, КВ-1928, КВ-1935, КВ-1938	ИП Романович В.В.	(3822) 576280	8-953-911-02-55,	omega-td@mail.ru
Лампы навигац и индикаторные, предохранители. Любые	Нордтех	(812) 6001776	www.nordtech.ru	
Лампы судовые	HAIXING	(831) 2229233	PMPC,	info@haixing.group, haixing.group
Лампы судовые	СудоСвет	(831) 2658011	PPP, PMPC,	ship-light@yandex.ru, ship-light.ru
МАП-121-4/8 с ТМТ-12	ИП Романович В.В.	(3822) 576280	8-953-911-02-55,	omega-td@mail.ru
МАП-122-4/8 с ТМТ-12	ИП Романович В.В.	(3822) 576281	8-953-911-02-55,	omega-td@mail.ru
МАП-221-4/8 с ТМТ-22	ИП Романович В.В.	(3822) 576282	8-953-911-02-55,	omega-td@mail.ru
МАП-421-4/8 с ТМТ-42	ИП Романович В.В.	(3822) 576283	8-953-911-02-55,	omega-td@mail.ru
Мелкогерметичная аппаратура	HAIXING	(831) 2229233	PMPC,	info@haixing.group, haixing.group
Мелкогерметичная аппаратура	СудоСвет	(831) 2658011	PPP, PMPC,	ship-light@yandex.ru, ship-light.ru
Микролифты для лодочных моторов	ТРИТМЭНТ	(812) 6790325	(812) 404-54-28	Поставка со склада в СПб
Нагрузочные стенды	ПФК ТПА	(4822) 332773	pfktpa@mail.ru ;	www.pfktpa.ru
Отмашки светоимпульс.СИО-100;ИМПУЛЬС-12;-24;-220;-24/220;	ГАЛС ПЛЮС	(4942) 318305	ИМПАКТ; ИМПАКТ+;	www.galsplus.ru
Прожекторы судовые	HAIXING	(831) 2229233	PMPC,	info@haixing.group, haixing.group
Прожекторы судовые	СудоСвет	(831) 2658011	PPP, PMPC,	ship-light@yandex.ru, ship-light.ru
Прожекторы судовые 50-3000W галоген./ксеноновые/светодиод.	Амэо-Запад	(812) 4072353	Пр-во,серт.ПМPC/PPP uprawa.ru; spb.sales@...; vl.sales@uprawa.ru	
Пускатели	ТРИТМЭНТ	(812) 6790325	(812) 404-54-28	Поставка со склада в СПб
Пускатели ПММ, ПММД	ТРИТМЭНТ	(812) 6790325	(812) 404-54-28	Поставка со склада в СПб
Резинотехнические изделия, завод РТИ	ИНМОР	(812) 3333389		подробнее на www.inmor.ru
Светильники светодиодные по ТЗ заказчика	Амэо-Запад	(812) 4072353	Пр-во,серт.ПМPC/PPP uprawa.ru; spb.sales@...; vl.sales@uprawa.ru	
Светильники суд.люмин./светодиод./лампами накали. IP20-IP67	Амэо-Запад	(812) 4072353	Пр-во,серт.ПМPC/PPP uprawa.ru; spb.sales@...; vl.sales@uprawa.ru	
Светильники судовые	HAIXING	(831) 2229233	PMPC,	info@haixing.group, haixing.group
Светильники судовые	СудоСвет	(831) 2658011	PPP, PMPC,	ship-light@yandex.ru, ship-light.ru
Светильники судовые СС	ТРИТМЭНТ	(812) 6790325	(812) 404-54-28	Поставка со склада в СПб
Светодиодное освещение	HAIXING	(831) 2229233	PMPC,	info@haixing.group, haixing.group

ИП "Романович"

8-3822-57-62-80; 8-953-911-02-55; www.omega-td.ru



ДИСКИ ДЛЯ ТМТ:

- ТМТ-12, ТМТ-22, 185 мм;
- ТМТ-42, 225 мм;
- ТМТ-52, 300 мм;
- ТМТ-62, 340 мм;
- ТДП-6А, 400 мм.



КОНТРОЛЛЕРЫ СЕРИИ КВ:

КВ-1926, КВ-1928, КВ-1934,
КВ-1935, КВ-1938, КВ-2939,
КВ-2733.



Электродвигатели МАП
в наличии и под заказ
различного исполнения и габарита:

МАП-121, МАП-122, МАП-221,
МАП-421, МАП-422, МАП-521, МАП-621

- одно-, двух-, трех- скоростные;
- фланцевые и на лапах;
- с тормозами ТМТ, ТМТВ, ТДП
и без тормозов;
- 220В и 380В.



ПЕРЕЧЕНЬ ТОРМОЗОВ ТМТ:

ТМТ-12, ТМТ-22, ТМТ-42,
ТМТВ-42, ТМТВ-42А, ТМТ-52,
ТМТВ-52, ТМТВ-52А, ТМТ-62,
ТМТВ-62, ТМТВ-62А, ТДП-6А.



ЗАКРЫТОЕ АКЦИОНЕРНОЕ ОБЩЕСТВО
"ПФК ТВЕРЬПРОМАВТОМАТИКА"

- Системы управления и автоматики "Волна" для судовых дизель-генераторов и главных двигателей
- Электронные приборы: тахометры, указатели давления, температуры
- Блоки регистрации параметров
- Автоматизированные нагрузочные стенды
- Датчики
- Специализированные контроллеры управления
- Щитовое электрооборудование



170017, г. Тверь,
ул. Коняевская, 10
т/ф: (4822) 33-27-73,
e-mail: pfktpa@mail.ru
www.pfktpa.ru



АВТОМАТИКА И ЭЛЕКТРООБОРУДОВАНИЕ
МОРСКОГО И СПЕЦИАЛЬНОГО НАЗНАЧЕНИЯ

ПРОИЗВОДСТВО судовых светильников и прожекторов



ООО «Амэо-Запад»
Санкт-Петербург - Владивосток

uprawa.ru
8 (800) 500-48-42

Электрооборудование

Светодиодное освещение	СудоСвет	(831) 2658011	PPP, PMPC, ship-light@yandex.ru, ship-light.ru
Сигнально-отличительные фонари	HAIXING	(831) 2229233	PMPC, info@haixing.group, haixing.group
Сигнально-отличительные фонари	СудоСвет	(831) 2658011	PPP, PMPC, ship-light@yandex.ru, ship-light.ru
Сигнально-отличительные фонари в ассортименте	Амэо-Запад	(812) 4072353	Серт. PMPC/PPP uprawa.ru; spb.sales@...; vl.sales@uprawa.ru
Сигнально-отличительные фонари СОФ-900	ГАЛС ПЛЮС	(4942) 318305	стацион.и подвесные; пр-во, пост. www.galsplus.ru
Силовые модули для судовых дизель-генераторов	Алтайский ЗДА	(3852) 503582	Склад; www.altzda.ru, kom@altzda.ru
Система Управления Подруливающим Устройством АБС ГИДРО	АБС ГИДРО	(812) 6771053	PMPC, PPP info@abshydro.ru, www.abshydro.ru
Система Управл-я Рулевым Гидроприводом SCS-12 АБС ГИДРО	АБС ГИДРО	(812) 6771053	PMPC, PPP info@abshydro.ru, www.abshydro.ru
Системы АПС	ПФК ТПА	(4822) 332773	pfktpa@mail.ru ; www.pfktpa.ru
Системы вентиляции и кондиционирования	Технофлот	(812) 3324290	info@technoflot.com; www.svk-valves.com
Системы управления дизель-генераторами и гл.двиг.	ПФК ТПА	(4822) 332773	pfktpa@mail.ru ; www.pfktpa.ru
Системы, кабели, дельные вещи из КНР	Виртус	(924) 8922732	серт. CCS, ABS, DNV, RINA, KR, NK, RS (PMPC); virtus-dl@mail.ru
Специализированные контроллеры	ПФК ТПА	(4822) 332773	pfktpa@mail.ru ; www.pfktpa.ru
Стац.дизель-генер.мощн.16-2000кВт в контейн.исп.д/берег.оборуд	Алтайский ЗДА	(3852) 503582	Мобил.вар-ты.Соб.пр-во;www.altzda.ru, kom@altzda.ru
Суд.авар.дизель-генераторы мощн.16,30,50,60,75, 100 кВт	Алтайский ЗДА	(3852) 503582	Соб.пр-во.Серт. PPP; PMPC www.altzda.ru, kom@altzda.ru
Суд.вилки,розетки,коробки, выключ.латунь/пластик/силумин	Амэо-Запад	(812) 4072353	Пр-во,серт. PMPC/PPP uprawa.ru; spb.sales@...; vl.sales@uprawa.ru
Суд.всп.дизель-генер.мощн.16,30,50,60,75,100,150,200 кВт В9	Алтайский ЗДА	(3852) 503582	Соб.пр-во.Серт. PPP; PMPC www.altzda.ru, kom@altzda.ru
Суд.вспом. и авар. дизель-генерат.мощн.15-500 кВт.	Алтайский ЗДА	(3852) 503582	Соб.пр-во.Серт. PPP; PMPC www.altzda.ru, kom@altzda.ru
Судовые прожекторы, светильники водонепрониц.Famor SA.	Балтик-Дизель	(4012) 573287	www.baltik-diesel.com, office@baltik-diesel.com
Судовые сирены, ревуны, тифоны, звонки	Амэо-Запад	(812) 4072353	(423)2025233 uprawa.ru; spb.sales@...; vl.sales@uprawa.ru
Тормоза TMT-12, TMT-22, TMT-42, TMTB-42, TMT-62	ИП Романович В.В.	(3822) 576280	8-953-911-02-55, omega-td@mail.ru
Трансформаторы ТСЗМ, ТСВМ, ОСВМ, ШТ	ТРИТМЭНТ	(812) 6790325	(812) 404-54-28 Поставка со склада в СПб
Ходовые огни СОФ-900	ГАЛС ПЛЮС	(4942) 318305	стацион.и подвесные; пр-во, пост. www.galsplus.ru
Электрика	Галеон	(812) 7770482	galeon.spb@gmail.com, www.galeon-ship.ru
Электровентиляторы	ТРИТМЭНТ	(812) 6790325	(812) 404-54-28 Поставка со склада в СПб
Электрооборудование	Балт.Морск.Агентство	(812) 7139459	postmaster@baltmarine.ru
Электрооборудование	ТРИТМЭНТ	(812) 6790325	(812) 404-54-28 Поставка со склада в СПб
Ящики соединительные	HAIXING	(831) 2229233	PMPC, info@haixing.group, haixing.group
Ящики соединительные	СудоСвет	(831) 2658011	PPP, PMPC, ship-light@yandex.ru, ship-light.ru

КОНТРОЛЬНО-ИЗМЕРИТЕЛЬНЫЕ ПРИБОРЫ И АВТОМАТИКА

Autronica, Salwico, Consillium, Hekatron суд.пожарн.сигн-ция и ЗИП	Амэо-Запад	(812) 4072353	(423)2025233 uprawa.ru; spb.sales@...; vl.sales@uprawa.ru
BoschRexroth. Пневматич.клапаны и СЗЧ. DAY Marex OS II. СЗЧ	Технологии Точных Систем	(812) 7139480	www.pstts.com
Woodward. Регуляторы скорости. Блоки управл.генераторами.СЗЧ	Технологии Точных Систем	(812) 7139480	www.pstts.com
Автоматика судовых дизель-генераторов и главных двигателей	ПФК ТПА	(4822) 332773	pfktpa@mail.ru ; www.pfktpa.ru
Датчики раздела сред	Акрос Групп	(423) 2706370	Поставка и обслуживание. www.acroseng.ru
КИП, датчики уровня и давления	Технофлот	(812) 3324290	info@technoflot.com; www.svk-valves.com
Колонки уровня указательные	ИНМОР	(812) 3333389	подробнее на www.inmor.ru
KPM, TAM, Danfoss - датчики/реле температуры/давления	Амэо-Запад	(812) 4072353	(423)2025233 uprawa.ru; spb.sales@...; vl.sales@uprawa.ru
Магнитные датчики уровня	ИНМОР	(812) 3333389	подробнее на www.inmor.ru
Мановакууметры судовые	ИНМОР	(812) 3333389	подробнее на www.inmor.ru
Манометры судовые	ИНМОР	(812) 3333389	подробнее на www.inmor.ru
Судовые информационные системы семейства «ТТС-С»	Технологии Точных Систем	(812) 7139480	www.pstts.com
Термометры судовые	ИНМОР	(812) 3333389	подробнее на www.inmor.ru
Холодильная автоматика	Акрос Групп	(423) 2706370	Поставка и обслуживание. www.acroseng.ru
Электронные приборы: тахометры, указатели давления и др.	ПФК ТПА	(4822) 332773	pfktpa@mail.ru ; www.pfktpa.ru



МЕТМАШ[®]

®

БОРСКИЙ ЗАВОД МЕТАЛЛУРГИИ И МАШИНОСТРОЕНИЯ

Профессионально от литья до готовой детали

ИЗГОТОВИМ:

- Якоря массой до 15000 кг (Холла, Матросова, ПДС, ПДС-балансированные)
- Гребные винты
- Гребные и промежуточные валы, баллеры
- Муфты зубчатые
- Ключа, роульсы, полумуфты
- Автоматические сцепные устройства
- Гидроцилиндры
- СЗД к земснарядам, порталным, плавучим кранам, Брашпилю БЗР
- Продукцию по чертежам Заказчиков

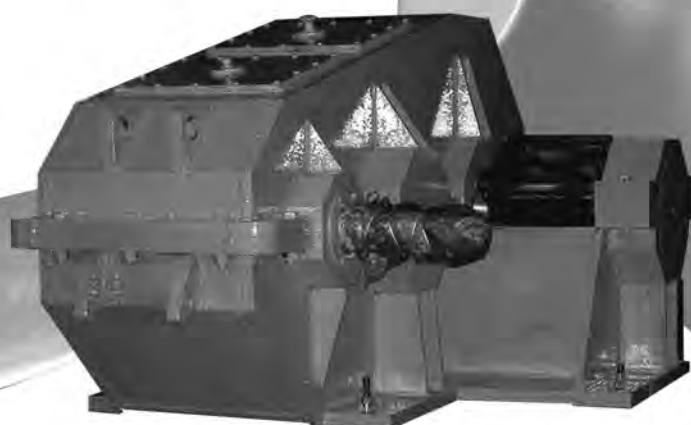

**Отдел продаж:
(83159) 3-61-18,
3-61-22, 3-61-25**

**www.metmash.com
sales@metmash.com**

ПАЛУБНОЕ ОБОРУДОВАНИЕ

1- Иллюминаторы, двери, люки, дельные вещи	Korvet	(347) 2740566	korvet737@mail.ru	склад в Уфе, СПб
1- Якоря, цепи, шпиги, брашпили, кнехты	Korvet	(347) 2740566	korvet737@mail.ru	склад в Уфе, СПб
Автом.сцепные устр-ва д/толкания судов,бол.грузных составов	Метмаш	(83159) 36118	(83159) 36122,sales@metmash.com, www.metmash.com	
Арматура судовая	ИНМОП	(812) 3333389	PMPC; подробнее на www.inmor.ru	
Арматура судовая	ТРИТМЭНТ	(812) 6790325	(812) 404-54-28	Поставка со склада в СПб
Баллера, звенья кентера	Метмаш	(83159) 36118	(83159) 36122,sales@metmash.com, www.metmash.com	
Брашпили, шпиги	Галеон	(812) 7770482	galeon.spb@gmail.com, www.galeon-ship.ru	
Втулки палубные	Форт ТД	(812) 6066060	В наличии на складе в СПб, armatura@td-fort.ru, td-fort.ru	
Гайки, головки, заглушки d 50/65	ТРИТМЭНТ	(812) 6790325	(812) 404-54-28	Поставка со склада в СПб
Гидроцилиндры в сборе и подетально	Метмаш	(83159) 36118	(83159) 36122,sales@metmash.com, www.metmash.com	
Головки грибовидные и вентиляционные	Галеон	(812) 7770482	galeon.spb@gmail.com, www.galeon-ship.ru	
Головки грибовидные, вентиляционные	ТРИТМЭНТ	(812) 6790325	(812) 404-54-28	Поставка со склада в СПб
Гребные винты цельнолитые	Метмаш	(83159) 36118	(83159) 36122,sales@metmash.com, www.metmash.com	
Гребные и промежуточные валы длиной до 10500 мм	Метмаш	(83159) 36118	(83159) 36122,sales@metmash.com, www.metmash.com	
Грузоподъемные устройства	ПЕЛЛА-МАШ	(813) 6240950	Собств.пр-во; kaun@inbox.ru; www.pellamash.ru	
Двери сталь, алюминий, ВГН	ТРИТМЭНТ	(812) 6790325	(812) 404-54-28	Поставка со склада в СПб
Двери, иллюминаторы Амг на заказ	ТРИТМЭНТ	(812) 3154748	(812) 404-54-28	Поставка со склада в СПб
Двери, крышки, иллюминаторы	Галеон	(812) 7770482	galeon.spb@gmail.com, www.galeon-ship.ru	
Дельные вещи	ТРИТМЭНТ	(812) 6790325	(812) 404-54-28	Поставка со склада в СПб
Изготовление деталей д/рефулерных и черпаковых земснарядов	Метмаш	(83159) 36118	(83159) 36122,sales@metmash.com, www.metmash.com	
Изготовление СЗД для плавкранов КПЛ 5-30	Метмаш	(83159) 36118	(83159) 36122,sales@metmash.com, www.metmash.com	
Иллюминаторы круглые и прямоугольные	ТРИТМЭНТ	(812) 6790325	(812) 404-54-28	Поставка со склада в СПб
Канаты полиамид. (крученые,плетеные) Ш 8-88 мм	КАНАТ (СПб)	(812) 2300985	Подробная информация на сайте www.kanatspb.ru	
Канаты полипропилен., ВМПЭ (крученые,плетеные) Ш 4-88 мм	КАНАТ (СПб)	(812) 2300985	Подробная информация на сайте www.kanatspb.ru	
Канаты полистиловые (крученые,плетеные, цветные) Ш 4-88 мм	КАНАТ (СПб)	(812) 2300985	Подробная информация на сайте www.kanatspb.ru	
Канаты, лини полиамид., полипропилен Ш 3-6.8 мм.	КАНАТ (СПб)	(812) 2300985	Подробная информация на сайте www.kanatspb.ru	
Канаты, шнуры претеные полиамид., полипропилен	КАНАТ (СПб)	(812) 2300985	Подробная информация на сайте www.kanatspb.ru	
Кипятильники КНДЭ	ТРИТМЭНТ	(812) 6790325	(812) 404-54-28	Поставка со склада в СПб
Клапаны предохранительные и редукционные	Галеон	(812) 7770482	galeon.spb@gmail.com, www.galeon-ship.ru	
Клюза	ТРИТМЭНТ	(812) 6790325	(812) 404-54-28	Поставка со склада в СПб
Клюза якорные, обделка палубная якорных клюзов	Метмаш	(83159) 36118	(83159) 36122,sales@metmash.com, www.metmash.com	
Кран-балки	ПЕЛЛА-МАШ	(813) 6240950	Собств.пр-во; kaun@inbox.ru; www.pellamash.ru	
Кронштейны гребных валов из стали марки 08ГДНФЛ	Метмаш	(83159) 36118	(83159) 36122,sales@metmash.com, www.metmash.com	
Крышки ВГН, сталь, алюминий	ТРИТМЭНТ	(812) 6790325	(812) 404-54-28	Поставка со склада в СПб
Лебедки ЛР, ЛШ, ЛШВ, ЛЭ	ТРИТМЭНТ	(812) 6790325	(812) 404-54-28	Поставка со склада в СПб
Лебедки становые,папильонаж.;свайные,грунтозабор.устр-ва и	Метмаш	(83159) 36118	устр.перемещ-я; sales@metmash.com;metmash.com	
Лебедки траловые, якорные, швартовые, ИГЭК	Интер-Трейд Электроникс	(812) 3038048	IBERCISA (Испания); ite@peterlink.ru	
МАП-422-4/6/12 с ТМТ-42	ИП Романович В.В.	(3822) 576280	8-953-911-02-55, omega-td@mail.ru	
Мехобработка, в т.ч. зубонарезка диаметром до 3000 мм	Метмаш	(83159) 36118	(83159) 36122,sales@metmash.com, www.metmash.com	
Морские краны ТОИМЛ	АБС ГИДРО	(812) 6771053	PMPC, PPP info@abshydro.ru, www.abshydro.ru	
Насосное оборудование	Акрос Групп	(423) 2706370	Поставка и обслуживание. www.acroseng.ru	
Насосы	Галеон	(812) 7770482	galeon.spb@gmail.com, www.galeon-ship.ru	
Опреснительные установки	Акрос Групп	(423) 2706370	Поставка и обслуживание. www.acroseng.ru	
Пожарная сигнализация	Акрос Групп	(423) 2706370	Поставка и обслуживание. www.acroseng.ru	
Поковки массой до 3000 кг и термообработка	Метмаш	(83159) 36118	(83159) 36122,sales@metmash.com, www.metmash.com	
Протекторы алюминиевые, цинковые, магниевые	ЗНГА Анодь	(342) 2579059	Собств.производство, www.pss.ru, info@pss.ru	
Редукторы: РМ 350 –РМ 1000,В-400,Ц2-400,Ц2-400П,Ц2-500	Метмаш	(83159) 36118	(83159) 36122,sales@metmash.com, www.metmash.com	
Редукторы:ГПШ-400/-500,ЦСН -35М,ВКУ-610-ВКУ950,ГК-850/-1300	Метмаш	(83159) 36118	(83159) 36122,sales@metmash.com, www.metmash.com	
Резинотехнические изделия	Технофлот	(812) 3324290	info@technoflot.com; www.svk-valves.com	
Резинотехнические изделия, завод РТИ	ИНМОП	(812) 3333389	подробнее на www.inmor.ru	
Рефулерные помпы, СЗД к ним	Метмаш	(83159) 36118	(83159) 36122,sales@metmash.com, www.metmash.com	
Роульсы	ТРИТМЭНТ	(812) 6790325	(812) 404-54-28	Поставка со склада в СПб
Рында судовая 205/325 мм	ТРИТМЭНТ	(812) 6790325	(812) 404-54-28	Поставка со склада в СПб
САЗРИУС (ODME)	Акрос Групп	(423) 2706370	Поставка и обслуживание. www.acroseng.ru	
Сепараторы (топливные, масляные)	Акрос Групп	(423) 2706370	Поставка и обслуживание. www.acroseng.ru	
Сепараторы льяльных вод	Акрос Групп	(423) 2706370	Поставка и обслуживание. www.acroseng.ru	



АО «ПО «Технофлот»

Производство, поставка
и сервисное обслуживание
судовой арматуры и оборудования



195273, СПб, Пискаревский пр.
д. 63, литер А, оф. 244-247



офис: +7 (812) 332-42-90
технический отдел: +7 (812) 292-83-06



e-mail: info@technoflot.com
www.svk-valves.com

Комплексные поставки:

- судовой трубопроводной арматуры
- трубных фитингов и соединений
- систем дистанционного управления арматурой
- датчиков/измерителей уровня
- амортизаторов резинометаллических
- прочего судового оборудования и запчастей к нему

Услуги компании:

- Освидетельствование и проведение испытаний на плотность запорной трубопроводной арматуры широкого назначения;
- Ремонтные работы по устранению дефектов запорных узлов и уплотнений арматуры;
- Сборка судовой арматуры (сертифицировано РС как предприятие – производитель арматуры);
- Сервисные услуги заказчикам по монтажу поставляемого судового оборудования.

Вся продукция сертифицирована
и имеет Свидетельства о типовом одобрении
Российского морского регистра судоходства.



Полный перечень поставляемого судового
оборудования и услуг представлен на сайте компании.

АВАРИЙНО-СПАСАТЕЛЬНОЕ ОБОРУДОВАНИЕ



ООО «ПЕЛЛА-МАШ»

Производит:
спускоподъемные устройства любых типов

Возможна комплектная поставка со шлюпками и плотами
Вся продукция поставляется с сертификатами РМРС, или РРР.



187330 г. Отрадное, Кировский р-н., Ленинградская обл., ул. Центральная, д.4
Тел./факс: (812) 312-67-49, тел.: (81362) 4-09-50, E-mail: kaun@inbox.ru

Палубное оборудование

СЗД к порт.кранам типа:Альбрехт, Альбатрос,Сокол,Кондор,Ганц	Метмаш	(83159) 36118	(83159) 36122,sales@metmash.com, www.metmash.com
Сигнализаторы нефтесодержания	Акрос Групп	(423) 2706370	Поставка и обслуживание. www.acroseng.ru
Системы очистки балластных вод	Акрос Групп	(423) 2706370	Поставка и обслуживание. www.acroseng.ru
Системы очистки сточных вод	Акрос Групп	(423) 2706370	Поставка и обслуживание. www.acroseng.ru
Системы управления грузом	Акрос Групп	(423) 2706370	Поставка и обслуживание. www.acroseng.ru
Системы, кабели, дельные вещи из КНР	Виртус	(924) 8922732	серт.CCS,ABS,DNV,RINA,KR,NK,RS(PMPC);virtus-dl@mail.ru
Скобы, коуша	ТРИТМЭНТ	(812) 6790325	(812) 404-54-28 Поставка со склада в СПб
Смазочные шприцы и пресс-масленки УМЕТА, Германия	Нордтех	(812) 6007573	Официальный дистрибьютор
Соединения шаровые д/плавуч.грунтопроводов ДУ300-ДУ900мм	Метмаш	(83159) 36118	(83159) 36122,sales@metmash.com, www.metmash.com
Спускоподъемные устройства	ПЕЛЛА-МАШ	(813) 6240950	Собств.нр-во; kaun@inbox.ru; www.pellamash.ru
Стальное и чугунолитые, массой до 3000кг, в т.ч.по чертеж.зак-в	Метмаш	(83159) 36118	(83159) 36122,sales@metmash.com, www.metmash.com
Судовая арматура	Галеон	(812) 7770482	galeon.spb@gmail.com, www.galeon-ship.ru
Судовая арматура	Севморснаб Юг	(978) 7885732	поставка, anton13b@mail.ru
Судовая арматура импорт.и отеч. производства	ИНМОР	(812) 3333389	PMPC; подробнее на www.inmor.ru
Судовое оборудование	Акрос Групп	(423) 2706370	Поставка и обслуживание. www.acroseng.ru
Теплообменники	Акрос Групп	(423) 2706370	Поставка и обслуживание. www.acroseng.ru
Трапы	HAIXING	(831) 2229233	info@haixing.group, haixing.group
Установки для подготовки питьевой воды	ЭКОС	(921) 9629557	поставка и монтаж на судах; ekos@mail.ru
Холодильная автоматика	Акрос Групп	(423) 2706370	Поставка и обслуживание. www.acroseng.ru
Цепи якорные	Галеон	(812) 7770482	galeon.spb@gmail.com, www.galeon-ship.ru
Шлюп-балки	ПЕЛЛА-МАШ	(813) 6240950	Собств.нр-во; kaun@inbox.ru; www.pellamash.ru
Шплии судовые ШР, ШЭ, ЯШЗ	ТРИТМЭНТ	(812) 6790325	(812) 404-54-28 Поставка со склада в СПб
Эжекторы водоструйные	Галеон	(812) 7770482	galeon.spb@gmail.com, www.galeon-ship.ru
Якоря Холла, Матросова	Галеон	(812) 7770482	galeon.spb@gmail.com, www.galeon-ship.ru
Якоря Холла, Матросова, ПДС, Адмиралтейский до 7000 кг	Метмаш	(83159) 36118	(83159) 36122,sales@metmash.com, www.metmash.com
Якоря чугун.д/плавучих предостерегат.знаков, сегмент.якоря	Метмаш	(83159) 36118	(83159) 36122,sales@metmash.com, www.metmash.com
Якоря, цепи	Балтик-Дизель	(4012) 573287	www.baltik-diesel.com, office@baltik-diesel.com
Якоря, цепи	ТРИТМЭНТ	(812) 6790325	(812) 404-54-28 Поставка со склада в СПб

АВАРИЙНО-СПАСАТЕЛЬНЫЕ СРЕДСТВА

1- Переосвидетельствование ПСН	Korvet	(347) 2740566	korvet737@mail.ru склад в Уфе, СПб
1- Спасательные и сигнальные средства	Korvet	(347) 2740566	korvet737@mail.ru склад в Уфе, СПб
Аварийная питьевая вода "SEVEN OCEANS"	ВИКИНГ ЛСЭ РАША	(812) 4935924	www.viking-life.com; viking-ru@viking-life.com
Аварийно-спасательное оборудование	ПЕЛЛА-МАШ	(813) 6240950	Собственное нр-во;kaun@inbox.ru;www.pellamash.ru
Аварийно-спасательное оборудование	ПЕЛЛА-МАШ	(813) 6240950	Соб.нр-во;kaun@inbox.ru;www.pellamash.ru
Аварийно-спасательное оборудование и имущество	Балт.Морск.Агентство	(812) 7139459	postmaster@baltmarine.ru
Аварийный пищевой рацион "SEVEN OCEANS"	ВИКИНГ ЛСЭ РАША	(812) 4935924	www.viking-life.com; viking-ru@viking-life.com
Гайки пожарные со склада	Форт ТД	(812) 6066060	В наличии на складе в СПб, armatura@td-fort.ru, td-fort.ru
Гидростатические разобщающие устройства Hammar H20 д/плотов	ВИКИНГ ЛСЭ РАША	(812) 4935924	www.viking-life.com; viking-ru@viking-life.com
Гидростатические разобщающие устройства Hammar H20 для РБ	ВИКИНГ ЛСЭ РАША	(812) 4935924	www.viking-life.com; viking-ru@viking-life.com
Гидротермокостюмы СОЛАС VIKING, двойн.одобрение РМРС/MED	ВИКИНГ ЛСЭ РАША	(812) 4935924	www.viking-life.com; viking-ru@viking-life.com
Жилеты спас.жесткие СОЛАС VIKING, двойн.одобрение РМРС/MED	ВИКИНГ ЛСЭ РАША	(812) 4935924	www.viking-life.com; viking-ru@viking-life.com
Жилеты спас.надувные СОЛАС VIKING, двойн.одобр-е РМРС/MED	ВИКИНГ ЛСЭ РАША	(812) 4935924	www.viking-life.com; viking-ru@viking-life.com
Знаки безопасности	Транс-Знак	(812) 6550156	leonid@tranz-znak.ru; www.tranz-znak.ru
Знаки для маркировки опасных грузов	Транс-Знак	(812) 6550156	leonid@tranz-znak.ru; www.tranz-znak.ru
Знаки опознавательные	Транс-Знак	(812) 6550156	leonid@tranz-znak.ru; www.tranz-znak.ru
Компрессоры для водолазов и пожарных	Компрессор	(812) 2955090	2956976, ф.5963397,www.compressor.spb.ru, товар сертиф.
Костюмы пожарного	HAIXING	(831) 2229233	info@haixing.group, haixing.group
Круги спасательные	HAIXING	(831) 2229233	info@haixing.group, haixing.group
Морские эвакуационные системы VIKING д/судов и мор.платформ	ВИКИНГ ЛСЭ РАША	(812) 4935924	www.viking-life.com; viking-ru@viking-life.com
Надутые дежурные шлюпки ФАВОРИТ	МНЕВ и К	(812) 3318811	(812) 3318810; mnev@lek.ru; www.mnev.ru
Огнетушители со склада	Форт ТД	(812) 6066060	В наличии на складе в СПб, armatura@td-fort.ru, td-fort.ru
Огни внутр.и внешнего освещения для плотов RFD, DSB, VIKING	ВИКИНГ ЛСЭ РАША	(812) 4935924	www.viking-life.com; viking-ru@viking-life.com
Огни поиска для спасательных жилетов, Daniamant	ВИКИНГ ЛСЭ РАША	(812) 4935924	www.viking-life.com; viking-ru@viking-life.com
Плоты спасат.обрасываемые VIKING, двойн.одобрение РМРС/MED	ВИКИНГ ЛСЭ РАША	(812) 4935924	www.viking-life.com; viking-ru@viking-life.com

ООО «ГАЛЕОН»

Цепи якорные,
стопора цепные

Палубные механизмы
(шпили, брашпили,
лебедки)

Электрика

Судовая арматура

Дельные вещи

Эжекторы водоструйные

Судовые якоря Холла
и Матросова

191119, г. Санкт-Петербург,
ул. Зайцева, д. 41, оф. 336.
Тел.: (812) 777-04-82; 981-88-17
Факс: (812) 612-21-69
Skype: ooo_galeon_
e-mail: galeon.spb@gmail.com
www.galeon-ship.ru



НАДУТЫЕ ДЕЖУРНЫЕ ШЛЮПКИ «ФАВОРИТ»

Надутая дежурная шлюпка «Фаворит», имеющая четыре модификации F-420д, F-450д, F-470д и F-500д, разработана производственно-коммерческой фирмой «Мнев и К°» (СПб., Россия) на основании требований Правил по оборудованию морских судов Российского Морского Регистра судоходства, а также опираясь на основные положения Международного Стандарта ISO 6185 «Лодки надувные из пластомеров и эластомеров» и Стандарта DIN 7870 «Лодки надувные с усиленной оболочкой», Германия.

СНАБЖЕНИЕ ДЕЖУРНОЙ ШЛЮПКИ.

- ножной насос с присоединительным шлангом - 1 компл.;
- весло разборное - 2 шт.;
- плавучий черпак - 1 шт.;
- компас с подсветкой и монтажным приспособл. - 1 компл.;
- плавучий якорь с ниралом и дректовом - 1 шт.;
- фалинь (к разобщающему устройству) - 1 шт.;
- плавучий буксировочный линь длиной 50 м - 1 шт.;
- свисток - 1 шт.;
- аптечка в водонепроницаемой упаковке - 1 шт.;
- плавучее спасательное кольцо с плавучим линем длиной 30 м - 2 шт.;
- прожектор - 1 шт.;
- водонепроницаемый электрический фонарь с запасным комплектом батарей и одной лампочкой D в водонепроницаемой упаковке - 1 компл.;
- радиолокационный отражатель - 1 шт.;
- теплозащитный костюм (мешок) - 2 шт.;
- плавучий нож в безопасном исполнении - 1 шт.;
- губка - 2 шт.;
- огнетушитель - 1 шт.;
- отпорный крюк в безопасном исполнении - 1 шт.;
- ремонтный комплект в упаковке - 1 шт.;
- трап мягкий для подъема на НДШ - 1 шт.;
- строп подъемный - 1 компл.;
- комплект документации НДШ - 1 компл.

ТЕХНИЧЕСКИЕ ХАРАКТЕРИСТИКИ.

Наименование	Фаворит			
	F-420д	F-450д	F-470д	F-500д
Длина габаритн. макс., м	4,20	4,50	4,70	5,00
Ширина габаритн. макс., м	2,00	2,00	2,00	2,05
Высота максимальная, м	1,3	1,3	1,3	1,3
Диаметр надувного баллона, м	0,50	0,50	0,50	0,50
Длина кокпита максимальная, м	3,00	3,30	3,50	3,80
Ширина кокпита максимальная, м	1,00	1,00	1,00	1,05
Угол килеватости: - на транце, град.	10	10	10	10
- на миделе, град.	15	15	15	15
Кол-во герметичных отсеков, шт.	5+киль	5+киль	5+киль	5+киль
Пассажиروместимость макс (в т.ч. 1 чел. в лежачем положении), чел.	6	6	6	8
Грузоподъемность максим., кг	930	1010	1050	1100
Реком. мощн. двигателя, кВт (л.с.)	18 (25)	18 (25)	22 (30)	26(35)
Макс. мощн. двигателя, кВт (л.с.)	22 (30)	22 (30)	26 (35)	29(40)
Полный вес шлюпки без двигателя, кг	95	105	120	130
Избыточное давление в баллоне:				
- минимальное, кПа (бар)	10 (0,10)	10 (0,10)	10 (0,10)	10 (0,10)
- номинальное, кПа (бар)	15,2(0,15)	15,2(0,15)	15,2(0,15)	15,2(0,15)
- максимальное, кПа (бар)	22,5 (0,22)	22,5(0,22)	22,5(0,22)	22,5(0,22)
Высота транца в ДП, мм	380	380	380	380



Надутая дежурная шлюпка «Фаворит» может быть укомплектована подвесным мотором «Mercury», сертифицированным Российским Морским Регистром судоходства

ООО ПКФ «Мнев и К°»
192177, Санкт-Петербург, 3-й Рыбацкий проезд, 3, лит. АД
тел.: (812) 331-88-11, факс.: (812) 331-88-10
e-mail: opt@mnev.ru sekretar@mnev.ru
www.mnev.ru

Аварийно-спасательные средства

Плоты спасат.спускаемые VIKING, двойное одобрение РМРС/MED	ВИКИНГ ЛСЭ РАША	(812) 4935924	www.viking-life.com; viking-ru@viking-life.com
Плоты спасательные	HAIXING	(831) 2229233	info@haixing.group, haixing.group
Пожарная сигнализация	Акрос Групп	(423) 2706370	Поставка и обслуживание. www.acroseng.ru
Пожарные клапаны со склада	Форт ТД	(812) 6066060	В наличии на складе в СПб, armatura@td-fort.ru, td-fort.ru
Пожарные рукава со склада	Форт ТД	(812) 6066060	В наличии на складе в СПб, armatura@td-fort.ru, td-fort.ru
Рем. комплекты надувных спасательных жилетов	ВИКИНГ ЛСЭ РАША	(812) 4935924	www.viking-life.com; viking-ru@viking-life.com
Символы и знаки безопасности	Транс-Знак	(812) 6550156	leonid@tranz-znak.ru; www.tranz-znak.ru
Спасательные жилеты	HAIXING	(831) 2229233	info@haixing.group, haixing.group
Спасательные жилеты яхтенные надувные VIKING, одобрение РМРС	ВИКИНГ ЛСЭ РАША	(812) 4935924	www.viking-life.com; viking-ru@viking-life.com
Станция освидетельствования АСС	Балт.Морск.Агентство	(812) 7139298	postmaster@baltmarine.ru
Флажная продукция	ШИПСНАБ	(863) 2598381	производство
Чехлы,тенты для шлюпок, контроллеров, палубных механизмов	ШИПСНАБ	(863) 2598381	производство

МЕТАЛЛОПРОДУКЦИЯ

Алюминиевый металлопрокат в ассортименте	Петроснаб	(812) 3276666	info@petrosnab.ru, www.petrosnab.ru
Бронзовый металлопрокат в ассортименте	Петроснаб	(812) 3276666	info@petrosnab.ru, www.petrosnab.ru
Латунный металлопрокат в ассортименте	Петроснаб	(812) 3276666	info@petrosnab.ru, www.petrosnab.ru
Медный металлопрокат в ассортименте	Петроснаб	(812) 3276666	info@petrosnab.ru, www.petrosnab.ru
Полособульб ГОСТ 21937-76	Феррум	(831) 2613000	www.shipsteel.ru
Прокат листовой ГОСТ 19903-74	Феррум	(831) 2613000	www.shipsteel.ru
Прокат листовой ГОСТ 5521-93 (P52927-08)	Феррум	(831) 2613000	www.shipsteel.ru
Протекторы алюминиевые, цинковые, магниевые	ЗНГА Анодь	(342) 2579059	Собств.производство, www.pss.ru, info@pss.ru
Соединительные муфты НСК С1,С2, МФл1,МФл2	Муфты НСК	(812) 3398861	Соб.пр-во.Септ.РРР; РМРС, td_mufta.nsk@mail.ru
Титановый металлопрокат в ассортименте	Петроснаб	(812) 3276666	info@petrosnab.ru, www.petrosnab.ru
Уголок ГОСТ 8509-93	Феррум	(831) 2613000	www.shipsteel.ru
Уголок ГОСТ 8510-86	Феррум	(831) 2613000	www.shipsteel.ru

ГСМ, МАТЕРИАЛЫ, СЫРЬЕ, ПОЛУФАБРИКАТЫ

Амортизаторы АКСС, ЭСА, АДПН, АКПО и др.	ИНМОР	(812) 3333389	подробнее на www.inmor.ru
Антикор.защита Вектор, Магистраль д/корпусов, надстроек, палуб	КУРС	(800) 3330642	св-во РРР, info@vektorantikor.ru; www.kurs-ship.ru
Водогазоонгест.уплотн.масса д/прокладки кабелей KVM 400руб./кг	Амэо-Запад	(812) 4072353	Септ.РМРС uprawa.ru; spb.sales@...; vl.sales@uprawa.ru
Грунтовки БЭП-0261, БЭП-0237	ДВ Колор	(812) 3093234	dvkolor@rambler.ru, www.dvkolor.ru
Грунтовки ФЛ-03к, ФЛ-03ж, ЭФ-065, ЭП-0199	ДВ Колор	(812) 3093234	dvkolor@rambler.ru, www.dvkolor.ru
Грунтовки фосфатирующие ВЛ-02, ВЛ-023, ЭП-0263	ДВ Колор	(812) 3093234	dvkolor@rambler.ru, www.dvkolor.ru
Жидкие керамич.теплоизоляционные покрытия серии ТЕПЛОТОР	Термалтекс	(831) 2820265	Производство; teplotor@yandex.ru; www.teplotor.ru
Покрытия Вектор и Магистраль -защита от коррозии	КУРС	(800) 3330642	св-во РРР, info@vektorantikor.ru; www.vektorantikor.ru
Резинотехнические изделия, завод РТИ	ИНМОР	(812) 3333389	подробнее на www.inmor.ru
Смазки COPASLIP, MOLYSLIP из Англии	Нордтех	(812) 6001776	www.nordtech.ru ; Официальный дилер
Соединительные муфты НСК С1,С2, МФл1,МФл2	Муфты НСК	(812) 3398861	Соб.пр-во.Септ.РРР; РМРС, td_mufta.nsk@mail.ru
Сорбент нефти	ШИПСНАБ	(863) 2598381	склад Ростов-на-Дону, доставка, temnikov@bk.ru
Судовой кабель КМПВ, КМПВЭ, КМПВЭВ, КМПЭВ	Амэо-Запад	(812) 4072353	(423)2025233 uprawa.ru; spb.sales@...; vl.sales@uprawa.ru
Судовой кабель КНР, КНРЭ, КНРК, КНРЭк, НРШМ	Амэо-Запад	(812) 4072353	(423)2025233 uprawa.ru; spb.sales@...; vl.sales@uprawa.ru
Теплоизоляция Теплотор д/предотвращ.образования конденсата	Термалтекс	(831) 2820265	(910)3892020; teplotor@yandex.ru; www.teplotor.ru
Теплоизоляция Теплотор д/суд.корпусных конструкции люб.формы	Термалтекс	(831) 2820265	(910)3892020; teplotor@yandex.ru; www.teplotor.ru
Теплоизоляция Теплотор для емкостей хранения и перевозки ГСМ	Термалтекс	(831) 2820265	(910)3892020; teplotor@yandex.ru; www.teplotor.ru
Теплоизоляция Теплотор для трубопроводов машинных отделений	Термалтекс	(831) 2820265	(910)3892020; teplotor@yandex.ru; www.teplotor.ru
Шпатлевки ЭП-0010, ПФ-002	ДВ Колор	(812) 3093234	dvkolor@rambler.ru, www.dvkolor.ru
Эмали БЭП-610, БЭП-433, БЭП-5297, краска КО-42	ДВ Колор	(812) 3093234	dvkolor@rambler.ru, www.dvkolor.ru
Эмали КЧ-136, КЧ-529 по резине	ДВ Колор	(812) 3093234	dvkolor@rambler.ru, www.dvkolor.ru
Эмали ПФ-167, ХС-510, Эвинал-21 для надводного борта	ДВ Колор	(812) 3093234	dvkolor@rambler.ru, www.dvkolor.ru
Эмали ПФ-218 ПФ-1145, ПФ-5135, ЭФ-5144	ДВ Колор	(812) 3093234	dvkolor@rambler.ru, www.dvkolor.ru
Эмали ХС-436, ЭП-46у для подв./надв.борта	ДВ Колор	(812) 3093234	dvkolor@rambler.ru, www.dvkolor.ru
Эмали ХС-5226, ХВ-5286, КФ-5225 противообрастающие	ДВ Колор	(812) 3093234	dvkolor@rambler.ru, www.dvkolor.ru

ГИДРАВЛИЧЕСКОЕ ОБОРУДОВАНИЕ

Быстроразъемные гидравлические соединения	ИНМОР	(812) 3333389	РМРС; подробнее на www.inmor.ru
Гидравл.соединения, лента д/аварийн.ремонта труб	Нордтех	(812) 6001776	www.nordtech.ru

Гидравлическое оборудование

Гидравлические комплектующие	АБС ГИДРО	(812) 6771053	PMPC, PPP info@abshydro.ru, www.abshydro.ru
Гидравлические насосные станции ABS HYDROMARINE	АБС ГИДРО	(812) 6771053	PMPC, PPP info@abshydro.ru, www.abshydro.ru
Гидравлические системы ABS HYDROMARINE	АБС ГИДРО	(812) 6771053	PMPC, PPP info@abshydro.ru, www.abshydro.ru
Гидрораспределители со склада	Форт ТД	(812) 6066060	В наличии на складе в СПб, armatura@td-fort.ru, td-fort.ru
Гидроцилиндры ABS HYDROMARINE	АБС ГИДРО	(812) 6771053	PMPC, PPP info@abshydro.ru, www.abshydro.ru
Клапана высокого давления PN 500	ИНМОР	(812) 3333389	PMPC; подробнее на www.inmor.ru
Накидные штуцерно-торцевые соединения, ШТС	ИНМОР	(812) 3333389	PMPC; подробнее на www.inmor.ru
Тройники гидравлические	ИНМОР	(812) 3333389	PMPC; подробнее на www.inmor.ru
Трубы гидравлические холоднокатанные безшовные	ИНМОР	(812) 3333389	PMPC; подробнее на www.inmor.ru
Фильтры гидравлические	Форт ТД	(812) 6066060	В наличии на складе в СПб, armatura@td-fort.ru, td-fort.ru
Шланги гидравлические	ИНМОР	(812) 3333389	PMPC; подробнее на www.inmor.ru
Штуцерные соединения, ШТС	ИНМОР	(812) 3333389	PMPC; подробнее на www.inmor.ru

ХОЗЯЙСТВЕННОЕ ИМУЩЕСТВО

Ветошь обтирочная	ШИПСНАБ	(863) 2598381	склад Ростов-на-Дону, доставка, temnikov@bk.ru
Одежда, инвентарь, хозтовары	Балт.Морск.Агентство	(812) 7139298	postmaster@baltmarine.ru

КАМБУЗНОЕ ОБОРУДОВАНИЕ

ЗИП для камбузного оборудования: конфорки, ТЭНы	Амэо-Запад	(812) 4072353	(423)2025233 uprawa.ru; spb.sales@...; vl.sales@uprawa.ru
Клапана пожарные прох. и угловые d 50/65	ТРИТМЭНТ	(812) 6790325	(812) 404-54-28 Поставка со склада в СПб

РАЗНОЕ

Амортизаторы АКСС, ЭСА, АДПН, АКПО и др.	ИНМОР	(812) 3333389	подробнее на www.inmor.ru
Арматура запорная судовая, затворы, БЗК и др.	ИНМОР	(812) 3333389	подробнее на www.inmor.ru
Втулки Гудрича с сертификатом РПП	ИП Романович В.В.	(3822) 576280	8-953-911-02-55, omega-td@mail.ru
Жидкие керамические теплоизоляцион.покрытия серии ТЕПЛОТОР	Термалтекс	(831) 2820265	Производство; teplotor@yandex.ru; www.teplotor.ru
Комплексное снабжение судов	ШИПСНАБ	(863) 2598214	бесплатная доставка
Конвенционная литература	ШИПСНАБ	(863) 2598381	склад Ростов-на-Дону, доставка, temnikov@bk.ru
Материально-техническое снабжение	Альбатрос	(4012) 611809	albatross@etypе.ru; albatross_klg@mail.ru; albatrossklg.ru
Продовольствие	Балт.Морск.Агентство	(812) 7139298	postmaster@baltmarine.ru
Продовольствие - поставка	Альбатрос	(4012) 611809	albatross_klg_provisions@mail.ru; albatrossklg.ru
Резинотехнические изделия, завод РТИ	ИНМОР	(812) 3333389	подробнее на www.inmor.ru
Секстан, судовой гонг	Амэо-Запад	(812) 4072353	(423)2025233 uprawa.ru; spb.sales@...; vl.sales@uprawa.ru
Соединительные муфты НСК С1,С2, МФл1,МФл2	Муфты НСК	(812) 3398861	Соб.пр-во.Септ.РПП; PMPC, td_mufta.nsk@mail.ru
Теплоизоляция Теплотор д/предотвращ.образования конденсата	Термалтекс	(831) 2820265	(910)3892020; teplotor@yandex.ru; www.teplotor.ru
Теплоизоляция Теплотор д/суд.корпусных конструкции люб.формы	Термалтекс	(831) 2820265	(910)3892020; teplotor@yandex.ru; www.teplotor.ru
Теплоизоляция Теплотор для емкостей хранения и перевозки ГСМ	Термалтекс	(831) 2820265	(910)3892020; teplotor@yandex.ru; www.teplotor.ru
Теплоизоляция Теплотор для трубопроводов машинных отделений	Термалтекс	(831) 2820265	(910)3892020; teplotor@yandex.ru; www.teplotor.ru
Эжекторы грунтоуборочные ЭУ-100, ЭУ-150, ЭУ-300	РЦПКБ Стальель	(863) 3060210	info@stapel.ru; www.stapel.ru
Электрооб.и автоматика по суд.заявкам, дост.на борт СПб/Влк	Амэо-Запад	(812) 4072353	(423)2025233 uprawa.ru; spb.sales@...; vl.sales@uprawa.ru



ООО «Альбатрос»
СУДОВОЕ СНАБЖЕНИЕ И ОБСЛУЖИВАНИЕ
• МАТЕРИАЛЬНО-ТЕХНИЧЕСКОЕ СНАБЖЕНИЕ

• ЗАПАСНЫЕ ЧАСТИ, РЕМОНТ

г. Калининград, ул. Суворова, 54 Г

+7 (4012) 61 18 09
+7 906 237 99 27
+7 906 237 99 79
+7 906 237 58 77

✉ albatross@etypе.ru
✉ albatross_klg@mail.ru
🌐 albatrossklg.ru



ООО «Нордтех»
Санкт-Петербург, наб. Екатерингофки 29/31
тел./факс (812) 600-75-73, 600-17-76
www.nordtech.ru

СМАЗОЧНОЕ ОБОРУДОВАНИЕ ОТ МИРОВОГО ЛИДЕРА UMETA



СУДОРЕМОНТ

1- Замер выхлопных газов судовых ДВС	Korvet	(347) 2740566	korvet737@mail.ru	склад в Уфе, СПб
1- Капитальный ремонт судовых дизелей	Korvet	(347) 2740566	korvet737@mail.ru	склад в Уфе, СПб
1- Поковки гребных валов, баллеров, винты	Korvet	(347) 2740566	korvet737@mail.ru	склад в Уфе и Перми
1- Поставка поворотных насадок 908.911, P45/B	Korvet	(347) 2740566	korvet737@mail.ru	склад в Уфе, СПб
1- Ремонт и дозировка моноблочных ТНВД	Korvet	(347) 2740566	korvet737@mail.ru	склад в Уфе, СПб
1- Ремонт и модернизация судов РРР до 30 м.	Korvet	(347) 2740566	korvet737@mail.ru	склад в Уфе, СПб
1- Теплотехнический контроль ДВС	Korvet	(347) 2740566	korvet737@mail.ru	склад в Уфе, СПб
1- Черпаковые пальцы из стали 40Х, Ст45	Korvet	(347) 2740566	korvet737@mail.ru	склад в Уфе, СПб
Амортизаторы АКСС, ЭСА, АДПН, АКПО и др.	ИНМОП	(812) 3333389	Завод РТИ; подробнее на www.inmor.ru	
Антикор.защита Вектор, Магистраль д/корпус.,надстроек,палуб	КУРС	(800) 3330642	св-во РРР, info@vektorantikor.ru ; www.kurs-ship.ru	
Арматура гидравлики	ТРИТМЭНТ	(812) 6790325	(812) 404-54-28 Поставка со склада в СПб	
Арматура судовая	ТРИТМЭНТ	(812) 6790325	(812) 404-54-28 Поставка со склада в СПб	
Арматура судовая импорт.,отеч. произв-ва	ИНМОП	(812) 3333389	РМРС; подробнее на www.inmor.ru	
Вентиляционная арматура	ТРИТМЭНТ	(812) 6790325	(812) 404-54-28 Поставка со склада в СПб	
Вентиляционная арматура групп 544, 545, 549, 543	ТРИТМЭНТ	(812) 6790325	(812) 404-54-28 Поставка со склада в СПб	
Вентиляционные задвижки 544	ТРИТМЭНТ	(812) 6790325	(812) 404-54-28 Поставка со склада в СПб	
Вентиляционные заслонки 545	ТРИТМЭНТ	(812) 6790325	(812) 404-54-28 Поставка со склада в СПб	
Воздухораспределители: вентиляционные решетки, диффузоры	Арткос	(812) 3295368	РМРС, artkoscomfort.ru , производство	
Воздушные захлопки 549	ТРИТМЭНТ	(812) 6790325	(812) 404-54-28 Поставка со склада в СПб	
Втулки палубные	ТРИТМЭНТ	(812) 6790325	(812) 404-54-28 Поставка со склада в СПб	
Гайки барашковые	Форт ТД	(812) 6066060	В наличии на складе в СПб, armatura@td-fort.ru , td-fort.ru	
Гидравлич.,механ.реверс-редукторы з-да Барнаулантрансмаш	ДЕЛО	(3852) 668419	Ремонт, выезд специалистов на адрес заказ	
Головки вентиляционные РРР со склада	Форт ТД	(812) 6066060	В наличии на складе в СПб, РРР, РМРС, td-fort.ru	
Головки грибовидные РМРС со склада	Форт ТД	(812) 6066060	В наличии на складе в СПб, РРР, РМРС, td-fort.ru	
Грязевые коробки	ТРИТМЭНТ	(812) 6790325	(812) 404-54-28 Поставка со склада в СПб	
Детали приводов	ТРИТМЭНТ	(812) 6790325	(812) 404-54-28 Поставка со склада в СПб	
Дизель-генераторы-монтаж, ПНР, ремонт, переоборудование,	Алтайский ЗДА	(3852) 503582	сервис,обеспеч.ЗЧ; www.altzda.ru ; kom@altzda.ru	
Дизель-редукт.агрегаты-монтаж, ПНР,ремонт, переоборудование,	Алтайский ЗДА	(3852) 503582	сервис,обеспеч.ЗЧ; www.altzda.ru ; kom@altzda.ru	
Дизеля отеч. и импорт. -ремонт, сервис.обсл., обеспеч.з/ч	Алтайский ЗДА	(3852) 503582	www.altzda.ru , kom@altzda.ru	
Задвижки латунь, бронза	ТРИТМЭНТ	(812) 6790325	(812) 404-54-28 Поставка со склада в СПб	
Задвижки, кингстоны, коробки	ТРИТМЭНТ	(812) 6790325	(812) 404-54-28 Поставка со склада в СПб	
Запасные части, ремонт	Альбатрос	(4012) 611809	albatross@etypе.ru ; albatross_klg@mail.ru ; albatrossklg.ru	
Запасные части, ремонт, торцевые уплотнения	Балт.Морск.Агентство	(812) 7469649	postmaster@baltmarine.ru	
Затворы поворотные бронза, сталь	ТРИТМЭНТ	(812) 6790325	(812) 404-54-28 Поставка со склада в СПб	
Инфракрасные обогреватели, воздуш.завесы, тепловентиляторы	Арткос	(812) 3295368	РМРС, artkoscomfort.ru , производство	
Канальное вент.оборудование: шумоглушители,клапаны,фильтры	Арткос	(812) 3295368	РМРС, artkoscomfort.ru , производство	
Кингстоны донные	ТРИТМЭНТ	(812) 6790325	(812) 404-54-28 Поставка со склада в СПб	
Кипятильники КНДЭ	ТРИТМЭНТ	(812) 6790325	(812) 404-54-28 Поставка со склада в СПб	
Клапана вентиляционные 543	ТРИТМЭНТ	(812) 6790325	(812) 404-54-28 Поставка со склада в СПб	
Клапана редукционные	ТРИТМЭНТ	(812) 6790325	(812) 404-54-28 Поставка со склада в СПб	
Клапана электромагнитные бронза 24-380 Вольт	ТРИТМЭНТ	(812) 6790325	(812) 404-54-28 Поставка со склада в СПб	
Клапаны предохранительные	ТРИТМЭНТ	(812) 6790325	(812) 404-54-28 Поставка со склада в СПб	
Компенсаторы на газовыхлопы	ТРИТМЭНТ	(812) 6790325	(812) 404-54-28 Поставка со склада в СПб	
Контакты с хранения	Амэо-Запад	(812) 4072353	(423)2025233 uprawa.ru ; spb.sales@... ; vl.sales@uprawa.ru	
Коробки 2-х, 3-х клапанные	ТРИТМЭНТ	(812) 6790325	(812) 404-54-28 Поставка со склада в СПб	
Круги отрезные по металлу со склада	Форт ТД	(812) 6066060	В наличии на складе в СПб, armatura@td-fort.ru , td-fort.ru	
Крышки вентиляционные 546 группы	ТРИТМЭНТ	(812) 6790325	(812) 404-54-28 Поставка со склада в СПб	
Крышки водогазонепроницаемые РРР, РМРС	Форт ТД	(812) 6066060	В наличии на складе в СПб, РРР, РМРС, td-fort.ru	
Лебедки шлюпочные	ТРИТМЭНТ	(812) 6790325	(812) 404-54-28 Поставка со склада в СПб	
Манометры МТПСД, МКУ, МВТПСД	ТРИТМЭНТ	(812) 6790325	(812) 404-54-28 Поставка со склада в СПб	
Насосы НЦВ, ЦВС, ФГС, НР, винтовые	ТРИТМЭНТ	(812) 6790325	(812) 404-54-28 Поставка со склада в СПб	
Педальные клапана	ТРИТМЭНТ	(812) 6790325	(812) 404-54-28 Поставка со склада в СПб	

Комплексные поставки:



- судовой и общепромышленной трубопроводной арматуры (ГОСТ, стандарт din);
- трубных соединений;
- головок воздушных труб;
- крышек водогазонепроницаемых;
- амортизаторов резинометаллических; (сертификаты РМРС, РРР)
- сварочного оборудования.



В наличии на складе в СПб.

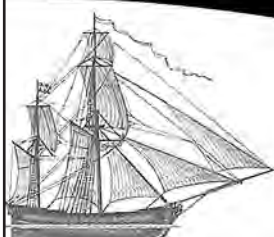

**ВСЕ СПЕКТР
ОБОРУДОВАНИЯ
ЗАПЧАСТЕЙ И
МАТЕРИАЛОВ
НА САЙТЕ**

WWW.SHIPSUPPLY.RU

ВТУЛКИ ГУДРИЧА

ПРОИЗВОДСТВО:

- Резинометаллических дейдвудных подшипников по госту 7199-77
- Резинометаллических вкладышей
- Навигационных фонарей

Река 21

Тел.: 8(495)502-50-86; 8(495)287-02-14 Факс: 8(495)287-02-14

E-mail: reka21@mail.ru Сайт: www.reka21.ru

Адрес: 142204, МО, г. Серпухов, Московское шоссе, дом 84а



Тел./ф: +7 (812) 336-43-34
+7 (812) 309-03-99
e-mail: garda@neva-diesel.com
www.neva-diesel.com

Ручные насосы
НР 0,25/30, НР 1,25/30
Р 0,8/30, РЛН 1,3/30
РН-20, РН-32, БКФ-2, БКФ-4

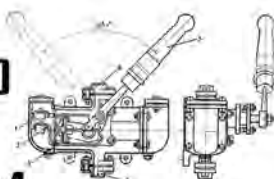

Запчасти к дизельным двигателям, насосам, компрессорам, сепараторам, электрика, РТИ, КИПиА



ООО «Альбатрос»

СУДОВОЕ СНАБЖЕНИЕ И ОБСЛУЖИВАНИЕ

**ПОСТАВКА
ПРОДОВОЛЬСТВИЯ**

📍 г. Калининград, ул. Суворова, 54 Г

☎ +7 (4012) 61 18 09

☎ +7 906 237 79 80

☎ +7 906 237 96 97

✉ albatross@etypе.ru

✉ albatross_klg_provisions@mail.ru

🌐 albatrossklg.ru

Судоремонт

Покртия Вектор и Магистраль -защита от коррозии	КУРС	(800) 3330642	св-во PPP, info@vektorantikor.ru; www.vektorantikor.ru
Протекторы алюминиевые, цинковые, магниевые	ЗНГА Анодь	(342) 2579059	Собств.производство, www.pss.ru, info@pss.ru
Пускатели ПММ с хранения	Амэо-Запад	(812) 4072353	(423)2025233 uprawa.ru; spb.sales@...; vl.sales@uprawa.ru
Радиаторы	ТРИТМЭНТ	(812) 6790325	(812) 404-54-28 Поставка со склада в СПб
Распылители 588 группа	ТРИТМЭНТ	(812) 6790325	(812) 404-54-28 Поставка со склада в СПб
Реверс-редукторы СБ525-00-4, СБ525-01-13, РР-300, РР-600	ДЕЛО	(3852) 668419	Ремонт; sudosnab_delo@mail.ru; sibflotervis@yandex.ru
Регуляторы скорости всех видов. Ремонт суд.автоматики	Технологии Точных Систем	(812) 7139480	www.pstts.com
Резинотехнические изделия, завод РТИ	ИНМОР	(812) 3333389	подробнее на www.inmor.ru
Ремонт и обслуживание судового оборудования	Акрос Групп	(423) 2706370	www.acroseng.ru
Ремонт турбокомпрессоров судовых дизелей	ТОР	(812) 3365501	Гарантия 1 год. РМРС, РРР, www.turbo-service.ru
Ремонтные муфты НСК РМ1, РМ2	Муфты НСК	(812) 3398861	Соб.пр-во.Септ.РРР; РМРС, td_mufta.nsk@mail.ru
Сварочное оборудование	Форт ТД	(812) 6066060	В наличии на складе в СПб, armatura@td-fort.ru, td-fort.ru
Смесители, насадки для душа	ТРИТМЭНТ	(812) 6790325	(812) 404-54-28 Поставка со склада в СПб
Соединительные муфты С1, МФл1	Муфты НСК	(812) 3398861	Соб.пр-во.Септ.РРР; РМРС, td_mufta.nsk@mail.ru
Стволы пожарные d 50/65	ТРИТМЭНТ	(812) 6790325	(812) 404-54-28 Поставка со склада в СПб
Судовая арматура	Технофлот	(812) 3324290	производство, испытания, ремонт; info@technoflot.com
Судовая арматура импорт.и отеч.	ИНМОР	(812) 3333389	РМРС; подробнее на www.inmor.ru
Судовая запорная арматура имп.и отеч.производства со склада	Форт ТД	(812) 6066060	В наличии на складе в СПб, РРР, РМРС, td-fort.ru
Судовое оборудование	Технофлот	(812) 3324290	производство, испытания, ремонт; info@technoflot.com
Судовое электрооборудование и ЗИП с хранения	Амэо-Запад	(812) 4072353	(423)2025233 uprawa.ru; spb.sales@...; vl.sales@uprawa.ru
Судовые механизмы	Форт ТД	(812) 6066060	В наличии на складе в СПб, armatura@td-fort.ru, td-fort.ru
Трансформаторы с хранения	Амэо-Запад	(812) 4072353	(423)2025233 uprawa.ru; spb.sales@...; vl.sales@uprawa.ru
Тройники, четверники	Форт ТД	(812) 6066060	РРР, РМРС, armatura@td-fort.ru, td-fort.ru
Фильтра ФЗВ, ФМТ, ФЩ	ТРИТМЭНТ	(812) 6790325	(812) 404-54-28 Поставка со склада в СПб
Фланцы, приварыши со склада	Форт ТД	(812) 6066060	В наличии на складе в СПб, armatura@td-fort.ru, td-fort.ru
Фонарь смотровой	ТРИТМЭНТ	(812) 6790325	(812) 404-54-28 Поставка со склада в СПб
Шланги гидравлические	ТРИТМЭНТ	(812) 6790325	(812) 404-54-28 Поставка со склада в СПб
ШТС, штуцеры	ТРИТМЭНТ	(812) 6790325	(812) 404-54-28 Поставка со склада в СПб
Эжекторы ВЭЖ, ВЭЖП, ВЭЖФ	ТРИТМЭНТ	(812) 6790325	(812) 404-54-28 Поставка со склада в СПб
Электроды со склада	Форт ТД	(812) 6066060	В наличии на складе в СПб, armatura@td-fort.ru, td-fort.ru

АВАРИЙНО-СПАСАТЕЛЬНОЕ ОБОРУДОВАНИЕ

Станция освидетельствования авар.-спасат.средств, поставка	Балт.Морск.Агентство	(812) 7139298	postmaster@baltmarine.ru
--	----------------------	---------------	--------------------------

ЛАБОРАТОРНЫЙ АНАЛИЗ, ПРОВЕРКИ, ИСПЫТАНИЯ

Анализ проб СЛВ	Акрос Групп	(423) 2706370	www.acroseng.ru
Испытания арматуры давлением до 300 кг	ТРИТМЭНТ	(812) 9600325	(812) 4045428 Поставка со склада в СПб
Калибровка сигнализаторов 15ppm	Акрос Групп	(423) 2706370	Комплексные услуги. www.acroseng.ru
Моделирование микроклимата помещений	Арткос	(812) 3295368	РМРС, artkoscomfort.ru, лаборатория
Расчеты крутильных колебаний судовых валопроводов	РЦПКБ Стапель	(863) 3060210	info@stapel.ru; www.stapel.ru
Тензометрирование валопроводов суд.силовых установок	РЦПКБ Стапель	(863) 3060210	info@stapel.ru; www.stapel.ru
Торсиографирование судовых силовых установок	РЦПКБ Стапель	(863) 3060210	info@stapel.ru; www.stapel.ru

ПРОЕКТИРОВАНИЕ (РАЗРАБОТКА ТЕХНИЧЕСКОЙ ДОКУМЕНТАЦИИ)

Испытания арматуры давлением до 300 кг	ТРИТМЭНТ	(812) 9600325	(812) 4045428 Поставка со склада в СПб
Проектирование строительства судов	Виртус	(4152) 421284	www.virtus-china.ru
Соединительные муфты НСК С1,С2, МФл1,МФл2	Муфты НСК	(812) 3398861	Соб.пр-во.Септ.РРР; РМРС, td_mufta.nsk@mail.ru

ПРОЧИЕ УСЛУГИ

Испытания арматуры давлением до 300 кг	ТРИТМЭНТ	(812) 9600325	(812) 4045428 Поставка со склада в СПб
Переконсервация, освидетельствование арматуры	ТРИТМЭНТ	(812) 6790325	(812) 404-54-28 Поставка со склада в СПб
Проектирование строительства судов	Виртус	(4152) 421284	www.virtus-china.ru
Пуско-наладка оборудования	Акрос Групп	(423) 2706370	www.acroseng.ru
Соединительные муфты НСК С1,С2, МФл1,МФл2	Муфты НСК	(812) 3398861	Соб.пр.Септ.РРР; РМРС, td_mufta.nsk@mail.ru

СТРОИТЕЛЬСТВО ВТОРОГО ГИГАНТА СМА CGM, РАБОТАЮЩЕГО НА СПГ, БЛИЗИТСЯ К ЗАВЕРШЕНИЮ

По информации китайского судостроителя Hudong-Zhonghua, второй сверхбольшой контейнеровоз СМА CGM, работающий на СПГ, проходит ходовые испытания. СМА CGM Palais Royal покинул верфь Shanghai Jiangnan-Changxing, входящую в состав Hudong-Zhonghua, 5 августа.

Две верфи, принадлежащие CSSC, строят в общей сложности девять судов на СПГ по 23 000 TEU для французской группы, занимающейся контейнерными перевозками. По данным VesselsValue, стоимость каждого из этих судов составляет около 171 миллиона долларов.

Напомним, что в августе 2019 года Jiangnan спустил на воду первый контейнеровоз этой серии СМА CGM Jacques Saade. Это судно вернулось с ходовых испытаний в конце марта. Но, похоже, что ему все еще нужно завершить газовые испытания после установки танка GTT в начале этого года. Данные AIS судна показывают, что оно не покидало верфь Jiangnan после завершения ходовых испытаний.



Помимо этих двух судов, Hudong и Jiangnan также работают над другими однотипными судами. В отдельном заявлении Hudong говорится, что 5 августа Jiangnan переместила четвертое судно из сухого дока. Оно получит название СМА CGM Concorde.

Все контейнеровозы будут иметь длину 400 метров и ширину 61 метр, что делает их крупнейшими в мире судами, работающими на СПГ. Помимо того, что они являются самыми крупными, они будут нести на своем корпусе логотип LNG Powered, свидетельствующий об «основных мировых инновациях, которые двигатели на СПГ представляют на судах такого размера», - ранее сообщала компания СМА CGM.

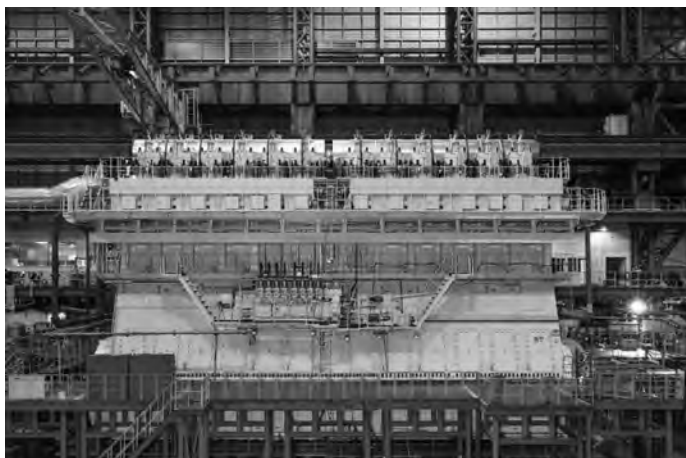

Такие большие суда также нуждаются в мощной силовой установке и большом танке для СПГ. Суда будут оснащены самыми большими в истории судовыми двухтопливными двигателями весом около 2100 тонн каждый. Двигатели WinGD 12X92DF имеют максимальную мощность 63 840 кВт или около 85 611 л.с. Двигатели DF будут получать СПГ из топливного танка объемом 18 600 куб. м, оснащенного системой герметизации Mark III от GTT. Для сравнения: этот объем

эквивалентен примерно семи олимпийским бассейнам. Похоже, что в этой разработке нет ничего традиционного, поскольку эти танки будут заправляться бункеровщиком СПГ Gas Agilty, крупнейшим из когда-либо построенных.

Суда будут иметь такую же вместимость, что и эти танки, и французский энергетический гигант Total зафрахтовал его у японской Mitsui O.S.K.Lines.

Бункеровщик Gas Agilty покинул верфь Jiangnan в мае, и данные AIS показывают, что судно пришвартовалось у Мальты, куда оно прибыло на прошлой неделе. Судно длиной 135 метров будет базироваться в Роттердаме и поставлять топливо для девяти контейнеровозов, а также для других судов в районе Северной Европы.

СМА CGM рассчитывает получить поставки этих гигантских контейнеровозов, работающих на СПГ, в этом году и в первой половине 2021 года. После поставки они будут работать по маршруту Европа-Азия.

Судоходная группа рассчитывает к 2022 году иметь в своем флоте в общей сложности 20 судов, работающих на СПГ, поскольку она стремится соответствовать новым стандартам IMO и сокращать выбросы. Сюда входят пять контейнеровозов на 15 000 TEU и шесть судов меньшего размера вместимостью 1400 TEU.

ПРОТИВОДИВЕРСИОННЫЙ КАТЕР ПРОЕКТА 21980 «ГРАЧОНОК» ДЛЯ ТОФ СПУЩЕН НА ВОДУ

«Восточная верфь» (Владивосток) 10 августа 2020 года спустила на воду шестой противодиверсионный катер проекта 21980 «Грачонок» для Тихоокеанского флота (ТОФ) России. Об этом сообщила пресс-служба АО «Восточная верфь».

В настоящее время катер расположен на достроечной набережной предприятия. До конца ноября 2020 года планируется провести достройку корабля, запуск и проверку оборудования, ходовые испытания, сдать корабль комиссии.

«Восточная верфь» является вторым предприятием (строительством катеров шифра «Грачонок» занимается Зеленодольский завод им. А.М. Горького в Татарстане), осуществляющим постройку катеров данного проекта в России, а также единственным заводом-поставщиком таких кораблей на Дальнем Востоке.

Противодиверсионный катер проекта 21980 (шифр «Грачонок») — проект (тип) катера охраны водного района, разработанный для перевооружения Военно-морского флота Российской Федерации. Благодаря заложенным в него высоким тактико-техническим характеристикам, мореходным качествам и применению современного радиоэлектронного вооружения и энергетической установки, размещение нового водолазного комплекса катер способен обеспечить выполнение широкого спектра задач. Основное назначение катеров типа «Грачонок» — борьба с диверсионно-террористическими силами и средствами в акваториях пунктов базирования ВМФ.

В настоящее время верфь выполняет 6 заказов для ФСБ и ВМФ России. В этом году предприятие планирует завершить строительство причала и противодиверсионного катера, заложить два новых малых ракетных катера.

Кроме того, за последний год были заложены пять судов-крановозов по президентской программе «квоты в обмен на инвестиции».



ПРОДАЖИ СУДОВ

ДИНАМИКА ФРАХТОВЫХ СТАВОК

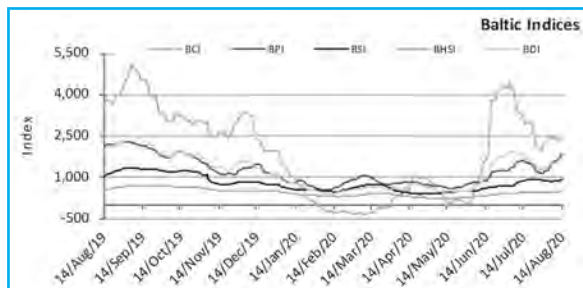

	Baltic Indices						2019 Index	2018 Index
	Week 33 14/08/2020		Week 32 07/08/2020		Point Diff	\$/day ±%		
	Index	\$/day	Index	\$/day				
BDI	1,595		1,501		94		1,344	1,349
BCI	2,402	\$19,916	2,401	\$19,912	1	0.0%	2,239	2,095
BPI	1,824	\$16,415	1,563	\$14,070	261	16.7%	1,382	1,451
BSI	927	\$10,194	855	\$9,408	72	8.4%	877	1,030
BHSI	491	\$8,846	471	\$8,475	20	4.4%	490	597

ПРОДАЖИ ТАНКЕРОВ

Size	Name	Dwt	Built	Yard	M/E	SS due	Hull	Price	Buyers	Comments
VLCC	V. PROSPERITY	299,682	2020	HYUNDAI SAMHO, S. Korea	MAN-B&W	Jan-25	DH	\$ 90.0m		
VLCC	V. ADVANCE	299,682	2019	HYUNDAI SAMHO, S. Korea	MAN-B&W	Jun-24		\$ 90.0m	S.Korean (SK Shipping)	incl. 10-ys T/C to GS Caltex at USD 30,000/day
VLCC	V. HARMONY	299,682	2019	HYUNDAI SAMHO, S. Korea	MAN-B&W	Aug-24		\$ 90.0m		
VLCC	V. GLORY	299,682	2019	HYUNDAI SAMHO, S. Korea	MAN-B&W	Nov-24		\$ 90.0m		
MR	EAGLE MELBOURNE	50,079	2011	ONOMICHI, Japan	MAN-B&W	Apr-21	DH	\$ 16.0m		
MR	GW DOLPHIN	55,600	2020	CHENGXI, China	YYY	Dec-24	DH	\$ 34.37m	Chinese (CSSC)	
MR	GW FORTUNE	55,600	2020	CHENGXI, China	YYY	May-25	DH	\$ 36.60m		

ПРОДАЖИ БАЛКЕРОВ

Size	Name	Dwt	Built	Yard	M/E	SS due	Gear	Price	Buyers	Comments
PMAX	ECOMAR G.O.	75,093	2008	HUDONG-ZHONGHUA, China	MAN-B&W	May-21		\$ 9.5m	Greek	
UMAX	FUKUYAMA STAR	64,012	2017	TSUNEISHI HI, Philippines	MAN-B&W	Oct-22	4 X 36t CRANES	excess \$21.0m	undisclosed	
UMAX	IKAN SALMON	61,380	2012	IWAGI, Japan	MAN-B&W	Sep-22	4 X 30,7t CRANES	\$ 13.75m	undisclosed	
HANDY	IKAN JUBAL	33,126	2012	KANDA KAWAJIRI, Japan	Mitsubishi	Mar-22	4 X 30,5t CRANES	undisclosed	undisclosed	
HANDY	CRYSTALGATE	28,183	2010	SHIMANAMI, Japan	MAN-B&W	Sep-20	4 X 31t CRANES	undisclosed	Vietnamese	

ПРОДАЖИ БАЛКЕРОВ (ПРОДОЛЖЕНИЕ)

Size	Name	Dwt	Built	Yard	M/E	SS due	Gear	Price	Buyers	Comments
CAPE	PACIFIC OAK	203,212	2005	UNIVERSAL, Japan	MAN-B&W	Oct-20		region \$14,7m	Chinese (Seacon)	
KMAX	XING HUAN HAI	81,361	2017	2017	MAN-B&W	Mar-20		\$ 26.0m	Chinese	
KMAX	XING LE HAI	81,361	2017	2017	MAN-B&W	Jun-22		\$ 26.0m		
KMAX	WISE YOUNG	82,012	2011	DAEDONG, S. Korea	MAN-B&W	Nov-20		\$ 13.75m	Greek	
PMAX	FAYE	76,619	2010	SHIN KASADO, Japan	MAN-B&W	Jan-25		\$ 12.75m	Greek	BWTS fitted
PMAX	AGRI MARINA	76,596	2008	SHIN KASADO, Japan	MAN-B&W	Jun-21		\$ 10.8m	undisclosed	
SMAX	SANTA KATARINA	58,096	2010	TSUNEISHI HI, Philippines	MAN-B&W	Nov-20	4 X 30t CRANES	\$ 10.8m	Greek	incl. BWTS
SMAX	VEGA LEA	53,716	2010	CHENGXI, China	MAN-B&W	Oct-20	4 X 36t CRANES	\$ 7.0m	undisclosed	
SMAX	RAFFLES QUAY	53,688	2006	NEW CENTURY, China	MAN-B&W	Apr-21	4 X 36t CRANES	\$ 5.25m	undisclosed	
HANDY	GLORIOUS KAMAGARI	38,182	2013	IMABARI, Japan	MAN-B&W	Jun-22	4 X 30,5t CRANES	\$ 13.2m	undisclosed	
HANDY	GLOBAL INNOVATOR	28,222	2013	I-S SHIPYARD, Japan	MAN-B&W	Jan-23	4 X 30,5t CRANES	\$ 7.1m	European	
HANDY	HONGXIN OCEAN	32,484	2012	ZHEJIANG HONGXIN, China	MAN-B&W	Jun-22	4 X 30t CRANES	\$ 6.95m	Chinese	
HANDY	WESTGATE	28,202	2011	I-S SHIPYARD, Japan	MAN-B&W	Mar-23	4 X 30,5t CRANES	\$ 6.4m	undisclosed	
HANDY	IKAN JENAHAR	31,755	2010	SAIKI HI, Japan	Mitsubishi	Feb-22	4 X 30t CRANES	low \$8.0m	Greek	
HANDY	WESTERN CONFIDENCE	28,467	2009	IMABARI, Japan	MAN-B&W	Sep-24	4 X 30,5t CRANES	\$ 5.9m	Turkish	

ПРОДАЖИ КОНТЕЙНЕРОВОЗОВ

Size	Name	Teu	Built	Yard	M/E	SS due	Gear	Price	Buyers	Comments
SPP	PARIS EXPRESS	12,562	2011	SAMSUNG, S. Korea	MAN-B&W	Apr-24		\$ 146.0m	Canadian	incl. T/C
SPP	MADRID EXPRESS	12,562	2010	SAMSUNG, S. Korea	MAN-B&W	Dec-20				
SPP	PORT ADELAIDE	10,685	2007	NAIKAI ZOSEN, Japan	MAN-B&W	Nov-22		\$ 6.0m	undisclosed	

ЗАКАЗЫ НОВОСТРОЕВ

Динамика цен на танкеры 2010-2020 гг.

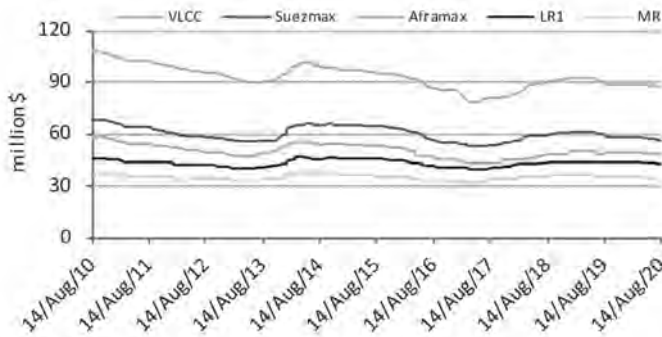

Динамика цен на балкеры 2010-2020 гг.

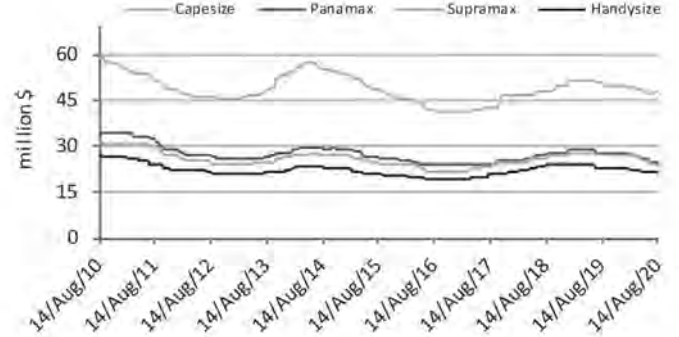

Units	Type	Size	Yard	Delivery	Buyer	Price	Comments
2	Tanker	50,000 dwt	Hyundai Mipo, S. Korea	2021	Japanese (Nisshin Shipping)	\$35.0-36.0m	
3	Tanker	6,600 dwt	STX Offshore, S. Korea	2022	South Korean (Woolim Shipping)	undisclosed	
3	Bulker	63,500 dwt	Nantong Xiangyu, China	2021-2022	Turkish (Densay Shipping)	undisclosed	
2	Bulker	61,000 dwt	NACKS, China	2022	Danish (Norden)	undisclosed	
2	LNG	174,000 cbm	Hyundai, S. Korea	2023	South Korean (Korea Line)	undisclosed	

ПРОДАЖИ СУДОВ НА СЛОМ

Цены на танкеры 14.08.19-14.08.20

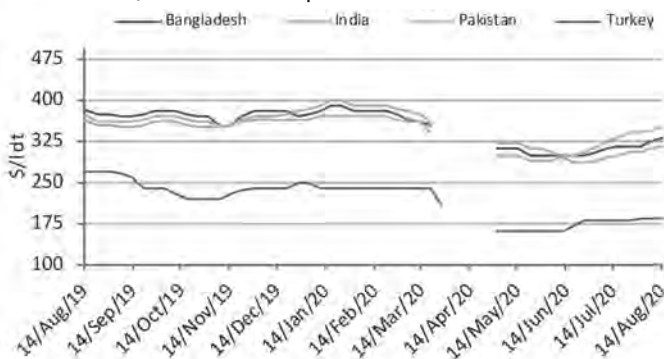

Цены на балкеры 14.08.19-14.08.20

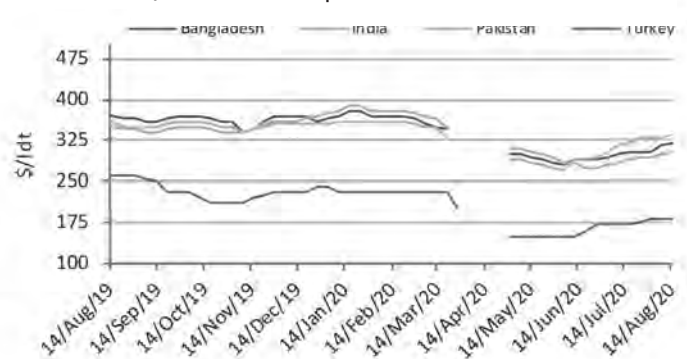

Name	Size	Ldt	Built	Yard	Type	\$/dwt	Breakers	Comments
SINGAPORE EXPRESS	66,793	20,175	2000	HYUNDAI HI, S. Korea	CONT	\$ 365/Ldt	Indian	as-is HK, green recycling
HAN FENG	7,802	3,058	1992	SIETAS KG, Germany	GC	\$ 315/Ldt	Bangladeshi	incl. bunkers
GREEN HARVEST	49,580	10,500	1995	IMABARI, Japan	BULKER	\$ 358/Ldt	Pakistani	
KAMIKAWA MARU	6,387	7,327	2002	IMABARI, Japan	RORO	\$ 232/Ldt	Indian	HKC recycling, as-is Japan

НАЗВАНИЕ ФИРМЫ	АДРЕС	ТЕЛЕФОН	ФАКС	E-mail	WEB-site
HAIXING в России, (оф.предст.)	603159, Н.Новгород, Карла Маркса, 22	(831) 2229233	(831) 2229218	info@haixing.group	www.haixing.group
INTELLIKO (Интеллико, ООО)	108811, Мск,п.Московский, Киевск.ш.22-й км, 4,стр.5,эт.2	(800) 3331505	(495) 1344388	info@intelliko.ru	www.intelliko.ru
Korvet (Корвет, ООО)	450017, Р.Башкортостан, Уфа, Береговая 135 В	(347) 2740566	(347) 2857737	korvet737@mail.ru	
АБС ГИДРО, ООО	190020, СПб, ул.Курляндская, д.45, оф.1	(812) 6771053	(812) 6771057	info@abshydro.ru	www.abshydro.ru
АИТ-СПб, ООО	197374, СПб, ул.Оптиков, 4	(812) 3241802	(812) 3241801	aitspb2008@yandex.ru	www.valgen.ru
Аккума, ПКФ, ООО	190020, СПб, наб.Обводного кан., 146	(812) 7185929	(812) 7185929	akkyma@yandex.ru	
Акрос Групп	690089, Владивосток, ул.Тухачевского, 56, оф.80	(423) 2706370	(984) 1889738	office@acroseng.ru	www.acroseng.ru
Алтайский завод дизельных агрегатов,ООО	656012, Барнаул, ул.Маяковского, 18-Д (а/я 4922)	(3852) 503582	(3852) 503582	kom@altzda.ru	www.altzda.ru
Альбатрос, ООО	236039, Калининград, ул.А.Суворова, 54 Г	(4012) 611809	(4012) 611809	albatross@etypе.ru	www.albatrossklg.ru
Амэо-Запад, ООО	188676, ЛО, Всеволож.р-н, п.Щеглово, ул.Инженерная,7	(800) 5004842	(812) 4072353	spb.sales@uprawa.ru	https://uprawa.ru
Арткос, ООО	196240, СПб, 6-й Предпортовый проезд, 4	(812) 3295368	(812) 3249850	contact@artkos.ru	www.artkoscomfort.ru
Балтийское Морское Агентство, ООО	198184, СПб, Канонерский о-в, 8	(812) 7139298	(812) 7139397	postmaster@baltmarine.ru	www.baltmarine.ru
Балтик Турбо, ООО	197375, СПб, ул.Вербная, 27-А, оф.725	(812) 4488334		info@balticturbo.ru	www.balticturbo.ru
Балтик-Дизель, ООО	238310, Калинин.об.Гурьев.р.Васильково 4-яБ.Окружная 61-А	(4012) 573287	(4012) 573124	office@baltik-diesel.com	www.baltik-diesel.com
Викинг Лайф-Сейвинг Экуипмент Раша,ООО	188508, ЛО, Ломон.р.,Понссе (Юж.ч.л/з Горелово)4,стр.1	(812) 4935924	(812) 4935922	viking-ru@viking-life.com	www.viking-life.com
Виртус, ООО	683000, Петропавловск-Камчатский, а/я 150	(4152) 421284	(4152) 421226	virtusoffice@mail.ru	www.virtus-china.ru
Галеон, ООО	198188, СПб, ул.Зайцева, 41, оф.336	(812) 9818817	(812) 7770482	galeon.spb@gmail.com	www.galeon-ship.ru
Галс Плюс, ООО	156003, Кострома, ул.Коммунаров, 5	(4942) 318305	(4942) 471521	galsplus@mail.ru	www.galsplus.ru
Гидротермаль, ООО	603163, Н.Новгород, наб.Гребного канала, 6	(831) 4320000	(831) 4313888	etm-nnov@mail.ru	www.gidrotermal.ru
ДВ Колор, ООО	190068, СПб, Парнас, 3-й Верхний пер., 6	(812) 6400150	(812) 3093234	dvkolor@rambler.ru	www.dvkolor.ru
ДЕЛО, ООО	656049, Алтайск.край, Барнаул, пл.Баварина, 8, каб.15	(3852) 668419	(960) 9665577	sudosnab_delo@mail.ru	
ЭНГА Анодь, ООО	614013, Пермь, ул.Борцов Революции, 8А, а/я 30	(800) 3339697	(800) 3339697	info@pss.ru	www.pss.ru
ИНМОР, ООО	190020, СПб, ул.Бумажная, 18	(812) 3333389	(812) 3333389	inmor1@inmor.ru	www.inmor.ru
Инноспек Рус, ООО	125009, Москва, ул.Тверская, 9, стр.7, оф.508	(495) 6601022	(495) 6601021	info-russia@innospecinc.com	www.innospecinc.com
Интер-Трайд Электроникс, ООО	194156, СПб, Светлановский пр., 2а, оф.402	(812) 3038048	(812) 3038049	ite@peterlink.ru	www.itespb.ru
ИП Романович В.В.	634062, Томск, ул.Обручева, 26-25	(953) 9110255	(3822) 576280	omega-td@mail.ru	www.omega-td.ru
КАНАТ, ОАО (СПб)	197110, СПб, Петровский пр., 20	(812) 2300985	(812) 2300985	oaokanat@gmail.com	www.kanatspb.ru
Коммуникационная техника (КомТех), ООО	602264, Владимирская обл.,Муром, Карачаковское ш.,2	(49234) 30371	(49234) 30371	info@commteh.ru	www.commteh.ru
Компрессор, АО	194044, СПб, Б.Сампсониевский пр., 64	(812) 2955090	(812) 5963397	office@compressor.spb.ru	www.compressor.spb.ru
Курс, ПК, ООО	107203, Москва, ул.Буженинова, 16, оф.501	(800) 3330642	(495) 9880608	info@vektorantikor.ru	www.kurs-ship.ru

Марфиш,ООО	236000, Калининград	(906) 2396820		marfish@baltnet.ru	
Метмаш, ООО	606442, Нижегород.обл., г.Бор, пр.Луначарского, 128	(83159) 36100	(83159) 36121	sales@metmash.com	www.metmash.com
МНЕВ и К° ПКФ, ООО	192177, СПб, 3-ий Рыбацкий проезд, 3, л.АД	(812) 3369257	(812) 3318810	mnev@lek.ru	www.mnev.ru
Морской Сервис-Интерплюс, ООО	195067, СПб, Екатерининский пр., 3, оф.311	(812) 9722606	(812) 7165887	interplums@yandex.ru	www.interplus.spb.ru
Муфты НСК, ООО	196006, СПб, Цветочная, 18-В, п.1-Н, оф.204В	(812) 3398861	(812) 3398861	mufta.nsk@mail.ru	www.mufta-nsk.ru
НордТех, ООО	198035, СПб, наб. Екатерингофки, 29/31	(812) 6001776	(812) 6007573	nordtech@nordtech.ru	www.nordtech.ru
Пасифик-сервис, ООО	690012, Владивосток, ул.Калинина, 231 В, оф.2	(902) 5559695	(423) 2274766	ps-zip@mail.ru	www.ps-zip.com
ПЕЛЛА-МАШ, ООО	187330, ЛО, Отрадное, ул.Центральная, 4	(813) 6240950	(813) 6240950	kaun@inbox.ru	www.pellamash.ru
Петроснаб, ООО	195197, СПб, ул.Минеральная, 13А (а/я 63)	(812) 3276666	(812) 3274785	info@petrosnab.ru	www.petrosnab.ru
Петрософт, ООО	192238, СПб, ул.Бухарестская, 74	(812) 3276669	(812) 3276679	psft@mail.ru	
Подшипники СПб, ООО	194100, СПб, Лесной пр. 63, лит. А, оф. 423	(812) 6221182	(812) 6221183	vladimirz@thordon.spb.ru	www.thordon.spb.ru
ПФК Тверьпромавтоматика (ПФК ТПА), АО	170017, Тверь, ул.Коняевская, 10, оф.2	(4822) 332773	(4822) 332773	pfktpa@mail.ru	www.pfktpa.ru
Река 21, ООО	142204, МО, Серпухов, Московское ш., 84 А	(495) 2585232	(495) 2870214	reka21@mail.ru	www.reka21.ru
РуссТех, ООО	198206, СПб, Петергофское ш., 74, корп.4 Б, оф.502	(812) 3372333	(812) 3372333	office@rt-spb.ru	www.rt-spb.ru
РЦПКБ Стпель, АО	344116, Ростов-на-Дону, ул.2-я Володарского, 76/23 А	(863) 3060210	(863) 2444380	info@stapel.ru	www.stapel.ru
Севморснаб Юг, ООО	299038, Севастополь, ул.Кесаева Астана, 18, кв.73	(978) 7885732	(978) 7885732	anton13b@mail.ru	
Судосвет, ООО	603159, Н.Новгород, Волжская наб., 8, кор.1, пом.6	(831) 4103418	(831) 2658011	ship-light@yandex.ru	www.ship-light.ru
Термалтекс, ООО (Теплотор)	603040, Н.Новгород, Сутырина, 8А, корп.1, оф.3,5	(910) 3892020	(831) 2820265	teplotor@yandex.ru	www.teplotor.ru
Технологии Точных Систем (ТТС), ООО	198184, СПб, Канонерский остров, 41	(812) 7139480	(812) 7139480	office@pst.sp.ru	www.pstts.com
Технофлот, ПО, АО	195273, СПб, Пискаревский пр., 63 А, оф.247	(812) 3324290	(812) 3324290	info@technoflot.com	www.svk-valves.com
ТОР, ООО	192007, СПб, ул.Курская, 21, (а/я 153)	(812) 3365501	(812) 7665401	tor-turbo@mail.ru	www.turbo-service.ru
Транс-Знак, ООО	198095, СПб, ул.Швецова, 41(Технопарк □1) к.9, 2 эт	(812) 6550156	(812) 6550156	leonid@tranz-znak.ru	www.tranz-znak.ru
ТРИТМЭНТ, ООО	187320, ЛО, г.Шлиссельбург, ул.Песочная, 38	(812) 6790325	(812) 4045428	tritment555@mail.ru	www.tritment.ru
ТРИТМЭНТ, ООО	188800, ЛО, Выборг, а/я 272	(81378) 26274	(81378) 34232	tritment@vbg.ru	www.tritment.vbg.ru
Феррум, ООО	603005, Н.Новгород, ул.Нестерова, 22, пом 5,6	(831) 2613000	(831) 2613000	office@shipsteel.ru	www.shipsteel.ru
Форт ТД	196626, СПб, п.Шушары, ул.Пушкинская, 29, к.5	(812) 6066060		armatura@td-fort.ru	www.td-fort.ru
Фуруно Еврус, ООО	191123, СПб, Воскресенская наб., 12, лит.А, оф.3Н	(812) 6477025	(812) 6477025	sales@furuno.ru	www.furuno.ru
ЦС Звездочка НПО Винт, Головной ф-л АО	121099, Москва, Новинский бульвар, 11	(495) 2554904	(495) 6053346	msk@vintnpo.ru	www.vintnpo.ru
Шипснаб, ООО	344019, Ростов-на-Дону, ул.Береговая, 99, оф.4-Г	(863) 2598381	(863) 2598214	temnikov@bk.ru	
Экос, ООО	195220, СПб, Гражданский пр.22, БЦ, оф.406	(921) 9629557	(812) 7830473	ekosunits@mail.ru	www.ekos.ru
Энерготрансмаш, ООО	603163, Н.Новгород, наб.Гребного канала, 6	(831) 4320000	(831) 4313888	etm-nnov@mail.ru	www.energotransmash.com
Юниконт, ООО	196626, СПб, Шушары, ул.Ленина, 1Б, лит.А	(812) 3205704	(812) 3205704	sales@unicont.ru	www.unicont.ru

"...наши знаки помогут сохранить Вашу жизнь..."

ООО "Транс-Знак"
основано в 2002 году



FIRE



LIFEBOAT



ASSEMBLY STATION



ТРАНС - ЗНАК 



PLAN

Знаки для маркировки опасных грузов (МДОПОГ, ГОСТ Р 57479-2017)

Символы и знаки по правилам Международной конвенции СОЛАС

Знаки безопасности (ГОСТ Р 12.4.026.2015 ГОСТ 12.2.143-2009)

Индивидуальные знаки

Знаки и плакаты по Правилам применения и испытания средств защиты, используемых в электроустановках.

Опознавательные знаки для транспортных средств (ПДД)

Знаки дорожные (ГОСТ Р 52290-2004)

Знаки для маркировки грузов (ГОСТ 14192-96)

Знаки путевые и сигнальные железных дорог (ГОСТ 8442-65)

Знаки для магистральных газопроводов

Знаки для маркировки трубопроводов (ГОСТ 14202-69)



Санкт-Петербург, ул. Швецова, д. 41,
тел.: +7 (812) 655 01 56

www.trans-znak.ru
leonid@trans-znak.ru

Сертификат соответствия № ESS.RU.003201.20 по ГОСТ Р 9001-2015 (ISO 9001:2015)

ПОРТАЛ СУДОВОГО ОБОРУДОВАНИЯ
WWW.SHIPSUPPLY.RU

ВАШ НАДЕЖНЫЙ
ИСТОЧНИК
ИНФОРМАЦИИ



Освещение для пассажирского флота



Производство судового освещения
www.ship-light.ru
e-mail: ship-light@yandex.ru
тел.: (831) 265-80-11



Освещение для ВМФ, торгового флота и объектов нефтегазового сектора



Справочники для профессионалов

ПРИЛОЖЕНИЯ К БЮЛЛЕТЕНЮ «СУДОВОЕ СНАБЖЕНИЕ И ОБСЛУЖИВАНИЕ»



«Судостроение и судоремонт в России»

(19 издание содержит информацию о 3500 предприятиях, систематизированную по территориальному и отраслевому принципам);

цена 850 рублей с доставкой



«Судоходные компании России»

(в 8 издании опубликованы данные о 1877 судовладельцах морского, речного, рыбопромыслового и специализированного флота. Кроме контактных данных, в справочнике указаны также характеристика флота и виды деятельности);

цена 950 рублей с доставкой



«Порты и терминалы России»

(6 издание представляет государственные и коммерческие структуры в 67 морских и 117 речных портах РФ, графические схемы портов и краткие характеристики).

цена 750 рублей с доставкой

198035, г. Санкт-Петербург,
Межевой канал, д. 5, лит. АХ, оф. 611
тел.: (812) 495-8714
тел./факс: (812) 714-95-42

E-mail: bvf@shipsupply.ru
info@shipsupply.ru
www.shipsupply.ru



АКРОС Групп

МЫ К ВАШИМ УСЛУГАМ !!!

с 1989 года

690089, Владивосток, ул. Тухачевского 56, офис 80
+7 (423) 270 63 70, anoshin@acroseng.ru
www.acroseng.ru

Доп. офисы: Пусан (Южная Корея),
Шанхай, Далянь (Китай), Рига (Латвия)



Проектирование, поставка, монтаж, обслуживание

Проверка, калибровка

в соответствии с МЕРС 107(49), 108(49)

- 15ppm сигнализаторов (bilge alarm);
- САЗРИУС (ODME);

Поставка и обслуживание:

- Сепараторы льяльных вод (СЛВ);
- Системы очистки балластных вод (BWTS);
- Системы замера уровня грузов;
- Станции пожарной сигнализации;
- Измерительные рулетки UTI



Авторизированный представитель
и сервисный центр



- DECKMA (Германия)
- BRANNSTROM (Швеция)
- GEORIM (Южная Корея)
- RIVERTRACE (Великобритания)
- SERES, Seil-SERES (Франция)
- KSB-Seil (Южная Корея)
- PANASIA (Южная Корея)
- AUTRONICA (Норвегия)

**Мы сотрудничаем с более
100 производителями судового оборудования**



ТЕПЛОТОР™

ТЕПЛОИЗОЛЯЦИОННОЕ ПОКРЫТИЕ

www.teplotor.ru
teplotor@yandex.ru



Теплоизоляция:

- судовые корпусные конструкции любой формы
- трубопроводы машинных отделений
- ёмкости для хранения и перевозки ГСМ

Предотвращение образования конденсата

Будет тепло!



+7 910 389-20-20

+7 (831) 282-02-65

603040, Россия, Нижний Новгород
ул. Сутырина, д.8^А, корп.1, офис 3,5



ТРИТМЭНТ

ПРОИЗВОДСТВО, ПОСТАВКА СУДОВОЙ АРМАТУРЫ

www.tritment.ru



Производство,
поставка и ремонт
любой судовой арматуры
и оборудования

Поставка арматуры
для кораблей
Военно-морского
флота

Обеспечение
экспортных
поставок
продукции

Предприятие сертифицировано Морским
и Речным регистрами РФ, имеет сертификат
по системе менеджмента качества
ISO 9001-2015 и «Оборонсертифика»

Приемка продукции, изготавливаемой
для нужд ВПК, осуществляется
в соответствии с указанием начальника
Управления военных представительств МО РФ

Ленобласть, г. Шлиссельбург, Песочная, 38
Тел.: (812) 679-03-25
e-mail: tritment555@mail.ru

Ленобласть, г. Выборг, Выборгская, 23а
Тел.: (812) 679-03-28
e-mail: tritment@vbg.ru